

FISHER & PAYKEL

黑色电磁灶

CI302DTB型、CI603DTB型、CI604DTB型、
CI764DTB型和CI905DTB型

安装指南

CN

警告!



有触电危险

如不遵照此建议,可能会造成触电甚至死亡。

- 在清洁或维护电器之前,先断开总电源。
- 必须连接良好接地线。
- 室内布线必须由资深电工进行改动。

警告!



有割伤危险

如不小心,可能会造成人身伤害。

- 小心:部分边沿很锋利。

阅读并妥善保存本指南

通用

- 在安装此产品之前仔细阅读本说明书。
- 妥善保存本说明书供当地电气检查员之用。
- 必须按照当地建筑法规和电气法规要求进行安装。
- 此电器只能由接受过斐雪派克专业培训和支持的维修技术员或资深电工安装和维修。
- 制造商对电器安装不当造成的损坏不承担任何责任。安装不当可能会造成人身伤害或财物损失,保修或责任求偿自动失效。
- 切勿改动此电器。
- 切勿在此电器顶上或周围使用或存放易燃物。
- 在安装过程中和安装之后,切勿把包装材料(例如塑料袋、聚苯乙烯泡沫、搭扣和包装带)放在电器附近,尤其不能放在儿童够得到的地方,否则可能会造成严重人身伤害。
- 切记回收利用包装材料。
- 在处置不再使用的电器之前,确保拆卸所有危险零部件消除安全隐患,儿童玩弄旧电器不至于造成伤害。
- 在维修电器时只能使用原装零部件。可以向最近的斐雪派克服务中心购买原装零部件。
- 炉灶必须由资深安装人员连接到总电源。
- 切勿通过转接器、降压器或分路器把炉灶连接到总电源,否则可能会造成过热燃烧。
- 电源线不得接触任何热零部件,整条电源线任何一点的温度不得超过75°C。
- 必须有足够的清新冷空气,炉灶才能正常工作。炉灶底部必须与安装炉灶的厨房实现无障碍直接通风。炉灶正面必须保留4mm气隙。(参看通风间隙一页上的说明)

在安装之前

在安装之前确保：

- 在永久性布线中安装一个符合当地布线法规要求的合适断路器。根据当地布线法规，安装在固定布线系统里的断路开关的所有电极触点间隙间隔为3mm，除非当地布线法规允许采用替代方法。
- 灶台用耐热材料制成。
- 不能通过橱柜门或抽屉触及电源线。
- 橱柜和炉灶底部之间有足够的冷气流动空间。可以利用相邻橱柜进行通风，但要确保气流不受阻碍。
- 通风面积不得小于直径为50mm的通风孔的截面积或相当的面积。
- 客户便于开关隔离开关。
- 炉灶旁边的墙面采用容易清洁的耐热材料(例如瓷砖)。
- 炉灶不安装在洗碗机、冰箱、冷柜、洗衣机或干衣机正上方，否则它们产生的湿气可能会损坏炉灶电子器件。
- 切勿把炉灶安装在洗碗机、冰箱、冰柜、洗衣机或干衣机之上，否则它们产生的湿气可能会损坏炉灶的电子器件。
- 如果炉灶安装在烤箱之上，确保烤箱有内置冷却风扇。
- 确保安装必须符合所有间隙要求及现行标准和法规要求。
- 如果对安装有疑问，应向当地建筑主管机构咨询并遵守法规要求。
- 为了消除在把手伸到热面板之上时被烧伤或起火燃烧，应该避免在面板之上安装储物柜。如果要在面板之上安装储物柜，让吸油烟机底部水平突出吊柜外至少127mm可以降低烧伤或起火燃烧风险。

在安装过程中确保：

- 开孔裸露边沿用油漆或防水聚氨酯密封，防止湿气渗入炉灶边沿和灶台之间。
- 在安装过程中切勿让玻璃面板破碎、开裂或破裂。重金属工具或零部件不慎跌落在玻璃面板上可能会损坏玻璃。
- 如果电器在根据安装说明书安装之后达不到要求的性能，请联系最近的斐雪派克服务中心或客户服务部，或者访问本说明书封底列出的中文网站联系我们。

警告！

如果采用与灶台齐平方式安装炉灶，用户要承担所有维修风险。用户必须确保把炉灶从灶台上取下来才能进行维修。如果采用与灶台齐平方式和/或胶粘方式安装产品，斐雪派克不承担与拆卸或重新安装产品相关的任何费用，对产品在此过程中可能发生的损坏不进行修理。

多机安装

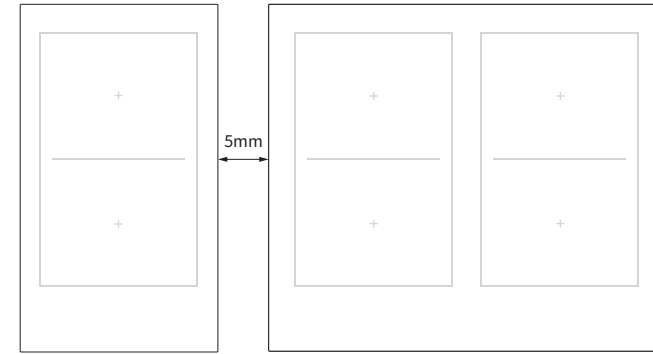

建议你每台产品安装在不同开孔内，相邻玻璃面板之间的最小距离为5mm。如果在同一个开孔内并排安装多台产品，需要使用单独的连接带套件。延长接头可向最近的斐雪派克授权服务中心购买，也可以访问公司网站 www.fisherpaykel.com 购买。

如果并排安装多台不同的产品(例如在一台电磁灶旁边安装一台铁锅灶头)，不同产品的最小间隙要求可能不相同，始终要满足较大的距离要求。

所需零部件

随机提供的零部件

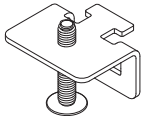

固定支架(4)和螺丝(4)



双面胶(1)

所需工具

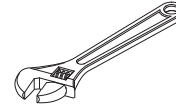

扳手

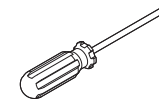

十字螺丝刀



硅胶

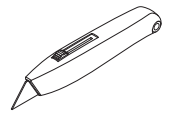

电工刀



内六角扳手

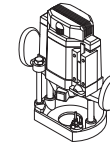

刨刨机

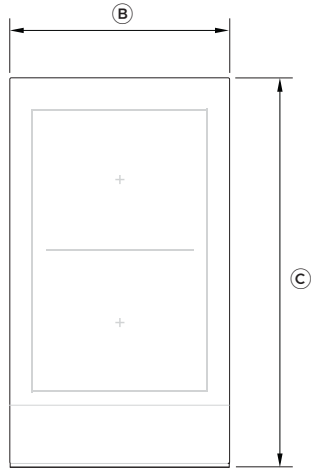

俯视图

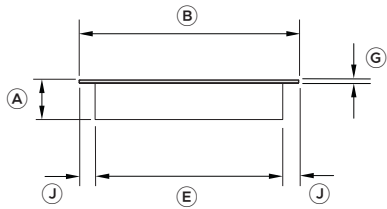

正视图



剖视图

产品尺寸	CI302DTB
	MM
Ⓐ 炉灶总高度	54
Ⓑ 炉灶总宽度	300
Ⓒ 炉灶总深度	530
Ⓓ 背板高度	48
Ⓔ 背板宽度	260
Ⓕ 背板深度	480
Ⓖ 炉灶玻璃面板高度*	6
Ⓗ 炉灶玻璃面板前面突出深度**	13
Ⓘ 炉灶玻璃面板后面突出深度	37
Ⓙ 炉灶玻璃面板侧面突出深度	20

* 包括凸缘和双面胶

** 包括前镶边条

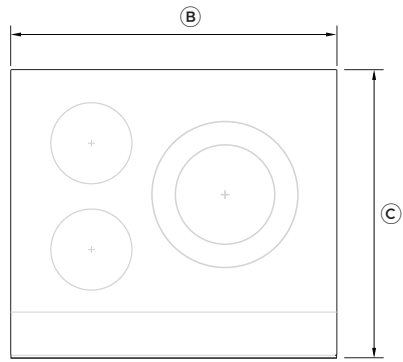

俯视图

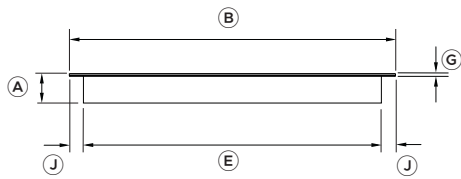

正视图

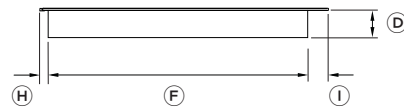

剖视图

产品尺寸	CI603DTB	CI604DTB
	MM	MM
Ⓐ 炉灶总高度	54	54
Ⓑ 炉灶总宽度	600	600
Ⓒ 炉灶总深度	530	530
Ⓓ 背板高度	48	48
Ⓔ 背板宽度	552	552
Ⓕ 背板深度	480	480
Ⓖ 炉灶玻璃面板高度*	6	6
Ⓗ 炉灶玻璃面板前面突出深度**	13	13
Ⓘ 炉灶玻璃面板后面突出深度	37	37
Ⓙ 炉灶玻璃面板侧面突出深度	24	24

图中所示为CI603DTB型炉灶。

* 包括凸缘和双面胶

** 包括前镶边条

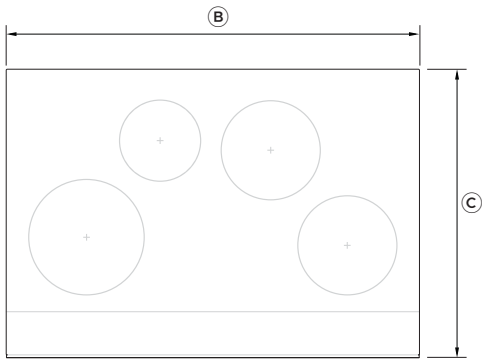

俯视图

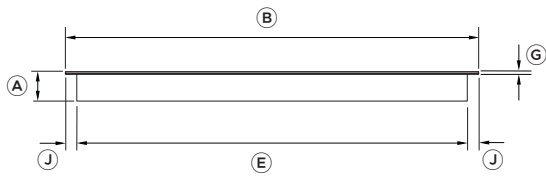

正视图



剖视图

产品尺寸	CI764DTB
	MM
① 炉灶总高度	54
② 炉灶总宽度	760
③ 炉灶总深度	530
④ 背板高度	48
⑤ 背板宽度	722
⑥ 背板深度	480
⑦ 炉灶玻璃面板高度*	6
⑧ 炉灶玻璃面板前面突出深度**	13
⑨ 炉灶玻璃面板后面突出深度	37
⑩ 炉灶玻璃面板侧面突出深度	19

* 包括凸缘和双面胶

** 包括前镶边条

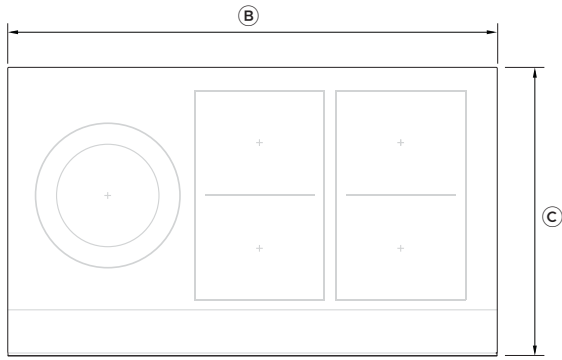

俯视图

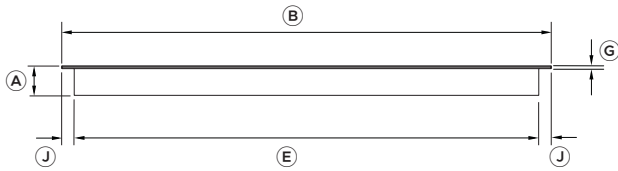

正视图



剖视图

产品尺寸	CI905DTB
	MM
Ⓐ 炉灶总高度	54
Ⓑ 炉灶总宽度	900
Ⓒ 炉灶总深度	530
Ⓓ 背板高度	48
Ⓔ 背板宽度	858
Ⓕ 背板深度	484
Ⓖ 炉灶玻璃面板高度*	6
Ⓗ 炉灶玻璃面板前面突出深度**	13
Ⓘ 炉灶玻璃面板后面突出深度	33
Ⓙ 炉灶玻璃面板侧面突出深度	21

* 包括凸缘和双面胶

** 包括前镶边条

独立安装

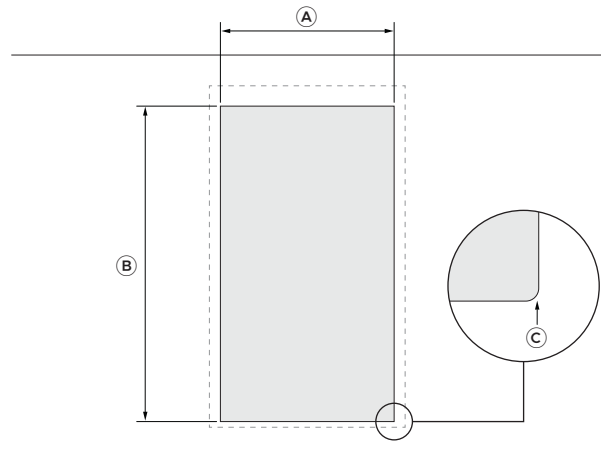

俯视图



正视图

开孔尺寸	CI302DTB
	MM
Ⓐ 开孔总宽度	265
Ⓑ 开孔总深度	490
Ⓒ 开孔转角半径	最大10

齐平安装

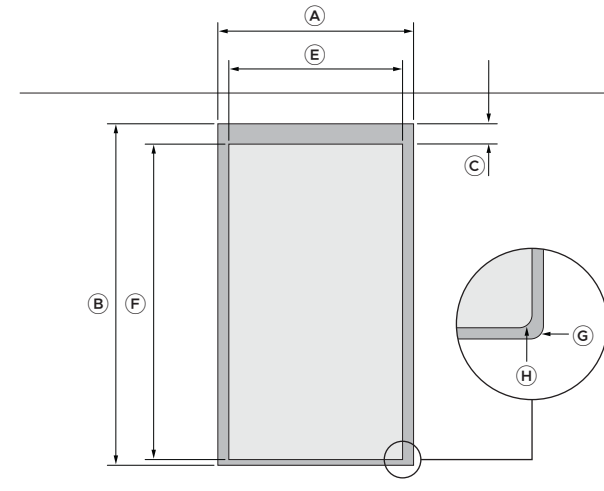

俯视图

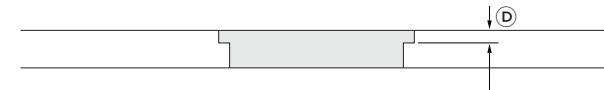

正视图

开孔尺寸	CI302DTB
	mm
Ⓐ 刨槽总宽度	305
Ⓑ 刨槽总深度	535
Ⓒ 补偿突出余量	39
Ⓓ 刨槽高度	5
Ⓔ 开孔宽度	265
Ⓕ 开孔深度	490
Ⓖ 刨槽转角半径	最大2
Ⓗ 开孔转角半径	最大10

开孔尺寸 — 600MM型

独立安装

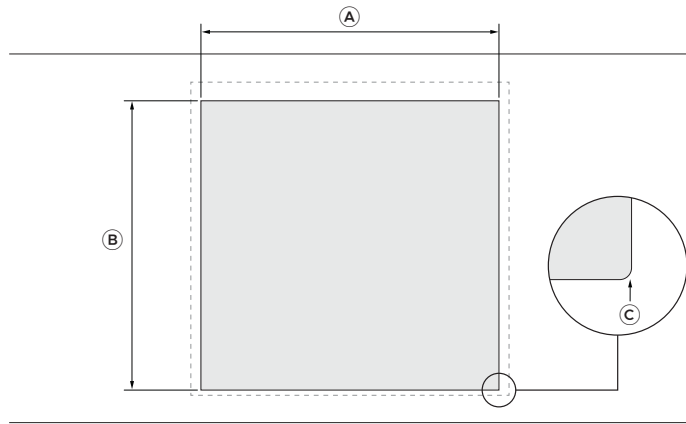

俯视图

正视图

开孔尺寸	CI603DTB	CI604DTB
	MM	MM
Ⓐ 开孔总宽度	560	560
Ⓑ 开孔总深度	490	490
Ⓒ 开孔转角半径	最大10	最大10

齐平安装

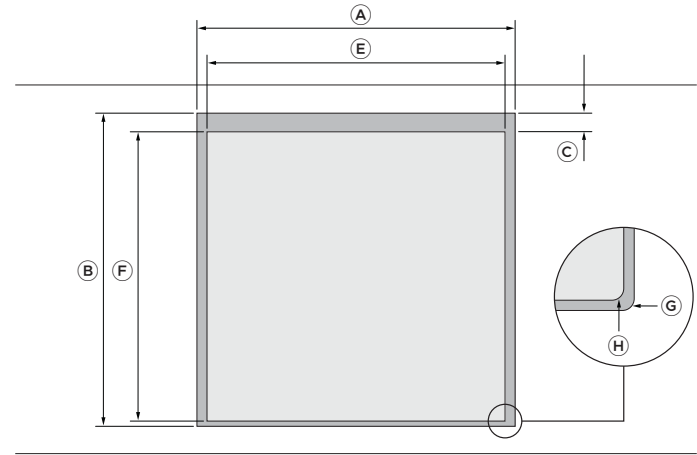

俯视图

正视图

开孔尺寸	CI603DTB	CI604DTB
	MM	MM
Ⓐ 刨槽总宽度	605	605
Ⓑ 刨槽总深度	535	535
Ⓒ 补偿突出余量	39	39
Ⓓ 刨槽高度	5	5
Ⓔ 开孔宽度	560	560
Ⓕ 开孔深度	490	490
Ⓖ 刨槽转角半径	最大2	最大2
Ⓗ 开孔转角半径	最大10	最大10

开孔尺寸 — 760MM型

独立安装

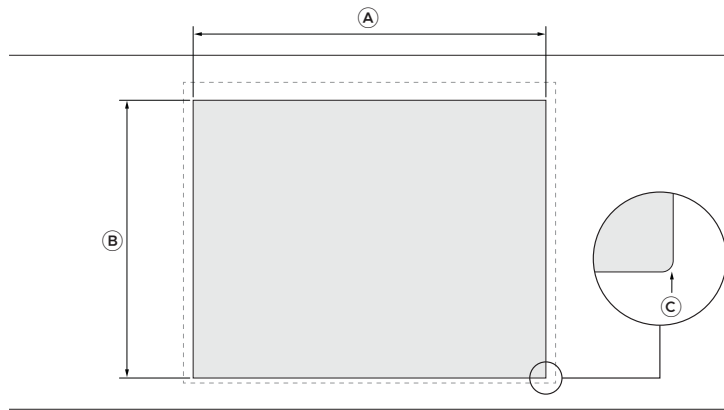

俯视图



正视图

开孔尺寸	CI764DTB
	MM
Ⓐ 开孔总宽度	725
Ⓑ 开孔总深度	490
Ⓒ 开孔转角半径	最大10

齐平安装

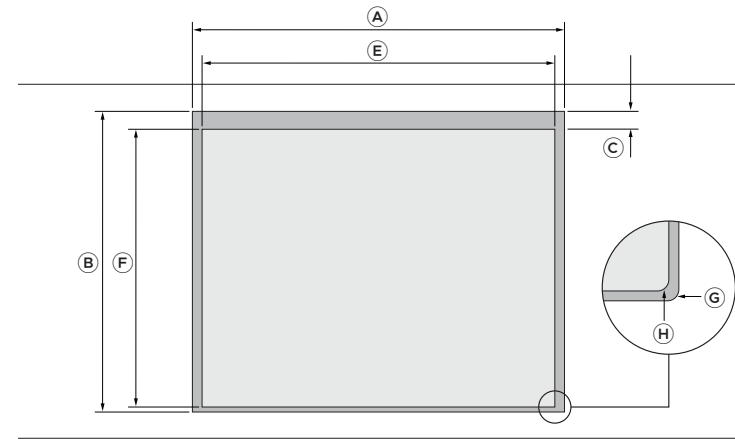

俯视图



正视图

开孔尺寸	CI764DTB
	MM
Ⓐ 刨槽总宽度	765
Ⓑ 刨槽总深度	535
Ⓒ 补偿突出余量	39
Ⓓ 刨槽高度	5
Ⓔ 开孔宽度	725
Ⓕ 开孔深度	490
Ⓖ 刨槽转角半径	最大2
Ⓗ 开孔转角半径	最大10

开孔尺寸 — 900MM型

独立安装

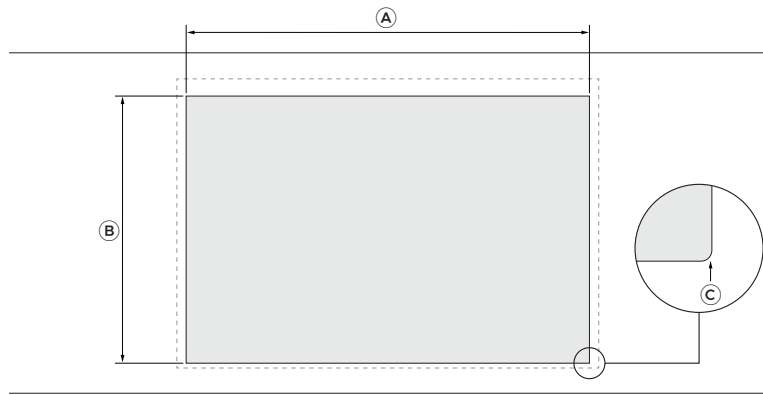

俯视图

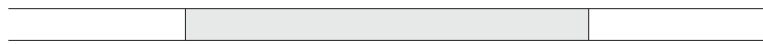

正视图

开孔尺寸	CI905DTB
	MM
Ⓐ 开孔总宽度	870
Ⓑ 开孔总深度	494
Ⓒ 开孔转角半径	最大10

齐平安装

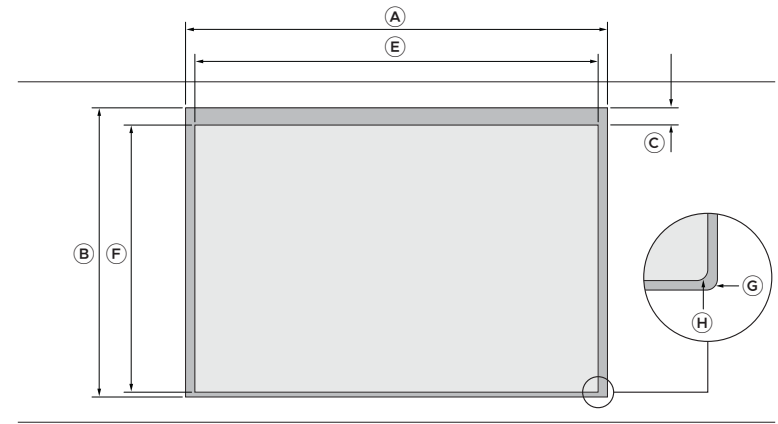

俯视图



正视图

开孔尺寸	CI905DTB
	MM
Ⓐ 刨槽总宽度	905
Ⓑ 刨槽总深度	535
Ⓒ 补偿突出余量	39
Ⓓ 刨槽高度	5
Ⓔ 开孔宽度	870
Ⓕ 开孔深度	494
Ⓖ 刨槽转角半径	最大2
Ⓗ 开孔转角半径	最大10

间隙尺寸 — 300MM型

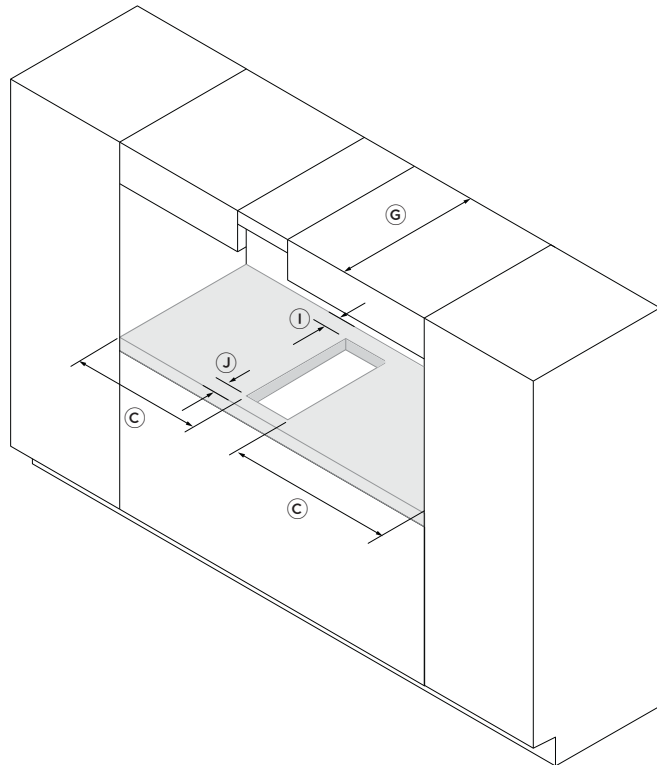
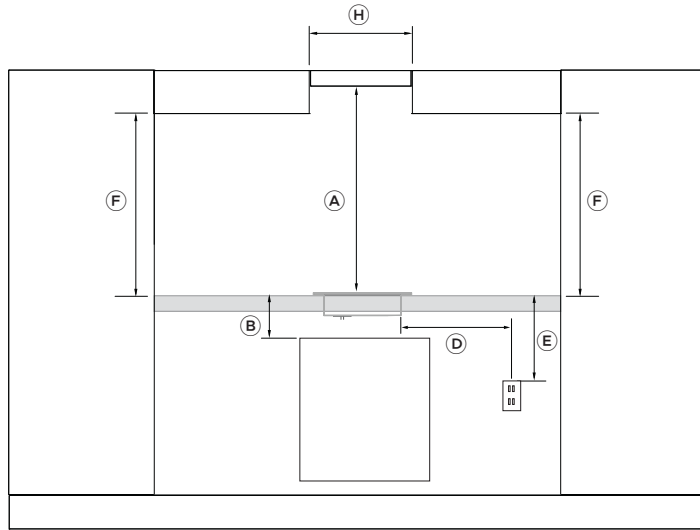

间隙尺寸	CI302DTB
	MM
① 玻璃面板到吸油烟机的最小间隙	650
② 灶台上表面到炉灶之下任何电器、配套产品或障碍物上表面的最小间隙	65
③ 开孔侧边到最近的可燃性表面的最小间隙	30
④ 开孔右边到接线盒中心的最大距离	762
⑤ 灶台上表面到接线盒的最小间隙	230
⑥ 灶台到炉灶侧上方吊柜的最小间隙	450
⑦ 吊柜最大深度	330
⑧ 炉灶任一边吊柜之间的最小距离	300
⑨ 开孔后边到最近的可燃性表面的最小间隙	30
⑩ 开孔前边到灶台前边的最小间隙	35

间隙尺寸 — 600MM型

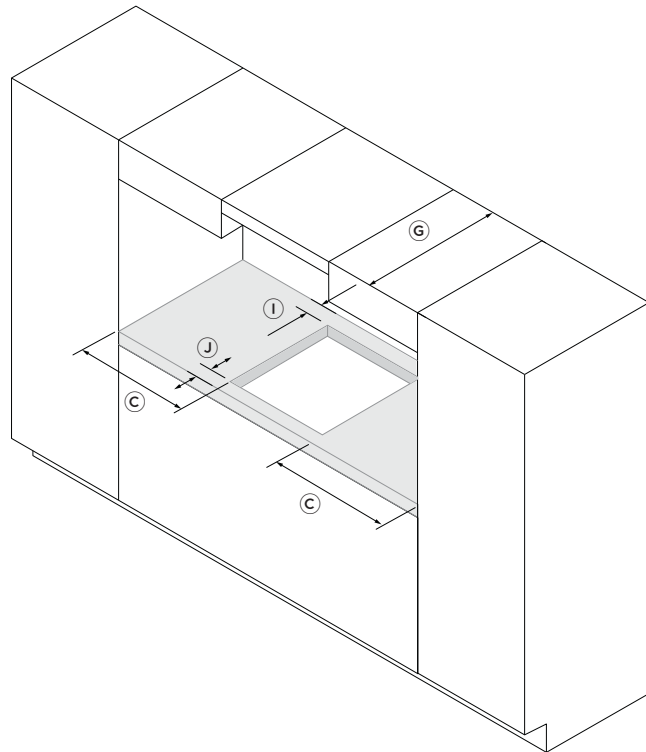
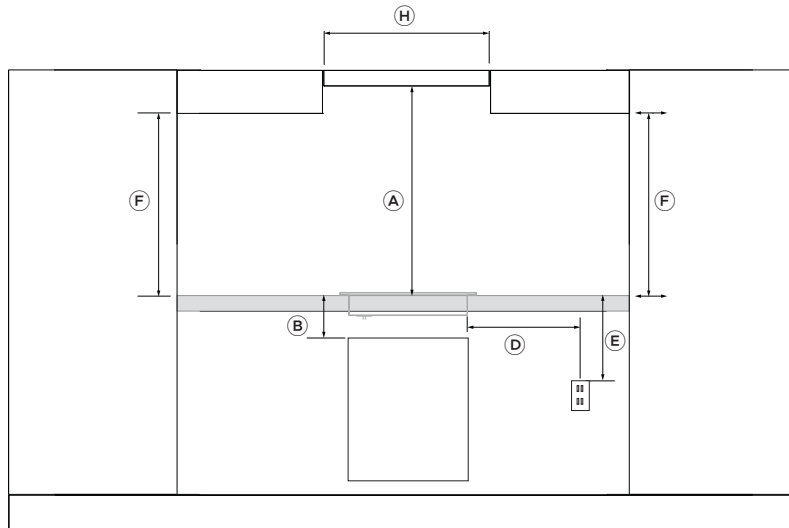

间隙尺寸	CI603DTB	CI604DTB
	MM	MM
① 玻璃面板到吸油烟机的最小间隙	650	650
② 灶台上表面到炉灶之下任何电器、配套产品或障碍物上表面的最小间隙	65	65
③ 开孔侧边到最近的可燃性表面的最小间隙	30	30
④ 开孔右边到接线盒中心的最大距离	762	762
⑤ 灶台上表面到接线盒的最小间隙	230	230
⑥ 灶台到炉灶侧上方吊柜的最小间隙	450	450
⑦ 吊柜最大深度	330	330
⑧ 炉灶任一边吊柜之间的最小距离	600	600
⑨ 开孔后边到最近的可燃性表面的最小间隙	30	30
⑩ 开孔前边到灶台前边的最小间隙	35	35

间隙尺寸 — 760MM型

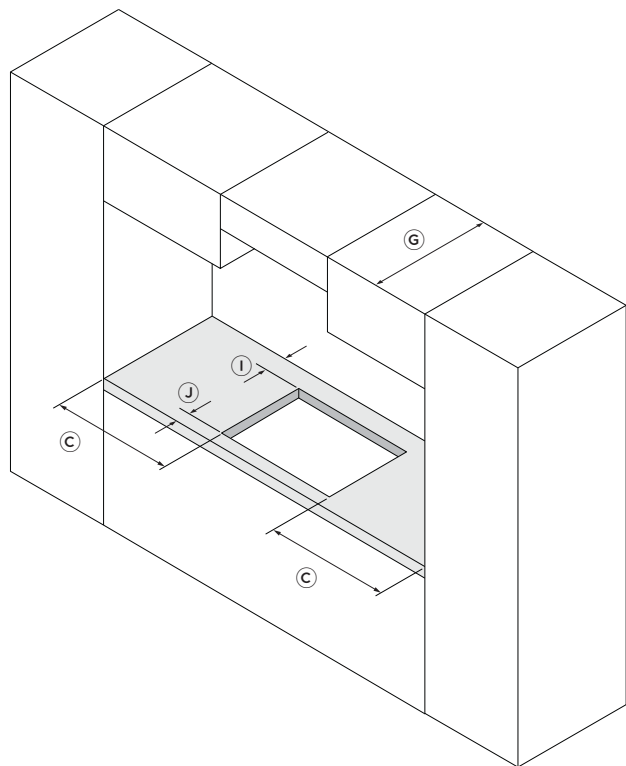
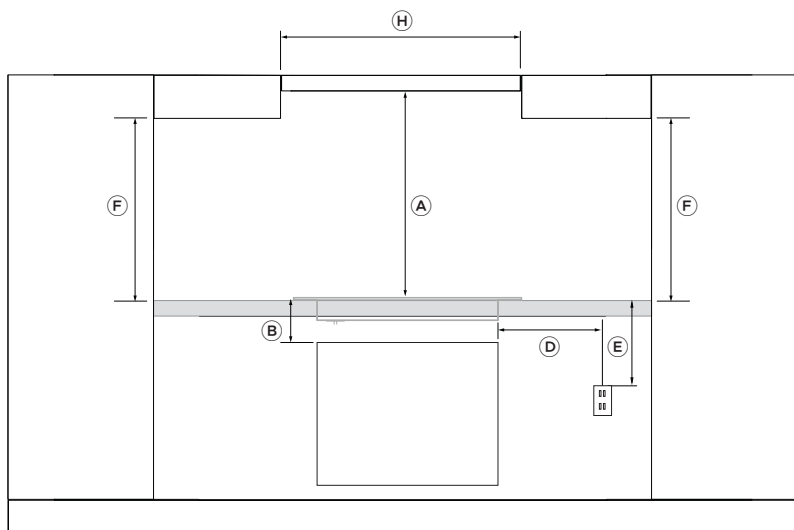

间隙尺寸	C1764DTB
	MM
① 玻璃面板到吸油烟机的最小间隙	650
② 灶台上表面到炉灶之下任何电器、配套产品或障碍物上表面的最小间隙	65
③ 开孔侧边到最近的可燃性表面的最小间隙	30
④ 开孔右边到接线盒中心的最大距离	762
⑤ 灶台上表面到接线盒的最小间隙	230
⑥ 灶台到炉灶侧上方吊柜的最小间隙	450
⑦ 吊柜最大深度	330
⑧ 炉灶任一边吊柜之间的最小距离	760
⑨ 开孔后边到最近的可燃性表面的最小间隙	30
⑩ 开孔前边到灶台前边的最小间隙	35

间隙尺寸 — 900MM型

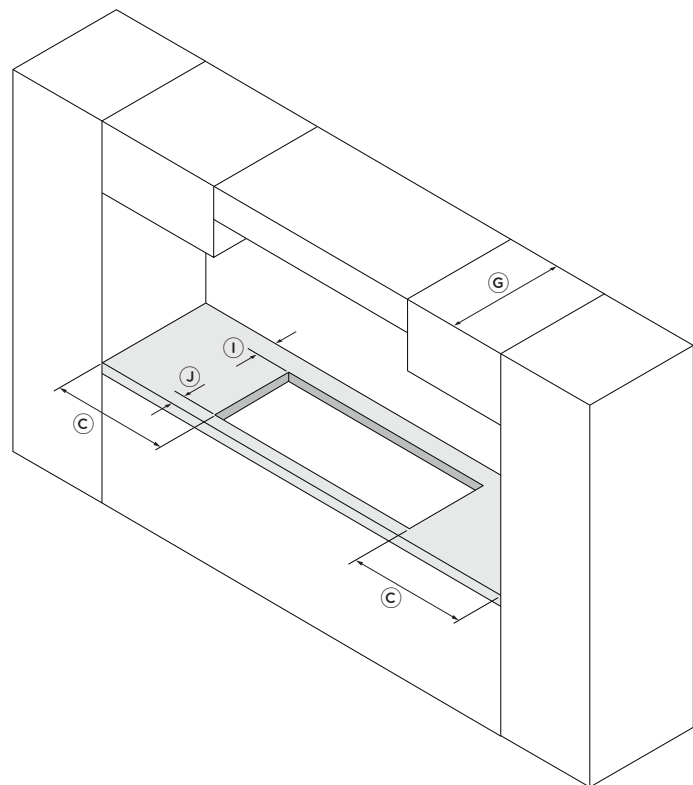
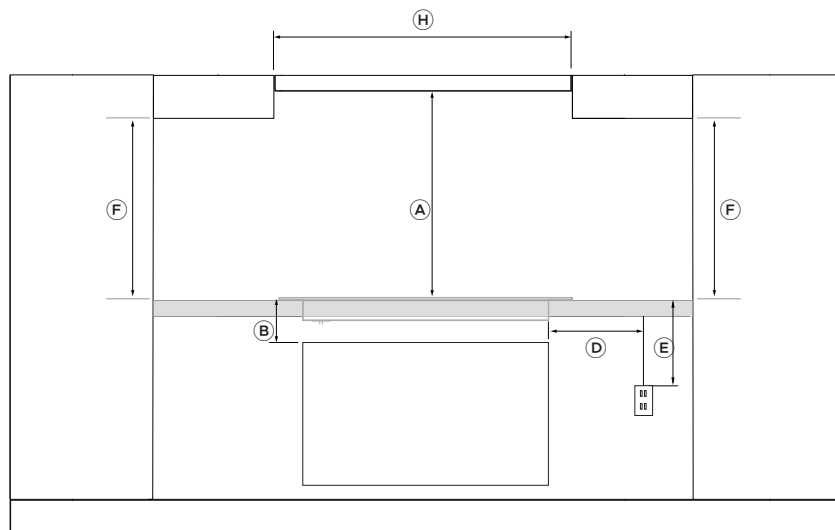

间隙尺寸	CI905DTB
	MM
① 玻璃面板到吸油烟机的最小间隙	650
② 灶台上表面到炉灶之下任何电器、配套产品或障碍物上表面的最小间隙	65
③ 开孔侧边到最近的可燃性表面的最小间隙	30
④ 开孔右边到接线盒中心的最大距离	762
⑤ 灶台上表面到接线盒的最小间隙	230
⑥ 灶台到炉灶侧上方吊柜的最小间隙	450
⑦ 吊柜最大深度	330
⑧ 炉灶任一边吊柜之间的最小距离	900
⑨ 开孔后边到最近的可燃性表面的最小间隙	30
⑩ 开孔前边到灶台前边的最小间隙	35

抽屉或其他障碍物

必须有足够的清新冷空气，炉灶才能正常工作。炉灶底部必须与安装炉灶的厨房实现无障碍直接通风。炉灶正面必须保留4mm间隙。

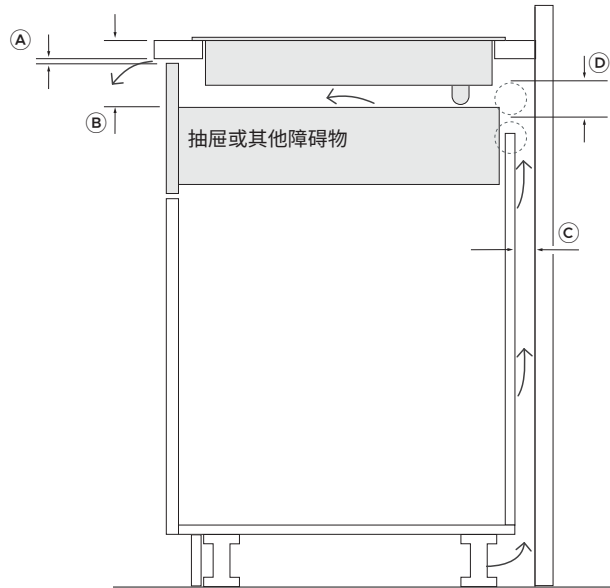

间隙尺寸	MM
Ⓐ 炉灶前面最小通风间隙	4
Ⓑ 炉灶到抽屉或其他障碍物的最小间隙	65
Ⓒ 炉灶背面最小通风间隙	20
Ⓓ 冷空气进气口最小直径	50

有冷却风扇的烤箱

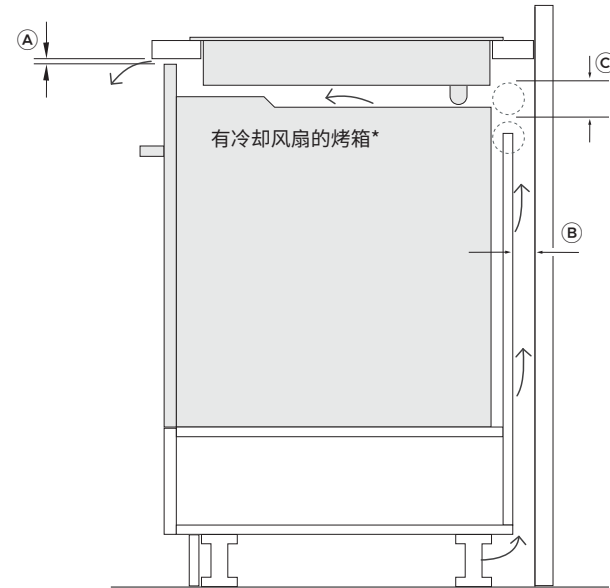

间隙尺寸	MM
Ⓐ 炉灶前面最小通风间隙	4
Ⓑ 炉灶背面最小通风间隙	20
Ⓒ 冷空气进气口最小直径	50

* 部分烤箱需要安装在密封橱柜里。请参看烤箱安装指南了解详情。

独立安装

①

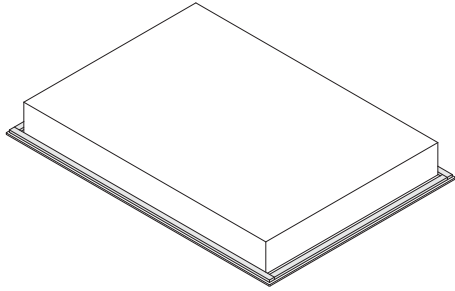

把炉灶翻过来放在柔软表面上。

②

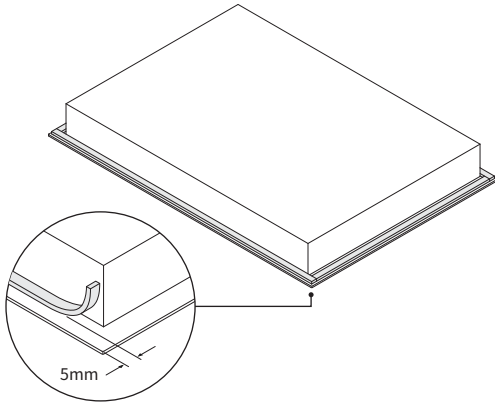

在玻璃四周的突出部分贴一圈5mm
双面胶。
确保胶面朝下连续密封炉灶四周。

③

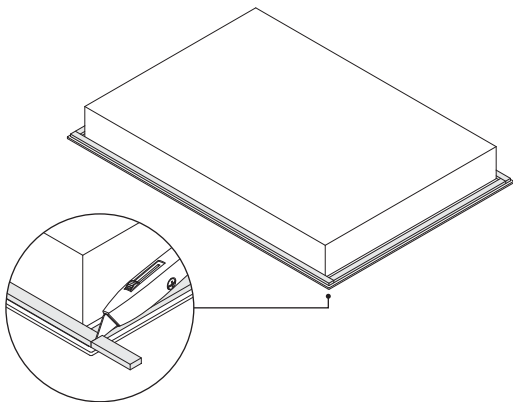

用锋利电工刀裁掉炉灶四周密封胶的
多余部分。
注意不要损伤灶台。

④

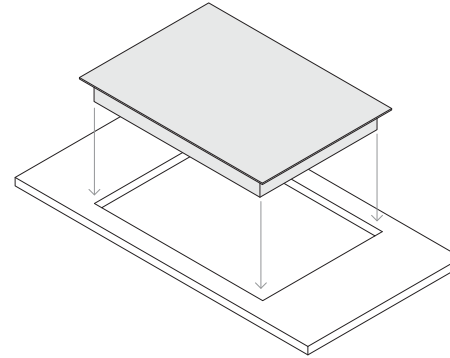

把炉灶轻轻放进开孔, 确保灶台下面有
开口便于安装和固定支架。

⑤

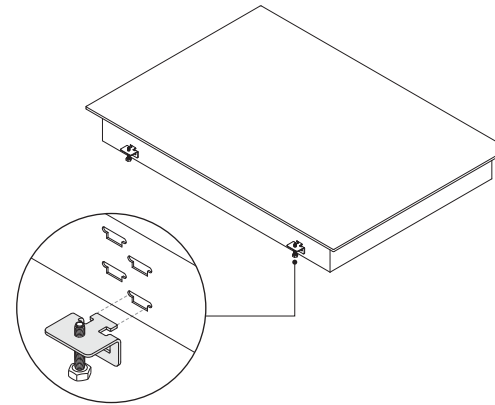

把侧面支架*插入炉灶底板上的相应
凹槽里。正确的凹槽高度由灶台厚度
决定。

⑥

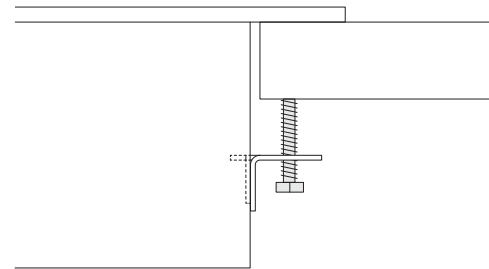

拧紧所有螺丝把炉灶固定在灶台上。
确保炉灶处于水平状态。

* 支架数量视炉灶型号而定。

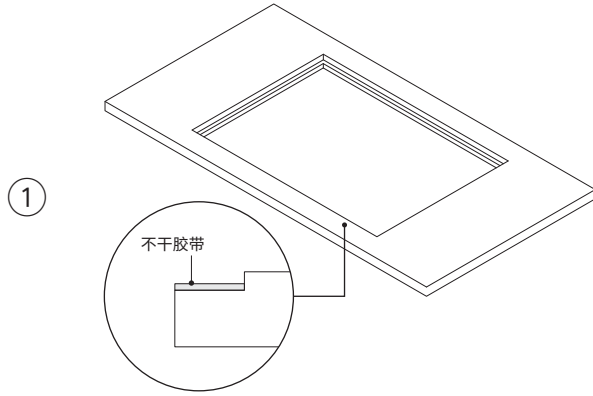

准备灶台进行齐平安装。用刨刨机在灶台边上刨出指定深度(5mm)的开孔。
在刨槽四周贴一圈不干胶带。

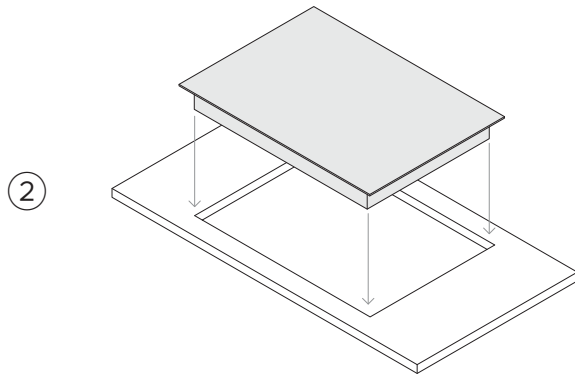

把炉灶轻轻放进开孔, 确保灶台下面有开口便于安装和固定支架。

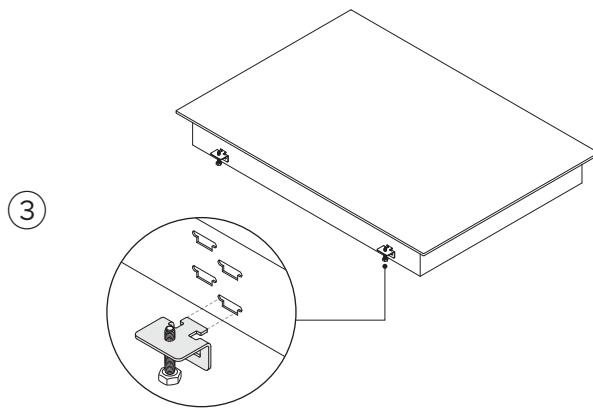

把侧面支架*插入炉灶底板上的相应凹槽里。正确的凹槽高度由灶台厚度决定。

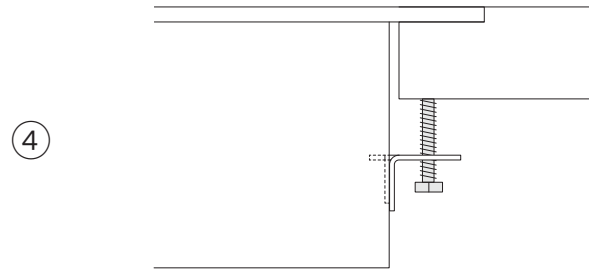

拧紧所有螺丝把炉灶固定在灶台上。
确保炉灶处于水平状态。

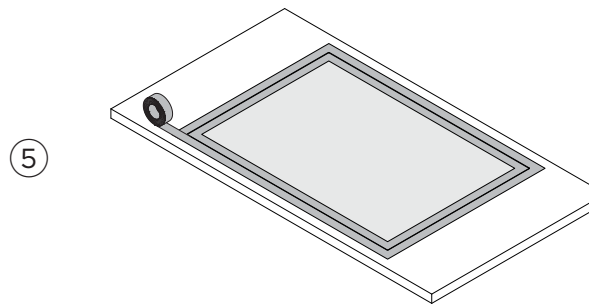

用不干胶带贴在要涂硅胶的地方保护炉灶和灶台。

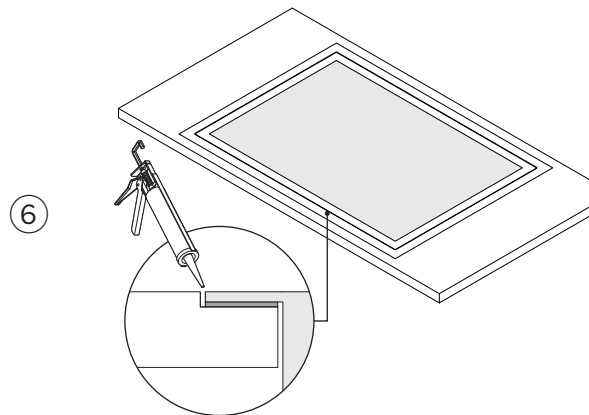

用硅胶封堵灶台和炉灶之间的缝隙。
擦掉多余硅胶。

电气连接

在把炉灶连接到总电源之前检查：

- 室内布线系统是否与炉灶的功率相适应。
- 电压是否与标牌注明的额定值相符。
- 电源线是否能承受标牌注明的电流。

型号	最大电流	最大功率	电压
CI302DTB*	16A	3700W	220-240VAC单相
CI603DTB	32A	7050W	220-240VAC两相 380-415VAC两相
CI604DTB	32A	7050W	220-240VAC两相 380-415VAC两相
CI764DTB	32A	7400W	220-240VAC两相 380-415VAC两相
CI905DTB	43A	9800W	220-240VAC三相 380-415VAC三相

* CI302DTB配一根电源线。必须给电源线连接额定电流合适的插头，然后把插头插入固定插座或电源分离器。

CI905DTB4 机器未配备电源线。请从专业经销商那里购买合适的电源线。

电缆需要强制性的末端套管。根据IEC法规，用于三相连接：

电源线4x10 mm²。请首先遵守特定的国家法规。

CI302DTB型、CI603DTB型、CI604DTB型和CI764DTB型

单相(220-240VAC)

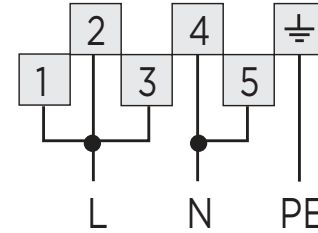

两相(380-415VAC)

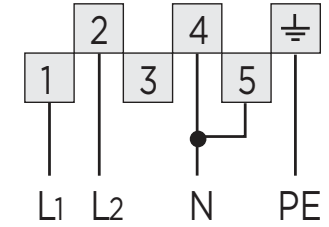

CI905DTB型

单相(220-240VAC)

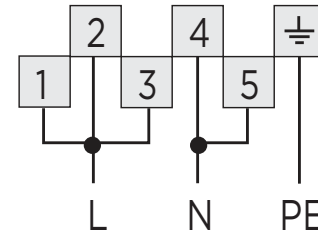

三相(380-415VAC)

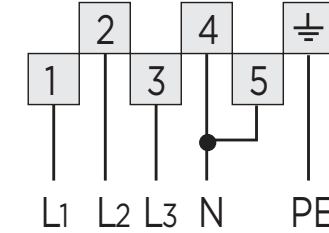

安装人员核对表

安装人员进行下列检查

一般性问题

- 在使用炉灶之前,务必阅读用户指南上的安全警告部分。
- 符合指定间隙。
- 电器前后左右处于水平状态。
- 除去所有包装材料。
- 橱柜和炉灶底部之间有连续冷气流。
- 炉灶安装牢固。
- 向用户演示过基本操作方法。
- 灶头正常工作。把所有灶头开到最大加热至少一分钟。
- 触摸按钮和显示器正常工作。

电气

- 安装了带过流保护器、额定电流合适的插座连接电源线。
- 有合适的地线。
- 电源线可触及,不接触炉灶。

填写并妥善保存供日后参考:

型号 _____

序列号 _____

购买日期 _____

购买人 _____

经销商地址 _____

安装人员姓名 _____

安装人员签名 _____

安装公司 _____

安装日期 _____

FISHERPAYKEL.COM

© Fisher & Paykel Appliances 2026.版权所有。

本指南所述的型号并非在所有市场上销售,随时会有变动。

本指南所述的产品规格适用于截止到发行之日所销售和描述的特定产品型号。本公司秉承不断改进产品之政策,上述规格可能随时会有变动。

如要详细了解本国/本地区销售的型号和规格,请访问公司网站,或者联系当地的斐雪派克经销商。

592269C 2026年05月