MACHINE À CAFÉ CONSIDÉRATIONS D'INSTALLATION

Accéder aux caractéristiques techniques de votre produit

3

Connexion électrique

5

FISHER & PAYKEL

NZ AU UK IE SG EU

MACHINE À CAFÉ ENCASTRABLE

EB60MSG3, EB60MSB3, EB60CSX3, EB76PSX3



Pour obtenir les caractéristiques complètes des produits, des meubles et des services, consultez le Guide de planification. Pour accéder au Guide de planification, scannez le code QR ou rendez-vous sur fisherpaykel.com/specify. Recherchez par type d'appareil, nom de produit ou code de modèle.

MODÈLES 60CM

EB60MSG3, EB60MSB3, EB60CSX3

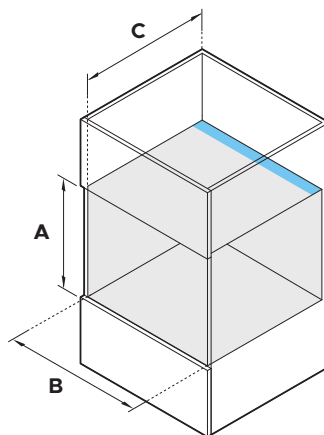
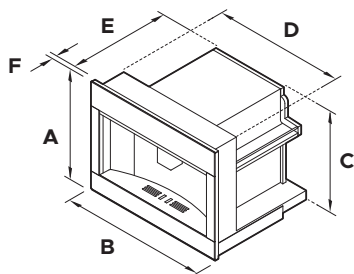

DIMENSIONS DU PRODUIT	mm
A Hauteur hors tout	458
B Largeur hors tout	596
C Hauteur du châssis	445
D Largeur du châssis	560
E Profondeur du châssis	460
F Épaisseur du panneau de commande	20

DIMENSIONS DE LA CAVITÉ	mm
A Hauteur intérieure minimale de la cavité	450
B Largeur intérieure minimale de la cavité	560
C Profondeur intérieure minimale de la cavité*	545*

La surface totale de ventilation minimale de 280 cm² est requise



Pour obtenir les caractéristiques complètes des produits, des meubles et des services, consultez le Guide de planification. Pour accéder au Guide de planification, scannez le code QR ou rendez-vous sur fisherpaykel.com/specify. Recherchez par type d'appareil, nom de produit ou code de modèle.

MODÈLES 76CM EB76PSX3

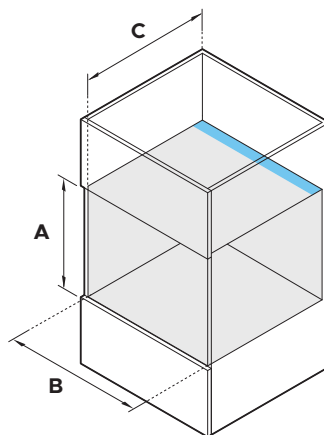
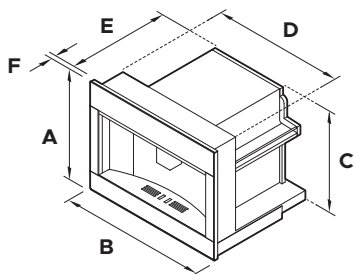

DIMENSIONS DU PRODUIT		mm
A	Hauteur hors tout	458
B	Largeur hors tout	758
C	Hauteur du châssis	445
D	Largeur du châssis	560
E	Profondeur du châssis	460
F	Épaisseur du panneau de commande	24

DIMENSIONS DE LA CAVITÉ		mm
A	Hauteur intérieure minimale de la cavité	450
B	Largeur intérieure minimale de la cavité	560
C	Profondeur intérieure minimale de la cavité*	550*

*La surface totale de ventilation minimale de 280 cm² est requise

CONNEXION ÉLECTRIQUE

SPÉCIFICATIONS	MODÈLES EB60, EB76
SERVICE (A)	10
ALIMENTATION (Hz)	50
TENSION (V)	220-240 V

