CASSETTO SCALDAVIVANDE

CONSIDERAZIONI

SULL'INSTALLAZIONE

Accesso alle specifiche del prodotto

72

Collegamenti elettrici

78

FISHER & PAYKEL

NZ AU UK IE SG EU

MINIMAL

WB6OSMG3, WB6OSMTG3, WB6OSMB3, WB6OSMTB3

CONTEMPORANEO

WB6OSCX3, WB6OSCTX3

INTEGRATO

WB6OSDEI3, WB6OSDTEI3



Per le specifiche complete dei prodotti, dei mobili e dei servizi, consultare la Guida di pianificazione. Per accedere alla Guida di pianificazione, scansionare il codice QR o visitare il sito fisherpaykel.com/specify. Cercare per tipo di apparecchio, nome del prodotto o codice del modello.

MINIMAL (STANDARD)

WB60SMG3, WB60SMTG3, WB60SMB3

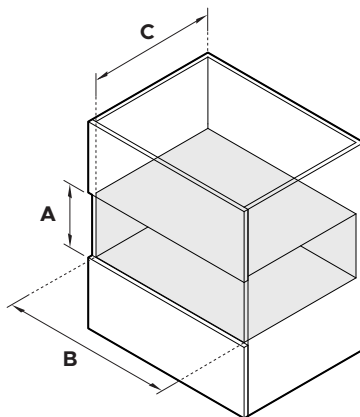
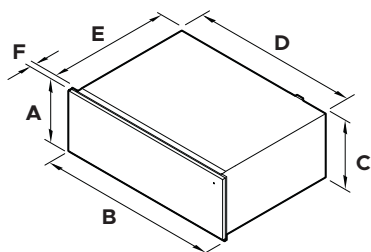

DIMENSIONI DEL PRODOTTO	mm
A Altezza complessiva	140
B Larghezza complessiva	596
C Altezza del telaio	140
D Larghezza del telaio	543
E Profondità del telaio	547
F Spessore del pannello di controllo	20

DIMENSIONI DELLA CAVITÀ	mm
A Altezza minima interna della cavità	142
B Larghezza minima interna della cavità	560
C Profondità minima interna della cavità*	550
Altezza consigliata del mobile	144
Larghezza consigliata del mobile	600

*Misurato dalla parte anteriore del telaio.



Per le specifiche complete dei prodotti, dei mobili e dei servizi, consultare la Guida di pianificazione. Per accedere alla Guida di pianificazione, scansionare il codice QR o visitare il sito fisherpaykel.com/specify. Cercare per tipo di apparecchio, nome del prodotto o codice del modello.

MINIMAL (ALTO)

WB60SMTB3

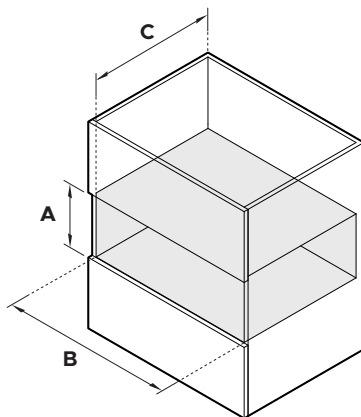
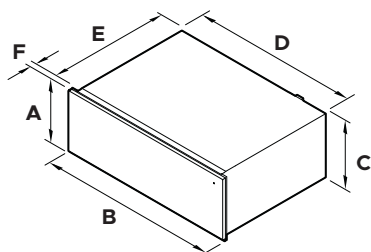

DIMENSIONI DEL PRODOTTO	mm
A Altezza complessiva	290
B Larghezza complessiva	596
C Altezza del telaio	290
D Larghezza del telaio	543
E Profondità del telaio	547
F Spessore del pannello di controllo	20

DIMENSIONI DELLA CAVITÀ	mm
A Altezza minima interna della cavità	292
B Larghezza minima interna della cavità	560
C Profondità minima interna della cavità*	550
Altezza consigliata del mobile	294
Larghezza consigliata del mobile	600

*Misurato dalla parte anteriore del telaio.



Per le specifiche complete dei prodotti, dei mobili e dei servizi, consultare la Guida di pianificazione. Per accedere alla Guida di pianificazione, scansionare il codice QR o visitare il sito fisherpaykel.com/specify. Cercare per tipo di apparecchio, nome del prodotto o codice del modello.

CONTEMPORANEO (STANDARD)

WB60SCX3, WB60SCTX3

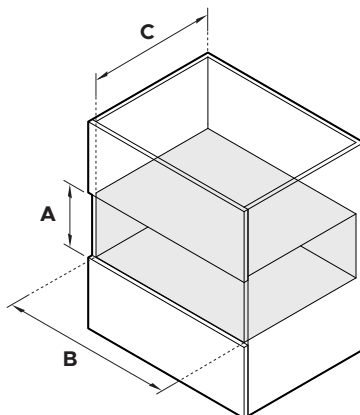
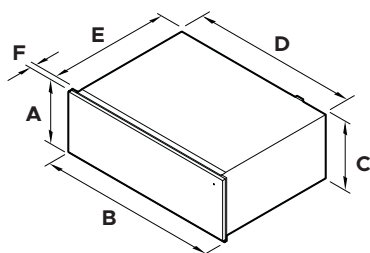

DIMENSIONI DEL PRODOTTO	mm
A Altezza complessiva	140
B Larghezza complessiva	596
C Altezza del telaio	140
D Larghezza del telaio	543
E Profondità del telaio	547
F Spessore del pannello di controllo	20

DIMENSIONI DELLA CAVITÀ	mm
A Altezza minima interna della cavità	142
B Larghezza minima interna della cavità	560
C Profondità minima interna della cavità*	550
Altezza consigliata del mobile	144
Larghezza consigliata del mobile	600

*Misurato dalla parte anteriore del telaio.



Per le specifiche complete dei prodotti, dei mobili e dei servizi, consultare la Guida di pianificazione. Per accedere alla Guida di pianificazione, scansionare il codice QR o visitare il sito fisherpaykel.com/specify. Cercare per tipo di apparecchio, nome del prodotto o codice del modello.

CONTEMPORANEO (ALTO)

WB60SCTX3

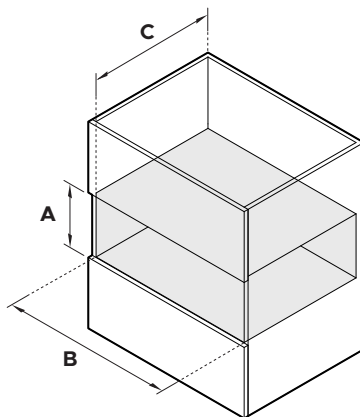
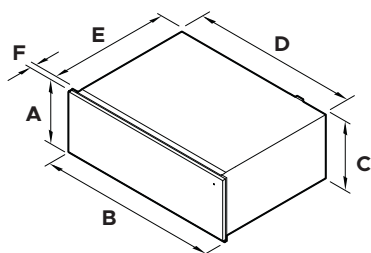

DIMENSIONI DEL PRODOTTO	mm
A Altezza complessiva	290
B Larghezza complessiva	596
C Altezza del telaio	290
D Larghezza del telaio	543
E Profondità del telaio	547
F Spessore del pannello di controllo	20

DIMENSIONI DELLA CAVITÀ	mm
A Altezza minima interna della cavità	292
B Larghezza minima interna della cavità	560
C Profondità minima interna della cavità*	550
Altezza consigliata del mobile	294
Larghezza consigliata del mobile	600

*Misurato dalla parte anteriore del telaio.



Per le specifiche complete dei prodotti, dei mobili e dei servizi, consultare la Guida di pianificazione. Per accedere alla Guida di pianificazione, scansionare il codice QR o visitare il sito fisherpaykel.com/specify. Cercare per tipo di apparecchio, nome del prodotto o codice del modello.

INTEGRATO (STANDARD)

WB60SDEI3

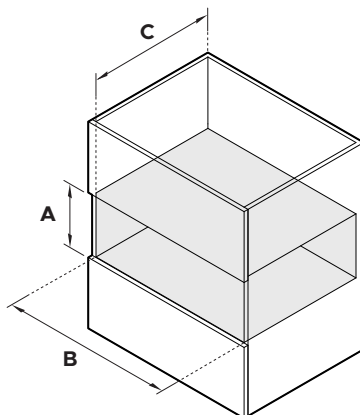
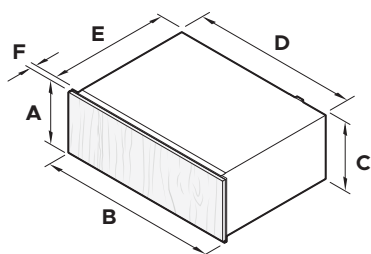

DIMENSIONI DEL PRODOTTO	mm
A Altezza complessiva	140
B Larghezza complessiva	559
C Altezza del telaio	140
D Larghezza del telaio	559
E Profondità del telaio	566
F Spessore del pannello frontale	min 16

DIMENSIONI DELLA CAVITÀ	mm
A Altezza minima interna della cavità	142
B Larghezza minima interna della cavità	560
C Profondità minima interna della cavità*	550
Altezza consigliata del mobile	144
Larghezza consigliata del mobile	600

*Misurato dalla parte anteriore del telaio.



Per le specifiche complete dei prodotti, dei mobili e dei servizi, consultare la Guida di pianificazione. Per accedere alla Guida di pianificazione, scansionare il codice QR o visitare il sito fisherpaykel.com/specify. Cercare per tipo di apparecchio, nome del prodotto o codice del modello.

INTEGRATO (ALTO)

WB60SDTEI3

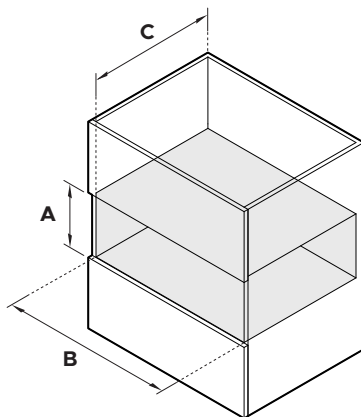
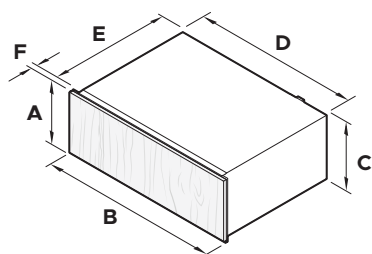

DIMENSIONI DEL PRODOTTO	mm
A Altezza complessiva	290
B Larghezza complessiva	559
C Altezza del telaio	290
D Larghezza del telaio	559
E Profondità del telaio	566
F Spessore del pannello frontale	min 16

DIMENSIONI DELLA CAVITÀ	mm
A Altezza minima interna della cavità	292
B Larghezza minima interna della cavità	560
C Profondità minima interna della cavità*	550
Altezza consigliata del mobile	294
Larghezza consigliata del mobile	600

*Misurato dalla parte anteriore del telaio.

COLLEGAMENTI ELETTRICI

SPECIFICHE	MODELLI WB60
SERVIZIO (A)	10
ALIMENTAZIONE (Hz)	50
VOLTAGGIO (V)	220 - 240V

