

FISHER & PAYKEL

**MACHINE À CAFÉ AUTOMATIQUE
DU GRAIN À LA TASSE**

Modèle EB30

**GUIDE D'UTILISATION
US CA**

TABLE DES MATIÈRES

Consignes de sécurité et mises en garde	4
Avant de commencer	7
Panneau de commande	8
Accessoires	9
Première utilisation	10
Guide de préparation du café	17
Mousser le lait	22
Eau chaude	27
Réglages de boisson personnalisés	28
Personnalisation des boissons	30
Réglages	31
Démarrage automatique	33
Entretien et nettoyage	34
Détartrage	44
Filtre à eau	47
Alertes	49
Dépannage	52
Garantie et service	54

Enregistrement

Pour enregistrer votre produit, visitez notre site Web : fisherpaykel.com/register

⚠ MISE EN GARDE!



Risque de coupure

Des blessures peuvent survenir si vous ne faites pas preuve de prudence.

- Attention, certains bords sont tranchants.

MESURES DE PROTECTION IMPORTANTES

Lors de l'utilisation d'appareils électriques, respectez toujours les consignes de sécurité de base, notamment :

MISE EN GARDE!

Pour réduire les risques d'incendie, de choc électrique, de blessures ou de dommages lors de l'utilisation de l'appareil, respectez les consignes de sécurité importantes indiquées ci-dessous. Lisez attentivement toutes les instructions avant l'utilisation. Utilisez l'appareil uniquement pour l'usage auquel il est destiné, tel que le décrivent ces instructions.

Généralités

- Cet appareil est conçu uniquement pour un usage domestique.
- Assurez-vous que la tension de votre système électrique correspond à la tension indiquée sur la partie inférieure de l'appareil.
- Ne touchez pas les surfaces brûlantes. Utilisez les poignées ou boutons.
- Pour réduire les risques d'incendie, de choc électrique et de blessures, n'immergez pas le cordon, la fiche ou l'appareil dans l'eau ou d'autres liquides.
- Gardez l'appareil hors de la portée des enfants et ne laissez pas l'appareil sans surveillance pendant le fonctionnement.
- Ne faites pas fonctionner l'appareil avec une fiche ou un cordon d'alimentation endommagé, après un problème de fonctionnement ou si l'appareil est endommagé de quelque manière que ce soit. Retournez l'appareil au centre de service autorisé le plus près pour une vérification, une réparation ou un ajustement.
- L'utilisation d'accessoires qui ne sont pas recommandés par le fabricant pourrait entraîner un incendie, un choc électrique ou des blessures.
- N'utilisez pas l'appareil à l'extérieur.
- Assurez-vous de ne pas laisser le cordon pendre sur le côté d'une table ou d'un comptoir pour éviter tout coincement ou emmêlement accidentel.
- Ne placez pas l'appareil ou ses pièces électriques sur ou à proximité de fours électriques, de surfaces de cuisson ou de brûleurs au gaz.
- Branchez le cordon dans une prise de courant. Pour le déconnecter, éteignez d'abord l'appareil (« Off »), puis débranchez la fiche de la prise de courant.
- N'utilisez pas l'appareil à d'autres fins que celles prévues. Cet appareil doit uniquement être utilisé pour un usage domestique. Le fabricant décline toute responsabilité pour tout dommage causé par une utilisation inadéquate, incorrecte ou irresponsable.
- MISE EN GARDE : Pour réduire les risques d'incendie ou de choc électrique, ne retirez pas

CONSIGNES DE SÉCURITÉ ET MISES EN GARDE

le couvercle ou l'extérieur de l'appareil. Ne tentez pas de réparer ou modifier l'appareil, car cela entraînerait l'annulation de la garantie. Les réparations doivent être effectuées uniquement par un technicien de service autorisé!

- Un cordon d'alimentation court est fourni pour réduire les risques d'emmêlement ou de trébuchement sur un cordon plus long.
- Des cordons d'alimentation électrique amovibles plus longs ou des rallonges sont disponibles et peuvent être utilisés à condition de prendre des précautions.
- En cas d'utilisation d'une rallonge, les caractéristiques électriques indiquées doivent être au moins égales aux caractéristiques électriques de l'appareil. Si l'appareil est doté d'un cordon à 3 fils avec mise à la terre, la rallonge doit être un CORDON À 3 FILS AVEC MISE À LA TERRE. Le cordon plus long doit être disposé de façon à ne pas pendre du comptoir ou de la table pour éviter que les enfants tirent dessus ou qu'il provoque un trébuchement.
- La machine à café doit être entretenue chaque jour pour éviter le développement de bactéries néfastes et de moisissure. Veuillez vous reporter à la section 'Entretien et nettoyage' de ce livret.
- Important! Ne regardez pas directement ou avec un instrument optique dans l'éclairage.
- Risque de brûlures! Faites attention de ne pas vous brûler lorsque vous préparez des boissons, car elles sont extrêmement chaudes.
- Les personnes aux capacités physiques, sensorielles ou mentales réduites, ou encore ne possédant pas l'expérience requise pour utiliser cet appareil, ne doivent pas se servir de celui-ci sans instruction ou supervision par une personne responsable.
- Il est important de bien surveiller l'appareil lorsqu'il est utilisé par des enfants ou à proximité de ceux-ci.
- Pour éviter les risques de blessures, laissez la machine à café refroidir avant de la nettoyer ou d'installer et de retirer des pièces. Éteignez l'appareil avec l'interrupteur principal lorsqu'il n'est pas utilisé et avant le nettoyage.
- Remplissez uniquement le réservoir d'eau avec de l'eau fraîche et froide provenant du robinet. L'eau chaude ou tiède et tout autre liquide pourraient endommager l'appareil.
- L'eau doit être changée chaque jour pour éviter le développement de bactéries ou de moisissure.
- N'utilisez pas d'eau minérale. L'eau minérale entraîne une accumulation de calcium importante dans l'appareil, qui risque de l'endommager.
- Ne mettez rien d'autre que des grains de café dans le récipient à grains. Ne mettez pas de café moulu dans le récipient à grains, car cela endommagerait le moulin.
- Le sucre peut endommager l'appareil! Les grains de café caramélisés ou prétraités ou d'autres boissons contenant du sucre ne doivent pas être utilisés dans l'appareil.
- Ne placez jamais une tasse contenant du café alcoolisé sous le distributeur à café. Les pièces de plastique de l'appareil pourraient s'enflammer!
- L'eau chaude et la vapeur distribuées par l'appareil peuvent causer un ébouillantage. Ces fonctions doivent être utilisées avec prudence. Ne placez jamais aucune partie de votre corps sous la buse à vapeur ou le distributeur d'eau chaude. L'appareil ne doit jamais servir à nettoyer des objets.
- N'utilisez jamais de nettoyeur à vapeur pour nettoyer l'appareil. La vapeur sous pression pourrait endommager les composants électriques et causer un court-circuit.
- L'appareil doit être détartré régulièrement à l'aide de la solution de détartrage fournie. Dans les régions où l'eau est très dure, il peut être nécessaire de détartrer l'appareil plus souvent. Le fabricant ne peut être tenu responsable des dommages résultant d'un détartrage insuffisant.
- Utilisez uniquement la solution de détartrage fournie. Veillez à utiliser le bon mélange d'eau et de détartrant pour éviter d'endommager l'appareil.

CONSIGNES DE SÉCURITÉ ET MISES EN GARDE

- Ne préparez jamais de café ou d'eau chaude et ne produisez jamais de vapeur lorsque l'appareil est sorti de l'armoire. Assurez-vous que l'appareil est inactif avant de le sortir de l'armoire. Le fait de ne pas respecter cette consigne pourrait entraîner des dommages à l'appareil! La seule exception s'applique au réglage du moulin à café, qui doit être effectué avec l'appareil sorti de l'armoire (consultez la section 'Réglage du moulin à café').
- Ne placez pas l'appareil sur ou à proximité d'un brûleur au gaz ou électrique chaud ou dans un four chauffé.
- Pour réduire les risques d'incendie, n'installez pas l'appareil au-dessus ou à proximité de toute partie d'un appareil de chauffage ou de cuisson.
- Pour réduire les risques de choc électrique, n'installez pas l'appareil au-dessus d'un évier.
- Ne permettez pas aux enfants et animaux de se trouver ou circuler à proximité de l'appareil lorsqu'il est retiré hors des armoires.
- Ne laissez pas l'appareil retiré hors des armoires lorsqu'il est utilisé.
- Ne laissez pas l'appareil retiré hors des armoires lorsque ce n'est pas nécessaire.
- Débranchez l'appareil de la prise de courant lorsqu'il n'est pas utilisé et avant de le nettoyer. Laissez-le refroidir avant d'installer ou de retirer des pièces et avant de procéder au nettoyage.
- Ne laissez pas le cordon pendre sur le côté d'une table ou d'un comptoir, ou toucher des surfaces brûlantes.
- Le retrait du couvercle pendant les cycles de distribution peut causer un ébouillantage.
- Pour déconnecter l'appareil, réglez toutes les commandes à « Off », puis débranchez la fiche de la prise de courant.

CONSERVEZ CES INSTRUCTIONS

Votre produit est équipé d'une fiche polarisée pour courant alternatif (avec une lame plus large que l'autre). Cette fiche s'insère d'une seule façon dans la prise de courant. Il s'agit d'une caractéristique de sécurité. Si vous ne parvenez pas à insérer la fiche complètement dans la prise, essayez d'inverser la fiche. Si la fiche ne s'insère toujours pas, communiquez avec un électricien pour faire remplacer la prise obsolète. Ne rendez pas inopérant le dispositif de sécurité de la fiche polarisée.

AVANT DE COMMENCER

- Assurez-vous que l'installateur a pris le temps de remplir la 'Liste de vérification finale' dans les Instructions d'installation.
- Lisez ce guide en portant une attention particulière à la section 'Consignes de sécurité et mises en garde'.
- Retirez tous les matériaux d'emballage internes et externes afin de les mettre au rebut de manière responsable. Recyclez les articles qui s'y prêtent.
- Après le retrait de l'emballage, assurez-vous que le produit est complet. Si l'appareil est endommagé, communiquez avec le soutien à la clientèle.
- Comme du café a été utilisé lors de la mise à l'essai de l'appareil en usine, il est possible que des traces de café soient présentes dans le moulin.
- Nous vous recommandons de personnaliser la dureté de l'eau dès que possible en suivant les instructions de la section 'Réglage de la dureté de l'eau'.

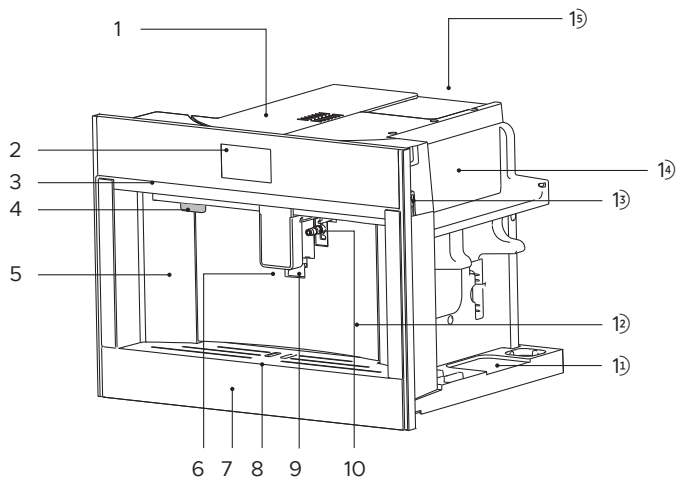

Caractéristiques de la machine à café

- | | |
|---|---|
| ① Récipient à grains/Entonnoir à café moulu | ⑨ Éclairage |
| ② Panneau de commande | ⑩ Raccord de buse à eau chaude/vapeur |
| ③ Poignée | ⑪ Rangement d'accessoires |
| ④ Touche Standby (Attente) | ⑫ Réservoir d'eau |
| ⑤ Bac de récupération du marc | ⑬ Interrupteur d'alimentation principal |
| ⑥ Becs verseurs de café | ⑭ Chauffe-tasse |
| ⑦ Panneau de porte inférieur | ⑮ Fiche d'alimentation |
| ⑧ Plateau d'égouttage | |

PANNEAU DE COMMANDE

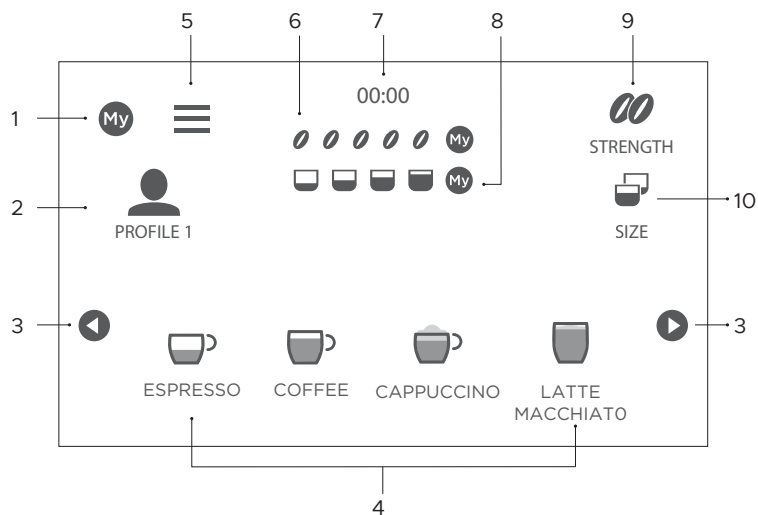

Fonctions du panneau de commande

- | | |
|----------------------------|-------------------------|
| ① Mon menu | ⑥ Intensité du café |
| ② Profils personnalisables | ⑦ Horloge |
| ③ Flèches de défilement | ⑧ Format de café |
| ④ Sélection de boisson | ⑨ Sélection d'intensité |
| ⑤ Menu des réglages | ⑩ Sélection de format |

Utilisation des commandes tactiles

Votre machine à café fonctionne à l'aide d'un clavier tactile et d'un afficheur. Pour utiliser le clavier afin de naviguer entre les fonctions et réglages, touchez-le avec la partie arrondie de votre doigt, et non l'extrémité. Comme les commandes répondent au toucher, aucune pression n'est requise.

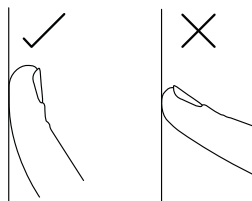

ACCESSOIRES



Papier indicateur
de dureté de l'eau

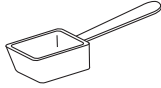

Mesure à
café moulu



Détartrant

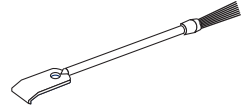

Brosse de
nettoyage



Filtre adoucisseur
d'eau

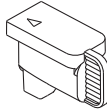

Couvercle du
raccord de buse

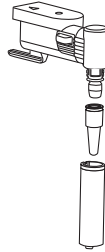

Buse à vapeur/
Bec verseur
d'eau chaude

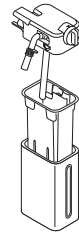

Récipient à lait

PREMIÈRE UTILISATION

Réglage d'une langue

Vous devez sélectionner une langue lors de la mise en marche initiale de l'appareil ou après une panne de courant.

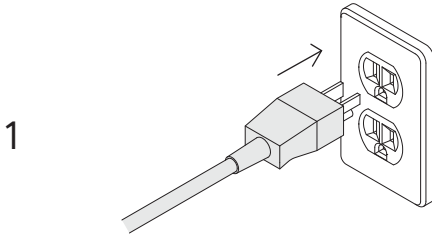

Connectez l'appareil à l'alimentation électrique.

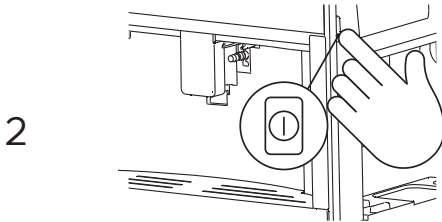

Assurez-vous que l'interrupteur d'alimentation principal est en position de marche sur le côté de l'appareil.

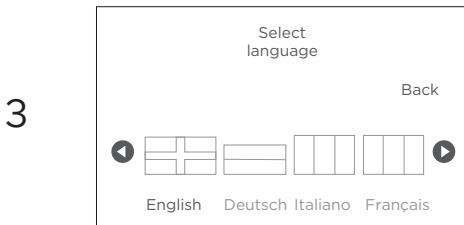

Touchez à ◀ ou ▶ jusqu'à ce que le drapeau correspondant à la langue souhaitée s'affiche.

Touchez le drapeau pour sélectionner la langue.

PREMIÈRE UTILISATION

Remplissage du réservoir d'eau

Avant toute préparation de café, vous devez remplir le réservoir d'eau. Pour de meilleurs résultats, nous vous recommandons de remplir le réservoir chaque jour avec de l'eau fraîche.

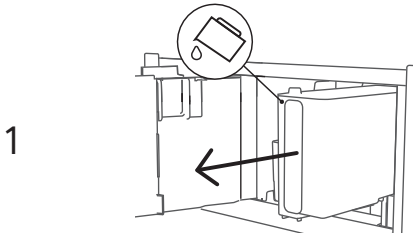

Tirez le distributeur à café vers l'avant pour ouvrir la porte.

Retirez le réservoir d'eau.

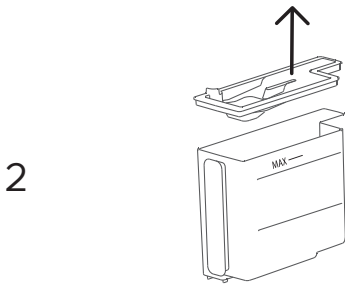

Retirez le couvercle.

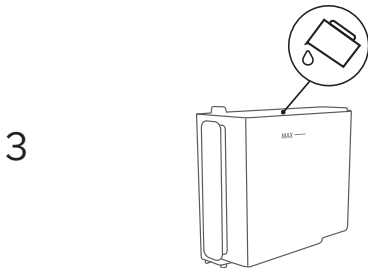

Remplissez avec de l'eau fraîche jusqu'à la ligne MAX, puis réinstallez le couvercle.

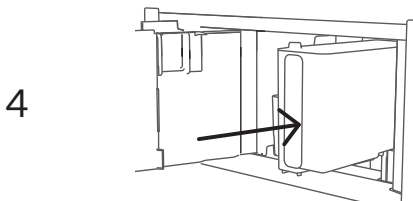

Remplacez le réservoir d'eau à l'intérieur de la machine à café, puis fermez la porte.

PREMIÈRE UTILISATION

Préparation du circuit d'eau

La première fois que vous remplissez le réservoir d'eau, vous devez également préparer le circuit d'eau.

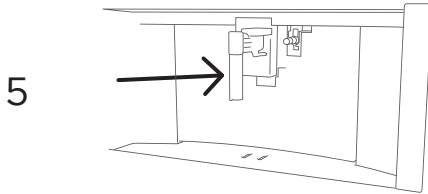

Connectez le bec verseur d'eau chaude à l'appareil.

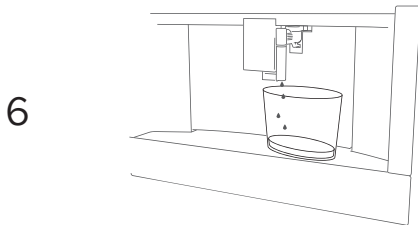

Placez un récipient sous la buse à vapeur pour recueillir toute eau pouvant s'en écouler.

Appuyez sur pour commencer à remplir le circuit d'eau. L'eau circulera dans la buse à vapeur jusqu'à ce que le circuit soit rempli.

- Lors de la première utilisation de l'appareil, le circuit d'eau est vide et l'appareil peut être bruyant. Ce niveau de bruit diminue lorsque le circuit se remplit.
- Pour améliorer le rendement de votre appareil, nous vous recommandons d'installer un filtre adoucisseur d'eau. Si votre modèle n'est pas fourni avec un filtre, vous pouvez vous en procurer un en communiquant avec l'assistance à la clientèle.

PREMIÈRE UTILISATION

Mise en marche de la machine à café

Lorsque la machine à café est mise en marche, elle effectue un cycle de préchauffage et rinçage automatique.

1

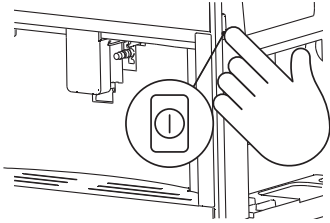

Assurez-vous que l'interrupteur d'alimentation principal est en position de marche sur le côté de l'appareil.

2

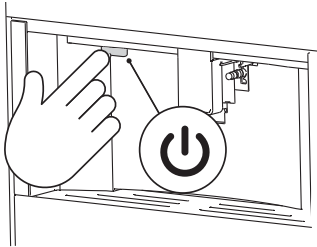

Appuyez sur  pour activer la machine à café.

HEATING UP UNDERWAY PLEASE WAIT
(Chauffage en cours, veuillez patienter)
s'affiche.

3

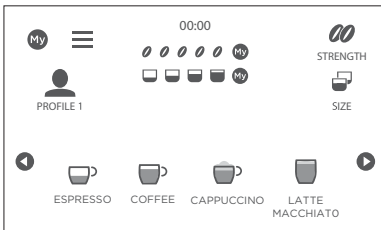

Après le préchauffage et le rinçage, l'afficheur retourne à l'écran d'accueil.

La machine à café est maintenant prête à l'utilisation.

Pendant le rinçage, une petite quantité d'eau chaude s'écoule des bacs verseurs de café et est recueillie dans le plateau d'égouttage en dessous. Pendant ce cycle, gardez les mains à distance du bec verseur pour éviter tout contact avec l'eau.

PREMIÈRE UTILISATION

Mise en arrêt de la machine à café

Lorsque vous éteignez la machine à café, elle effectue un cycle de rinçage automatique.

Pour vous assurer que les messages s'affichent comme prévu, nous vous recommandons de laisser la machine à café en mode d'attente.

Si vous prévoyez de ne pas utiliser la machine à café pendant une période prolongée, éteignez l'appareil en appuyant sur l'interrupteur d'alimentation principal.

N'appuyez jamais sur l'interrupteur d'alimentation principal pendant que l'appareil est en marche.

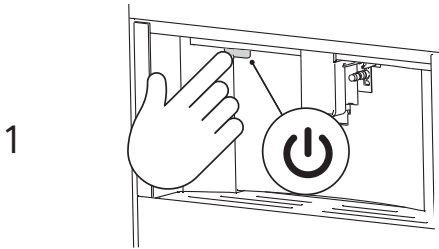

Appuyez sur  pour régler la machine à café en mode d'attente.

TURNING OFF, PLEASE WAIT (Mise en arrêt, veuillez patienter) s'affiche.

L'appareil effectuera un cycle de rinçage avant de s'éteindre.

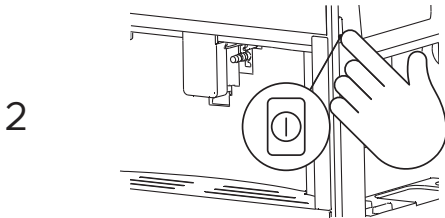

Une fois le cycle de rinçage terminé, appuyez sur l'interrupteur d'alimentation principal sur le côté de l'appareil.

PREMIÈRE UTILISATION

Mesure et réglage de la dureté de l'eau

Votre machine à café est fournie avec un papier indicateur de dureté de l'eau permettant de tester le niveau de dureté de l'eau de votre maison.

Pour de meilleurs résultats, réglez le niveau de dureté de l'eau avant de préparer du café pour la première fois.

Mesure de la dureté de l'eau

1

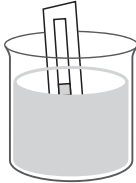



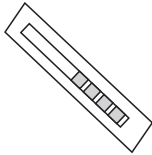

Retirez le papier indicateur de son emballage. Immergez-le complètement dans un verre d'eau pendant 1 seconde.

2



Retirez le papier et secouez-le légèrement. Attendez 1 minute pour que le résultat soit visible. Le nombre de carrés rouges sur le papier indique le niveau de dureté de l'eau.

Niveau de dureté de l'eau

	INTENSITÉ
	Niveau 1 (Eau douce)
	Niveau 2 (Eau légèrement dure)
	Niveau 3 (Eau dure)
	Niveau 4 (Eau très dure)

PREMIÈRE UTILISATION

Réglage de la dureté de l'eau

Après avoir mesuré la dureté de l'eau de votre maison, vous pourriez avoir à ajuster le niveau de dureté de l'eau sur votre machine à café.

Le réglage par défaut est Niveau 4.

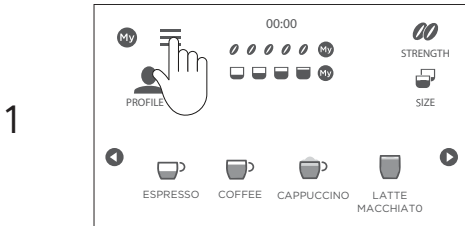

Touchez à ☰ pour accéder au menu des réglages.

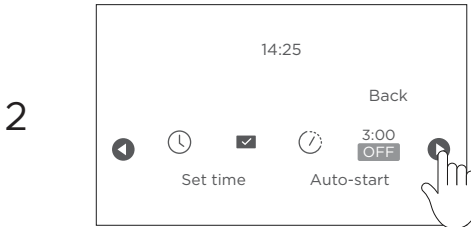

Touchez à ◀ ou ▶ pour faire défiler jusqu'au réglage WATER HARDNESS (Dureté de l'eau).

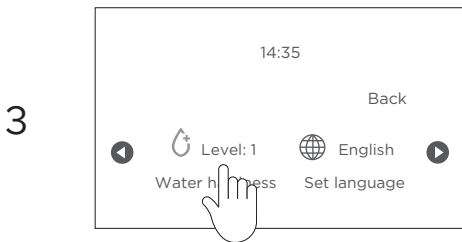

Pour modifier le niveau sélectionné, touchez à WATER HARDNESS (Dureté de l'eau) jusqu'à ce que le niveau requis s'affiche.

Touchez à BACK (Retour) pour confirmer et retourner à l'écran d'accueil.

GUIDE DE PRÉPARATION DU CAFÉ

Pour de meilleurs résultats, vous devrez conditionner votre machine à café avant de commencer à l'utiliser. Pour ce faire, préparez quatre ou cinq cafés, jusqu'à ce que l'appareil permette d'obtenir un résultat constant. Pendant le conditionnement de la machine à café, il est normal d'entendre l'eau bouillir. Ce bruit devrait diminuer après la préparation de quelques cafés.

Vous pouvez préparer du café en utilisant des grains entiers ou du café prémoulu. Vous pouvez préparer jusqu'à deux cafés à la fois en utilisant des grains entiers, ou une tasse à la fois en utilisant du café prémoulu.

Pour un café plus onctueux, ajustez la hauteur du distributeur à café afin qu'il soit aussi près que possible de la tasse.







Conseils pour un café plus chaud

- Effectuez un cycle de rinçage en sélectionnant la fonction RINSING (Rinçage) dans le menu des réglages.
- Réchauffez les tasses avec de l'eau chaude (consultez la section 'Eau chaude').
- Augmentez la température du café dans le menu des réglages (consultez la section 'Réglages').

Intensité du café





Ajustez l'intensité du café en fonction de vos préférences.

Sélectionnez l'intensité requise en appuyant sur STRENGTH (Intensité).

	INTENSITÉ
	Très légère
	Légère
	Moyenne
	Forte
	Très forte
	Intensité personnalisée (si programmée)
	Café prémoulu

Format de café

Sélectionnez le format requis de café à distribuer en appuyant sur SIZE (Format).

	FORMAT
	Petit
	Moyen
	Grand
	Très grand
	Format personnalisé (si programmé)

GUIDE DE PRÉPARATION DU CAFÉ

Utilisation des grains de café entiers

Si vous utilisez des grains entiers, vous devrez remplir le récipient à grains avant de préparer votre café. Lorsque le récipient est vide, **FILL BEANS CONTAINER** (Remplissez le récipient à grains) s'affiche.

N'utilisez pas de grains de café verts, caramélisés ou confits, car ils pourraient coller dans le moulin à café et l'endommager.

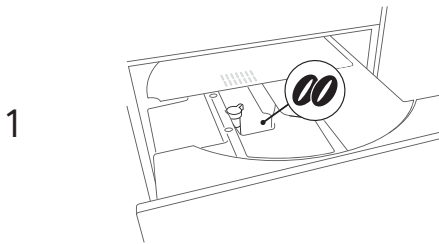

Tirez la machine à café vers l'extérieur à l'aide de la poignée. Ouvrez le couvercle du récipient à grains, puis remplissez-le de grains de café.

Fermez le couvercle et poussez la machine à café pour la remettre en place.

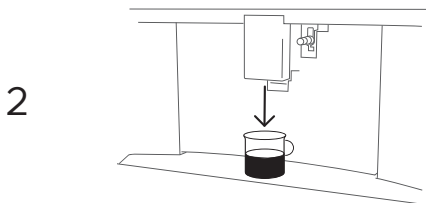

Placez une tasse sous le distributeur à café et ajustez la hauteur du distributeur.

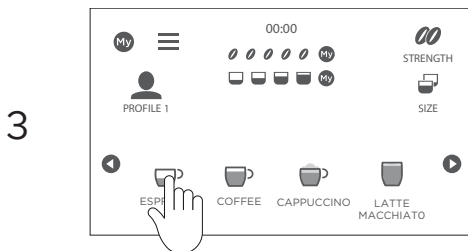

Touchez à ◀ ou ▶ pour faire défiler les options de boisson. Touchez l'option de boisson que vous souhaitez sélectionner.

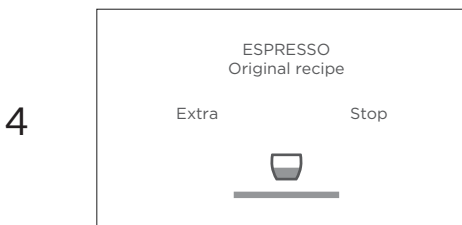

Votre café est alors préparé.

Lorsque votre café est prêt, l'afficheur retourne à l'écran d'accueil.

GUIDE DE PRÉPARATION DU CAFÉ

Utilisation de café prémoulu

Si vous utilisez du café prémoulu, vous devez ajouter du café chaque fois que vous préparez une boisson. Avant d'ajouter du café moulu, assurez-vous que l'entonnoir n'est pas obstrué.

N'ajoutez jamais de café moulu lorsque l'appareil est éteint.

N'utilisez jamais une quantité supérieure à une mesure, car vous pourriez obstruer l'entonnoir.

1

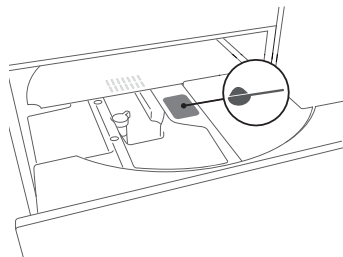

Tirez la machine à café vers l'extérieur à l'aide de la poignée. Ouvrez le couvercle du récipient, puis le couvercle de l'entonnoir.

Ajoutez une mesure de café moulu.

Fermez le couvercle et poussez la machine à café pour la remettre en place.

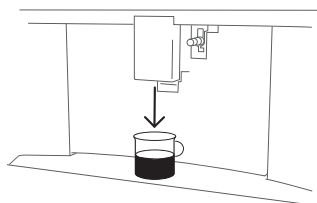

2

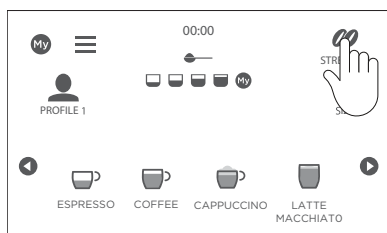

Placez une tasse sous le distributeur à café et ajustez la hauteur du distributeur.

3



Touchez plusieurs fois à STRENGTH  (Intensité) jusqu'à ce que  s'affiche.

4

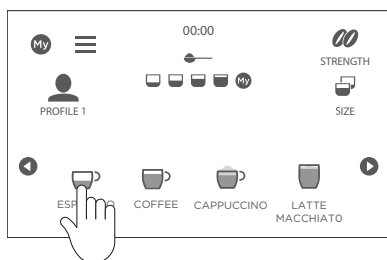

Sélectionnez votre café et touchez pour démarrer.

GUIDE DE PRÉPARATION DU CAFÉ

Si vous utilisez du café prémoulu pour préparer un café allongé, vous pourriez avoir à ajouter une mesure de café supplémentaire au milieu de la distribution de la boisson.

1

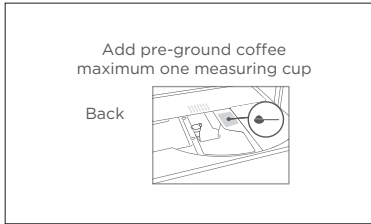

Au milieu de la distribution, **ADD PRE-GROUND COFFEE, MAXIMUM ONE MEASURE** (Ajoutez le café prémoulu, une mesure maximum) s'affiche.

2

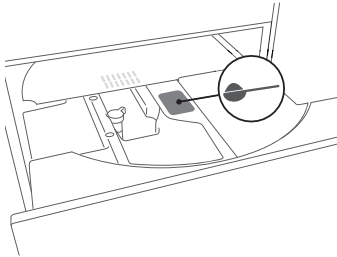

Tirez la machine à café vers l'extérieur et ajoutez une mesure de café moulu.

Fermez le couvercle et poussez la machine à café pour la remettre en place.

La distribution de café reprendra.

GUIDE DE PRÉPARATION DU CAFÉ

Pour annuler

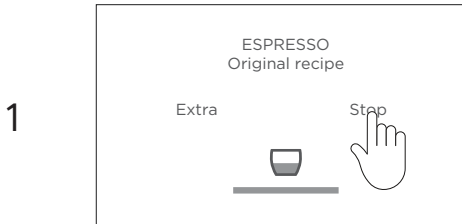

Touchez à STOP (Arrêt) à n'importe quel moment pour arrêter.

Pour augmenter la quantité



À la fin de la distribution de café, touchez à EXTRA pour augmenter la quantité. Lorsque le format souhaité est atteint, appuyez sur CANCEL (Annuler).

Réglage du moulin à café

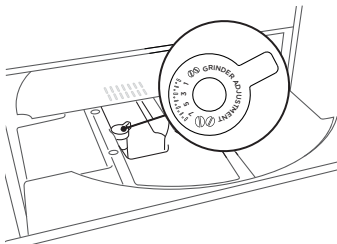

Par défaut, le moulin à café est réglé pour préparer le café correctement et ne devrait pas nécessiter initialement de réglage.

Si après la préparation de quelques boissons vous trouvez que le café n'est pas assez fort et suffisamment onctueux ou qu'il s'écoule trop lentement (une goutte à la fois), vous pouvez améliorer la situation en ajustant le bouton de réglage de la mouture.

- Tournez le bouton de réglage de la mouture uniquement pendant le fonctionnement du moulin à café, lors de la phase initiale de la préparation du café.
- Si le café est distribué trop lentement ou pas du tout, tournez le bouton d'une position dans le sens des aiguilles d'une montre, vers 7.
- Pour un café plus riche et onctueux, tournez d'une position dans le sens contraire des aiguilles d'une montre, vers 1.
- Lors du réglage, ne tournez pas le bouton de plus d'une position à la fois.
- Ces réglages produiront des résultats seulement après la préparation d'au moins deux tasses de café. Si le réglage ne permet pas le résultat souhaité, répétez le processus et réglez le bouton à la position suivante.

MOUSSER LE LAIT

Mousser le lait

Pour préparer des cappuccinos, lattés et autres boissons à base de lait, vous pouvez faire mousser le lait automatiquement à l'aide de l'accessoire de récipient à lait, ou manuellement à l'aide de l'accessoire de buse à vapeur.

Pour de meilleurs résultats, utilisez du lait écrémé réfrigéré, à une température d'environ 41 °F (5 °C). Plus le lait est chaud, moins la quantité de mousse produite est importante.

Mousser le lait automatiquement

- Utilisez l'accessoire de récipient à lait pour préparer automatiquement des cappuccinos, lattés et autres boissons à base de lait.
- Ne laissez pas le récipient à lait hors du réfrigérateur pendant de longues durées.
- Pour éviter d'obtenir un lait peu mousseux ou avec de grosses bulles, nettoyez toujours le couvercle du récipient à lait et le raccord de buse de la manière décrite dans les sections 'Nettoyage du récipient à lait' et 'Nettoyage de la buse à vapeur'.
- Si le mode ENERGY SAVING (Économie d'énergie) est activé, vous pourriez avoir à attendre quelques secondes avant que le lait commence à chauffer.

Réglage du niveau de mousse

Tournez le bouton de réglage de la mousse sur le couvercle du récipient à lait pour régler la quantité de mousse produite lors de la préparation des cafés à base de lait. Suivez les recommandations dans le tableau ci-dessous :

POSITION DE BOUTON	MOUSSE	RECOMMANDÉE POUR
	Aucune	Latté / Lait chaud
	Minimale	Latté ou Macchiato
	Maximale	Cappuccino

MOUSSER LE LAIT

Remplissage du récipient à lait

1

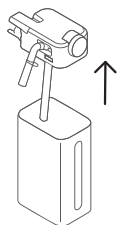

Retirez le couvercle du récipient à lait.

2

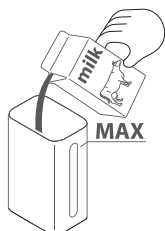

Remplissez le récipient à lait avec une quantité de lait suffisante, en ne dépassant pas le niveau MAX indiqué sur le récipient. Chaque marque sur le côté du récipient correspond à environ 3,38 oz liq. de lait.

3

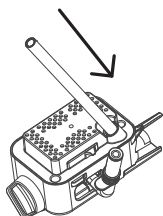

Assurez-vous que le tube d'arrivée de lait est correctement inséré dans le bas du couvercle du récipient à lait.
Remplacez le couvercle sur le récipient à lait.

4

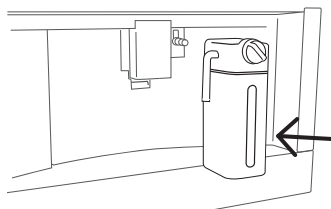

Retirez la buse à vapeur, si elle est fixée.
Fixez le récipient à lait au raccord de buse à vapeur. Poussez vers l'intérieur jusqu'au dé clic de mise en place du récipient.

MOUSSER LE LAIT

Préparation automatique de cafés à base de lait

1

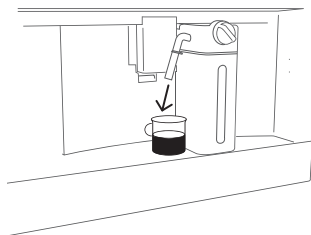

Remplissez le récipient à lait et fixez-le.
Positionnez la tasse sous le distributeur à
café et le bec verseur de lait.
Ajustez la longueur du bec verseur de lait,
si nécessaire.

2

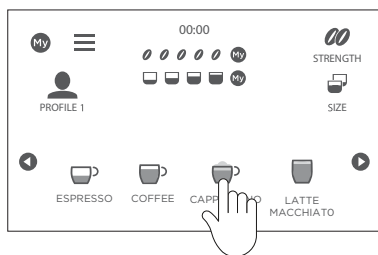

Sélectionnez l'option de boisson souhaitée.

3

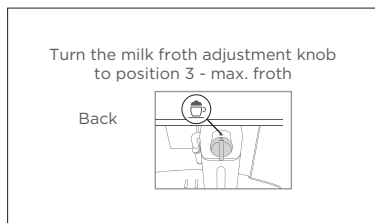

Tournez le bouton sur le couvercle du
récipient à lait à l'option de boisson
correspondante.
Touchez à ✓ pour confirmer.

MOUSSER LE LAIT

Pour annuler

1

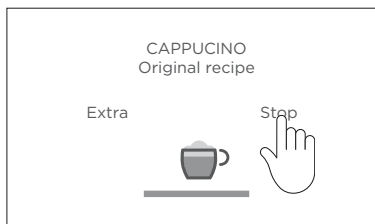

Touchez à **BACK** (Retour) pour quitter la sélection de boisson.

Touchez à **STOP** (Arrêt) à n'importe quel moment pour arrêter.

Pour augmenter la quantité

1

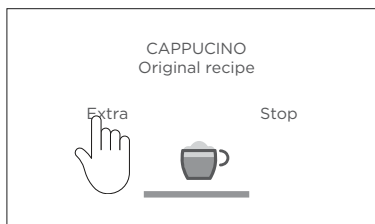

À la fin de la distribution de café, touchez à **EXTRA** pour augmenter la quantité. Lorsque le format souhaité est atteint, appuyez sur **STOP** (Arrêt).

MOUSSER LE LAIT

Mousser le lait manuellement

- Utilisez l'accessoire de buse à vapeur pour préparer manuellement des cappuccinos, lattés et autres boissons à base de lait.
- Choisissez un récipient de taille appropriée. Le volume du lait augmente deux ou trois fois lorsqu'il est chauffé à la vapeur.
- Pour de meilleurs résultats, utilisez du lait écrémé réfrigéré, à une température d'environ 41 °F (5 °C). Plus le lait est chaud, moins la quantité de mousse produite est importante.
- Pour une mousse plus crémeuse, faites tourner le récipient avec des mouvements lents, du bas vers le haut.
- Pour éviter d'obtenir un lait peu mousseux ou avec de grosses bulles, nettoyez toujours le bec verseur de la manière décrite.
- La buse à vapeur peut également être utilisée pour chauffer l'eau.

Ne laissez pas l'appareil sans surveillance pendant la distribution de vapeur. Pour éviter les brûlures causées par des éclaboussures, arrêtez toujours la distribution de vapeur avant de retirer le récipient rempli de liquide.

1

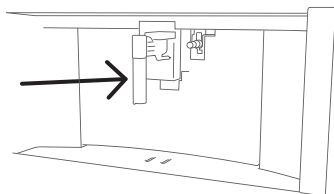

Assurez-vous que la buse à vapeur soit correctement fixée à la machine à café.

2

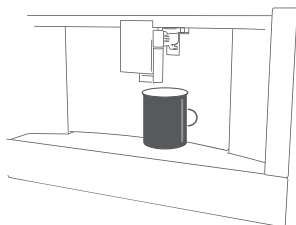

Remplissez un récipient de lait ou d'eau à chauffer et immergez le bec dans le liquide.

3

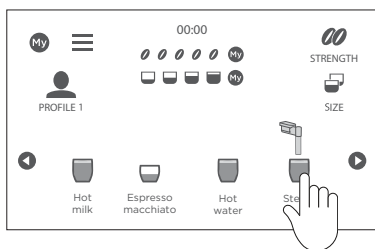

Sélectionnez STEAM (Vapeur) dans les options de boisson. Après quelques secondes, la distribution de vapeur commencera à chauffer le liquide.

4

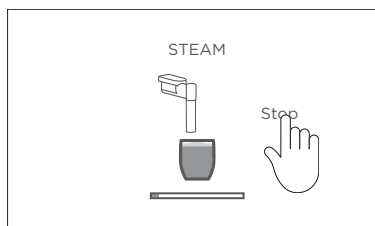

Une fois la température ou le niveau de mousse souhaité atteint, touchez à STOP (Arrêt) pour arrêter.

EAU CHAUDE

Distribution d'eau chaude

Utilisez la buse à vapeur pour distribuer de l'eau chaude.

Ne laissez pas l'appareil sans surveillance pendant la distribution d'eau chaude.

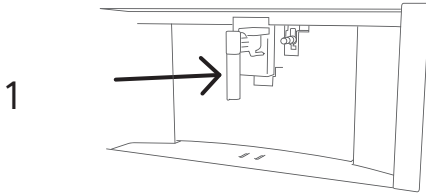

Assurez-vous que la buse à vapeur soit correctement fixée à la machine à café.

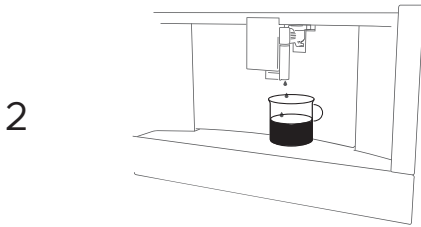

Placez un récipient sous le bec verseur. Positionnez-le aussi près que possible pour éviter les éclaboussures.

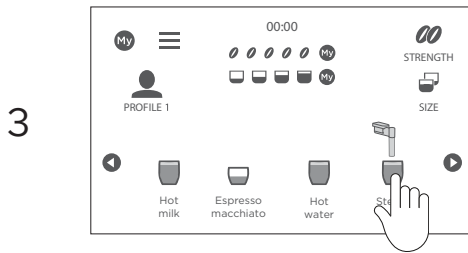

Sélectionnez HOT WATER (Eau chaude) dans les options de boisson.

L'eau chaude commencera à être distribuée par le bec verseur, puis elle s'arrêtera automatiquement.

Pour annuler

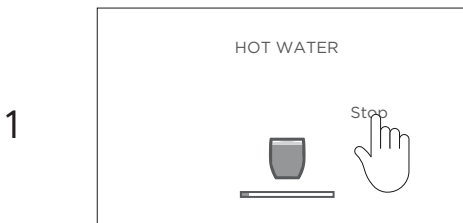

Touchez à STOP (Arrêt) à n'importe quel moment pour arrêter.

RÉGLAGES DE BOISSON PERSONNALISÉS

Vous pouvez personnaliser les boissons en modifiant l'intensité et la quantité de café distribuée. Vous pouvez enregistrer les réglages de boisson personnalisés pour un maximum de six profils MY.

Sélectionnez le profil GUEST (Invité) pour préparer des boissons avec les réglages par défaut.

Sélection d'un profil

1

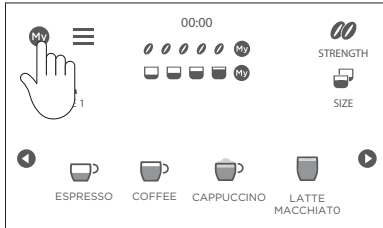

Appuyez sur **MY**

2

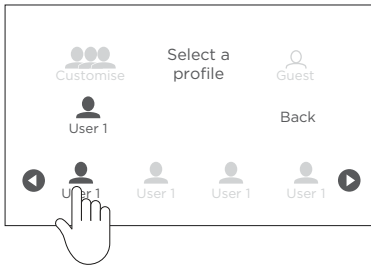

Sélectionnez le profil souhaité, puis appuyez sur **BACK** (Retour) pour retourner à l'écran d'accueil.

Vous pouvez alors modifier les options de boisson du profil sélectionné.

RÉGLAGES DE BOISSON PERSONNALISÉS

Personnalisation d'un profil

Vérifiez que le profil à personnaliser est actif. Le profil actuel est affiché dans l'écran d'accueil.

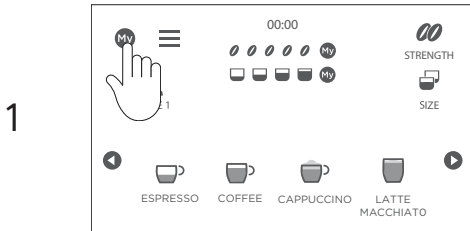

Dans l'écran d'accueil, appuyez sur MY.

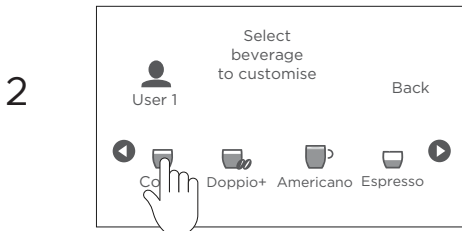

Sélectionnez une boisson à personnaliser.
Les accessoires correspondants doivent être fixés.

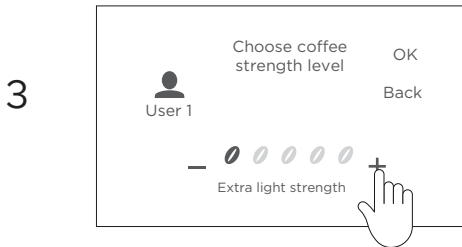

Réglez l'intensité de café souhaitée, puis appuyez sur OK.

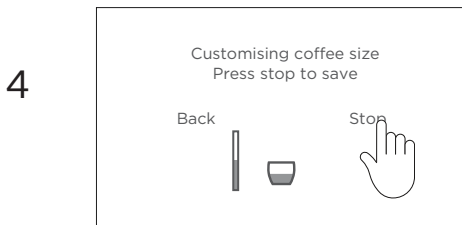

Réglez le format de café souhaité, et pour les boissons à base de lait, la quantité de lait souhaitée.

Lorsque le format souhaité est atteint, appuyez sur STOP (Arrêt).

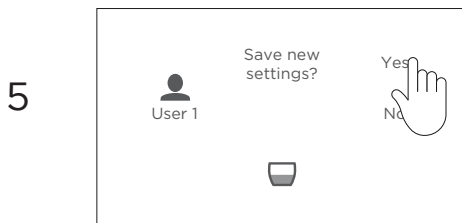

Appuyez sur YES (Oui) pour enregistrer les nouveaux réglages, puis sur OK pour retourner à l'écran d'accueil.

PERSONNALISATION DES BOISSONS

Formats de boisson personnalisés

BOISSON	STANDARD	PERSONNALISÉ
	oz liq. (ml)	oz liq. (ml)
Expresso	1,35 (40)	0,68 – 2,71 (20 – 80)
Allongé	5,41 (160)	3,89 – 8,45 (115 – 250)
Café	6,07 (180)	3,38 – 8,12 (100 – 240)
Double expresso	4,06 (120)	2,71 – 6,09 (80 – 180)
Eau chaude	8,45 (250)	0,68 – 14,20 (20 – 420)

RÉGLAGES

Le menu des réglages vous permet de :

- Rincer les becs verseurs de café avec de l'eau
- Détartrer la machine à café
- Installer ou remplacer le filtre à eau
- Afficher les réglages de boisson personnalisés et rétablir les réglages par défaut
- Changer l'heure
- Activer AUTO START (Démarrage automatique) pour mettre en marche l'appareil chaque jour à un moment précis
- Régler AUTO OFF (Arrêt automatique) pour éteindre l'appareil après une durée déterminée
- Allumer ou éteindre le chauffe-tasse
- Activer ou désactiver ENERGY SAVING (Économie d'énergie) pour réduire la consommation d'énergie
- Régler la température de l'eau utilisée pour préparer le café
- Modifier le réglage de dureté de l'eau
- Changer la langue d'affichage
- Activer ou désactiver les tonalités audio
- Allumer ou éteindre les éclairages de machine à café
- Régler l'arrière-plan d'affichage
- Activer ou désactiver DEMO MODE (Mode démonstration) (pour l'entretien uniquement)
- Rétablir tous les réglages aux valeurs initiales par défaut
- Afficher les statistiques de votre appareil

RÉGLAGES

Modification des réglages

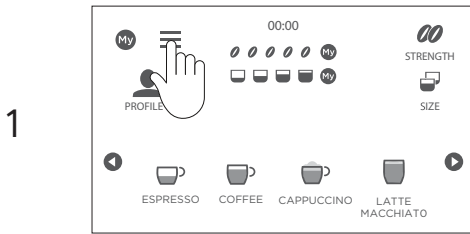

Touchez à ☰ pour accéder au menu des réglages.

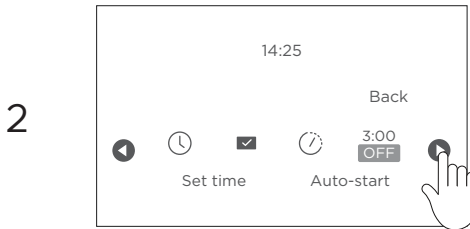

Touchez à ◀ ou ▶ pour faire défiler jusqu'au réglage souhaité.

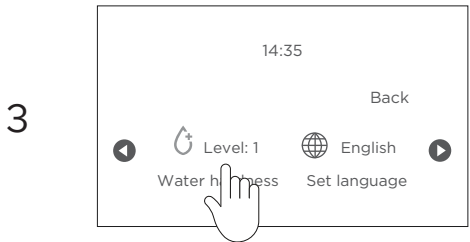

Touchez le réglage pour le modifier ou sélectionnez ✓ pour l'activer ou le désactiver.

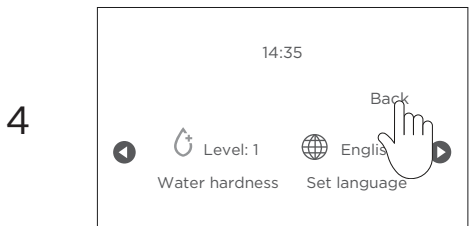

Touchez à BACK (Retour) pour quitter le menu et retourner à l'écran d'accueil.

DÉMARRAGE AUTOMATIQUE

Démarrage automatique

Vous pouvez régler AUTO START (Démarrage automatique) afin que l'appareil soit prêt à l'utilisation à un moment précis (par exemple, le matin) pour préparer un café immédiatement.

Pour activer AUTO START (Démarrage automatique), l'heure doit être réglée correctement.

Si l'interrupteur d'alimentation principal est en position d'arrêt, le réglage AUTO START (Démarrage automatique) est annulé.

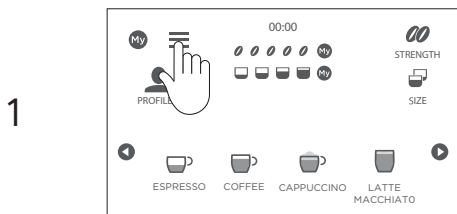

Appuyez sur ☰ pour accéder au menu des réglages.

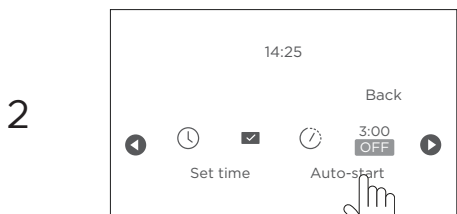

Touchez à ◀ ou ▶ jusqu'à ce que AUTO START (Démarrage automatique) s'affiche.

Sélectionnez AUTO START (Démarrage automatique).

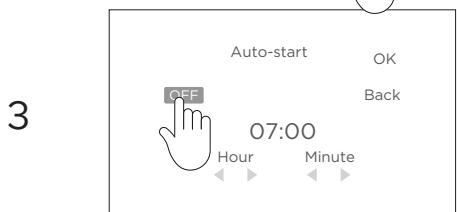

Touchez à OFF (Arrêt) pour activer AUTO START (Démarrage automatique), puis réglez l'heure souhaitée. La machine à café se mettra en marche et préchauffera automatiquement à l'heure réglée.

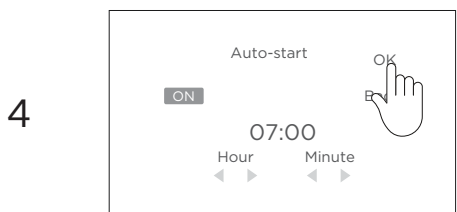

Touchez à OK pour confirmer, puis à BACK (Retour) pour quitter le menu des réglages.

Pour annuler

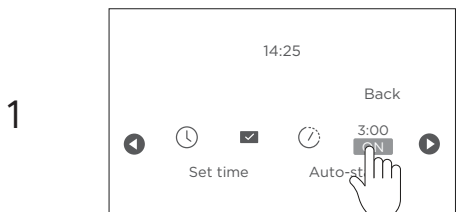

Accédez au menu des réglages et sélectionnez AUTO START (Démarrage automatique).

Touchez à ON (Marche) pour désactiver AUTO START (Démarrage automatique), puis à BACK (Retour) pour quitter.

ENTRETIEN ET NETTOYAGE

- N'utilisez pas de solvants, de détergents abrasifs ou d'alcool pour nettoyer la machine à café.
- Vous n'avez pas à utiliser de produits chimiques pour nettoyer l'appareil.
- Aucun des composants de l'appareil ne peut être lavé au lave-vaisselle, à l'exception du récipient à lait.
- N'utilisez pas d'objets métalliques pour enlever les dépôts de café, car ils pourraient égratigner les surfaces en métal ou plastique.

Vidage du bac de récupération du marc et du plateau d'égouttage

Lorsque le bac de récupération du marc est plein, vous devez le vider et le nettoyer avant de pouvoir continuer à utiliser l'appareil. Même si le bac de récupération du marc n'est pas plein, vous devez le vider et le nettoyer régulièrement. Nous vous recommandons de le faire tous les deux jours.

Pour le vider

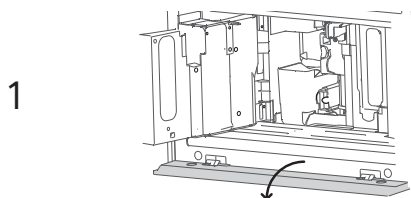

EMPTY GROUNDS CONTAINER (Videz le bac de récupération du marc) s'affiche.

Ouvrez la porte et abaissez la moulure inférieure pour accéder au plateau d'égouttage et au bac de récupération du marc.

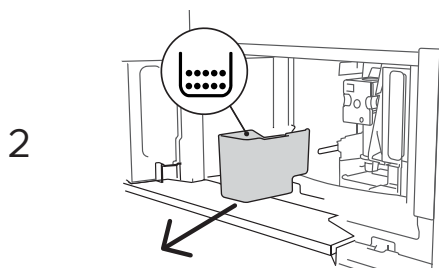

Retirez le bac de récupération du marc, puis videz et nettoyez-le. Assurez-vous d'enlever tous les résidus de café, à l'aide de la spatule ou la brosse fournie.

Réinstallez le plateau d'égouttage et le bac de récupération du marc, puis fermez la porte de l'appareil.

Vidage du plateau d'égouttage

Le plateau d'égouttage est muni d'un indicateur de niveau rouge. Vous devez vider et nettoyer le plateau d'égouttage avant que l'indicateur commence à dépasser, car dans le cas contraire, l'eau pourrait déborder.

1

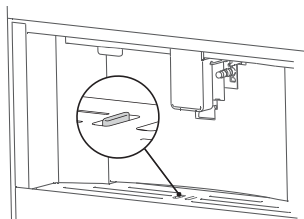

Vérifiez le plateau d'égouttage. Si l'indicateur rouge dépasse, il doit être vidé.

2

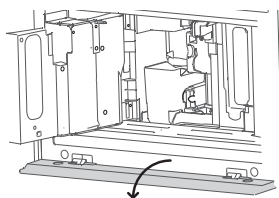

Ouvrez la porte et abaissez la moulure inférieure pour accéder au plateau d'égouttage et au bac de récupération du marc.

3

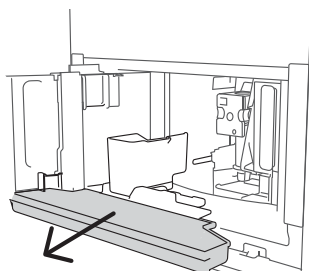

Retirez le plateau d'égouttage et le bac de récupération du marc, puis videz et nettoyez-les.

Lors du retrait du plateau d'égouttage, le bac de récupération du marc doit aussi être vidé, même s'il ne contient qu'une petite quantité de marc. Sinon, le bac de récupération du marc pourrait se remplir plus que prévu lors de la prochaine utilisation de l'appareil.

Nettoyage de l'intérieur de la machine à café

Avant de nettoyer les pièces internes, vous devez éteindre l'appareil (consultez la section 'Mise en arrêt de la machine à café') et le débrancher de l'alimentation électrique. N'immergez jamais l'appareil dans l'eau.

Vérifiez régulièrement (environ une fois par mois) que l'intérieur de l'appareil n'est pas sale. Pour accéder à l'intérieur de la machine à café, retirez le bac de récupération du marc et le plateau d'égou.

1

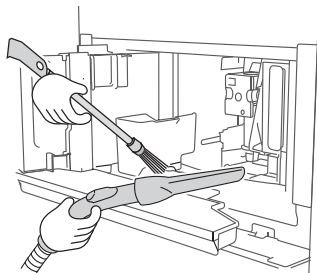

Si nécessaire, enlevez les dépôts de café à l'aide de la brosse fournie et d'une éponge. Aspirez les résidus restants à l'aide d'un aspirateur.

Nettoyage de l'entonnoir à café prémoulu

Vérifiez régulièrement (environ une fois par mois) que l'entonnoir à café prémoulu n'est pas obstrué. Si nécessaire, enlevez les dépôts de café à l'aide de la brosse fournie.

Nettoyage du réservoir d'eau

Nettoyez le réservoir d'eau régulièrement (environ une fois par mois) et chaque fois que vous remplacez le filtre adoucisseur d'eau (si installé).

Nettoyez à l'aide d'un chiffon humide et d'un détergent liquide à vaisselle, puis rincez bien avant de remplir et de réinstaller dans l'appareil.

Si le filtre à eau est installé, retirez le filtre et rincez-le à l'eau courante. Après la réinstallation, vous devez faire fonctionner l'appareil une fois pour réactiver le filtre.

Nettoyage des becs verseurs de café

1

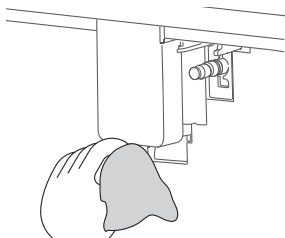

Nettoyez les becs verseurs de café régulièrement à l'aide d'une éponge ou d'un chiffon.

2

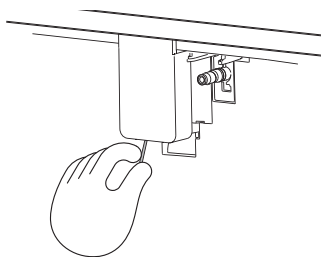

Vérifiez que les trous dans les becs verseurs de café ne sont pas obstrués. Si nécessaire, enlevez les dépôts de café à l'aide d'un cure-dent.

Nettoyage de l'infuseur

L'infuseur doit être nettoyé au moins une fois par mois.

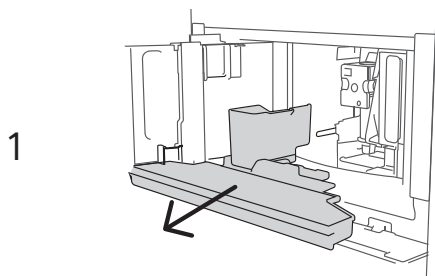

Retirez le plateau d'égouttage et le bac de récupération du marc.

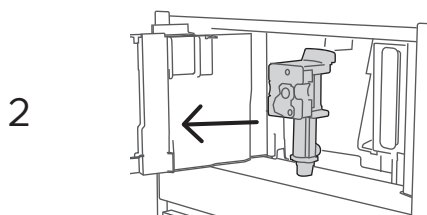

Enfoncez les deux boutons de dégagement colorés de l'infuseur vers l'intérieur, puis tirez pour le retirer.

Plongez l'infuseur dans l'eau pendant environ cinq minutes, puis rincez-le.

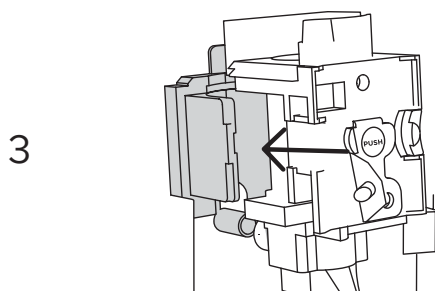

Après le nettoyage, réinstallez l'infuseur en le glissant sur le support interne et la tige dans le bas, puis poussez sur le symbole PUSH (Pousser) jusqu'au déclic de mise en place.

Réinstallez le plateau d'égouttage et le bac de récupération du marc.

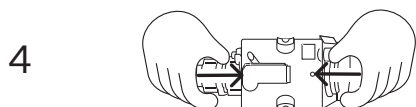

Si vous avez de la difficulté à réinsérer l'infuseur, vous pourriez avoir à l'ajuster légèrement en poussant sur les parties supérieure et inférieure.

- L'infuseur ne doit pas être retiré lorsque l'appareil est en marche. Ne retirez pas l'infuseur avec force.
- N'utilisez pas de détergent liquide à vaisselle pour nettoyer l'infuseur, car cela éliminerait le lubrifiant à l'intérieur du piston.
- Lors de la réinsertion, assurez-vous que les deux boutons de dégagement soient réenclenchés en place vers l'extérieur.

ENTRETIEN ET NETTOYAGE

Nettoyage du récipient à lait

Chaque fois que le récipient à lait doit être rempli, démontez-le pour nettoyer les composants.

Lavez soigneusement tous les composants avec de l'eau chaude et un détergent liquide à vaisselle. Tous les composants peuvent être lavés au lave-vaisselle, à l'exception du boîtier thermique.

Chaque fois que vous remplissez le récipient à lait, nettoyez également le raccord de buse à vapeur avec une éponge afin de faire disparaître les résidus de lait.

Lors de la préparation de plusieurs cappuccinos ou cafés à base de lait, nettoyez le récipient à lait après la préparation de la dernière boisson.

Le boîtier thermique ne doit pas être rempli ou immergé dans l'eau. Nettoyez-le uniquement avec un chiffon humide.

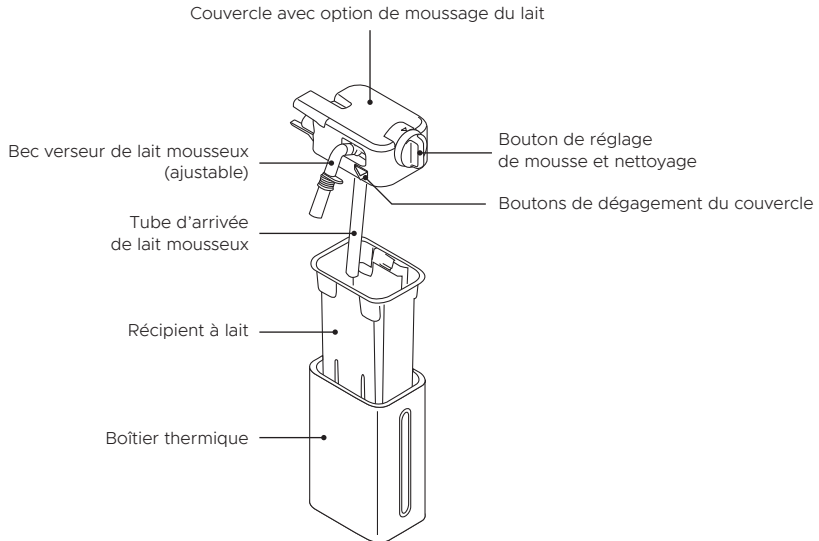

ENTRETIEN ET NETTOYAGE

1

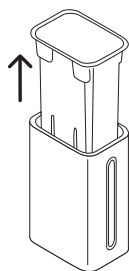

Retirez le récipient à lait du boîtier thermique, en le tenant par les deux pièces de préhension latérales.

2

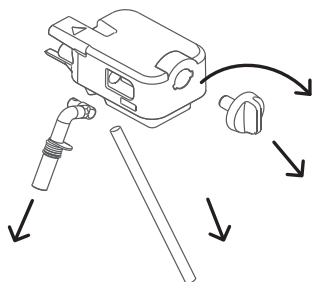

Retirez le bec verseur de lait et le tube d'arrivée. Tournez le bouton de réglage de la mousse dans le sens des aiguilles d'une montre à la position INSERT (Insérer) et tirez vers l'extérieur.

3

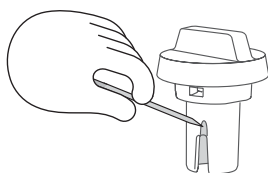

Assurez-vous qu'il n'y ait aucun résidu de lait dans le creux et la rainure sous le bouton. Si nécessaire, grattez à l'aide d'un cure-dent pour enlever tout résidu.

Rincez l'intérieur du logement de bouton de réglage de la mousse et du trou de connecteur de moussage du lait.

4

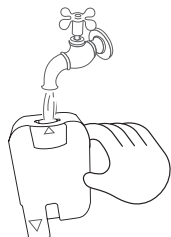

Vérifiez que le tube d'arrivée et le bec verseur ne sont pas bouchés.

Réinstallez tous les composants. Repositionnez le bouton en alignant la flèche avec la mention INSERT (Insérer), puis réinsérez le bec verseur et le tube d'arrivée de lait.

Nettoyage du mouseur à lait

Chaque fois que vous utilisez le récipient à lait, vous devez ensuite exécuter un cycle de nettoyage pour nettoyer les composants du mouseur à lait.

2

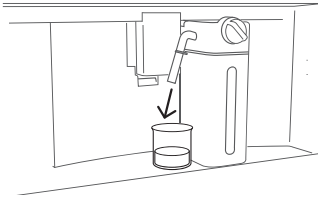

Laissez le récipient à lait dans l'appareil (vous n'avez pas besoin de le vider).

Placez une tasse ou un autre récipient sous le bec verseur.

3

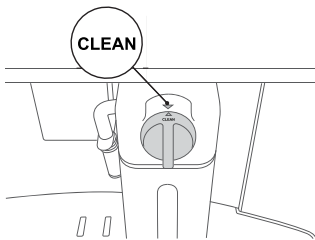

Tournez le bouton de réglage à CLEAN (Nettoyer).

CLEANING MILK CONTAINER UNDERWAY (Nettoyage du récipient à lait en cours) s'affiche.

4

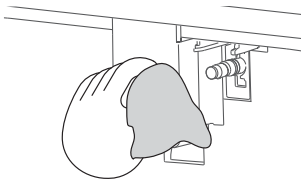

Lorsque le cycle de nettoyage se termine, retirez le récipient à lait et nettoyez le raccord de buse à vapeur avec une éponge.

Le récipient à lait peut être placé au réfrigérateur, ou démonté pour un nettoyage supplémentaire, s'il est vide.

- Lors de la préparation de plusieurs cappuccinos ou cafés à base de lait, nettoyez le récipient à lait uniquement après la préparation de la dernière boisson. Pour commencer la préparation des boissons suivantes, appuyez sur BACK (Retour) lorsque le message CLEAN (Nettoyer) s'affiche.
- Si vous ne nettoyez pas le récipient à lait,  s'affichera pour vous rappeler qu'il doit être nettoyé.
- Dans certains cas, vous devez attendre que l'appareil soit réchauffé avant de procéder au nettoyage.

Lors du nettoyage des tubes internes du récipient à lait, une petite quantité d'eau chaude et de vapeur peut s'échapper du bec verseur de lait mousseux. Veillez à ne pas vous brûler avec les éclaboussures d'eau chaude.

ENTRETIEN ET NETTOYAGE

Nettoyage de la buse à vapeur

Nettoyez la buse à vapeur après chaque utilisation afin d'éviter l'accumulation de résidus de lait et toute obstruction.

Lavez soigneusement toutes les pièces du bec verseur avec une éponge et de l'eau tiède.

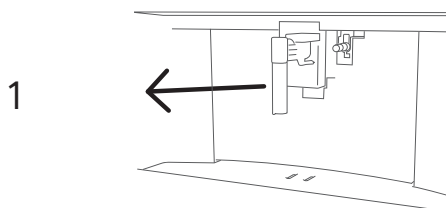

Placez un récipient sous la buse à vapeur et distribuez un peu d'eau.

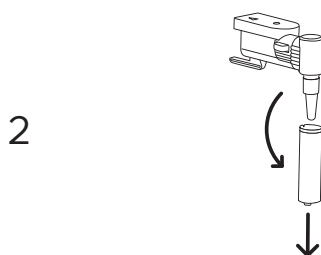

Attendez quelques minutes pour que le bec verseur refroidisse, puis retirez-le.

Maintenez le bec verseur d'une main et avec l'autre, tournez l'extrémité du bec verseur et tirez vers le bas.

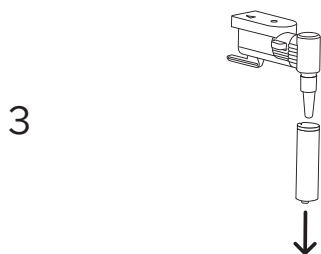

Retirez le raccord de buse à vapeur en tirant vers le bas.

Vérifiez que le trou dans le raccord de buse n'est pas obstrué. Si nécessaire, nettoyez-le à l'aide d'un cure-dent.

Réinstallez tous les composants. Insérez le raccord de buse à vapeur, puis le bec verseur de buse à vapeur en le poussant vers le haut et en tournant dans le sens des aiguilles d'une montre jusqu'à ce qu'il soit fermement en place.

Rinçage de la machine à café

Utilisez le cycle RINSING (Rinçage) pour distribuer de l'eau chaude depuis les becs verseurs de café et la buse à vapeur, afin de nettoyer et chauffer le circuit interne de l'appareil.

Si l'appareil demeure inutilisé pendant plus de quatre jours, nous vous recommandons d'effectuer trois rinçages avant l'utilisation lors de la remise en marche.

Après le nettoyage, il est normal que le bac de récupération du marc contienne de l'eau.

N'exécutez pas ce cycle sans un récipient placé sous les becs verseurs de café et d'eau.

Ne laissez pas l'appareil sans surveillance pendant la distribution d'eau chaude.

1

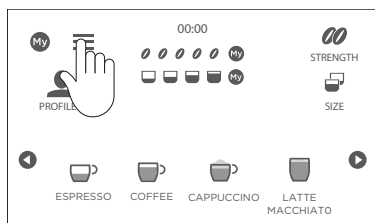

Touchez à ☰ pour accéder au menu des réglages.

2

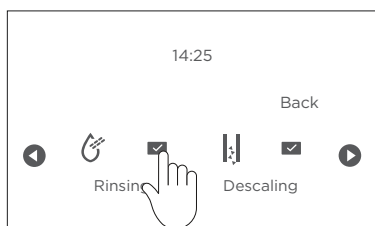

Touchez à ◀ ou ▶ pour faire défiler jusqu'à RINSING (Rinçage), puis appuyez sur ✓ pour démarrer.

Après quelques secondes, l'eau chaude sera distribuée par les becs verseurs de café.

Lorsque le cycle se termine, l'afficheur retourne à l'écran d'accueil.

Pour annuler

Touchez à CANCEL (Annuler) à n'importe quel moment pour arrêter le cycle de rinçage.

DÉTARTRAGE

Pour de meilleurs résultats, démarrez dès que possible la machine à café lorsque l'alerte de détartrage s'affiche. Le processus de détartrage prend environ 45 minutes.

Vous aurez besoin d'un récipient de 85 oz liq. (2,5 L) pour recueillir l'eau. Assurez-vous que le bec de distribution d'eau soit installé pendant ce processus.

Soyez prudent lors de la manipulation de la solution de détartrage et pendant l'exécution du cycle de détartrage. Nous vous recommandons de porter des gants pendant ce processus pour éviter tout contact avec la peau.

Ne laissez pas l'appareil sans surveillance pendant le rinçage ou le vidage.

Pour détartrer

1



DESCALING NEEDED (Détartrage requis) s'affiche. Appuyez sur OK pour démarrer immédiatement ou sur BACK (Retour) pour démarrer plus tard. Pour démarrer le cycle plus tard, accédez au menu des réglages.

2

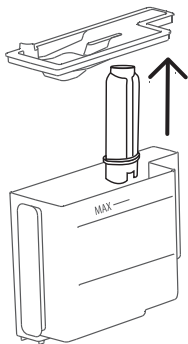

Suivez les instructions à l'écran. Retirez le réservoir d'eau et le filtre à eau (si installé) et videz-le. Appuyez sur NEXT (Suivant).

3

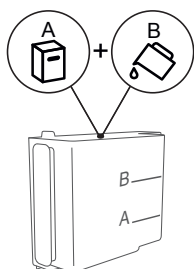

Ajoutez la solution de détartrage dans le réservoir d'eau, en suivant les instructions à l'écran. Réinstallez le réservoir d'eau dans l'appareil. Appuyez sur NEXT (Suivant).

DÉTARTRAGE

4

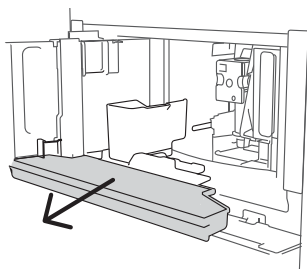

Videz le bac de récupération du marc et le plateau d'égouttage, puis réinstallez-les.

5

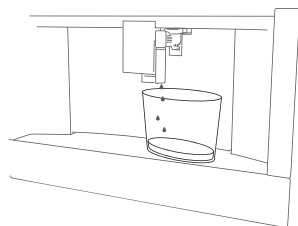

Placez un récipient de 85 oz liq. (2,5 L) sous les becs verseurs de café et d'eau chaude. Appuyez sur OK pour démarrer, puis ✓ pour confirmer que la solution de détartrage a été ajoutée.

La machine à café commencera le détartrage.

Rinçage

Après le détartrage, la machine à café doit effectuer au moins deux cycles de rinçage pour assurer que la solution de détartrage soit complètement rincée des circuits internes.

1

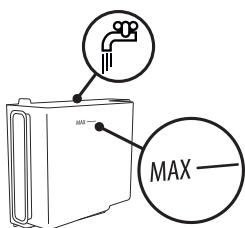

Après environ 25 minutes, le détartrage s'arrêtera.

Videz le récipient, puis retirez et rincez le réservoir d'eau.

Remplissez le réservoir avec de l'eau propre et fraîche jusqu'au niveau MAX et réinstallez-le.

2

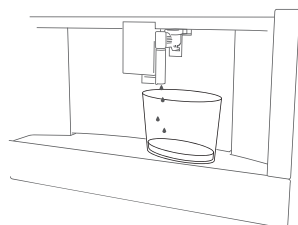

Remplacez le récipient de 85 oz liq. (2,5 L) sous les becs verseurs de café et d'eau chaude.

Appuyez sur OK pour démarrer.

La machine à café commencera le rinçage.

DÉTARTRAGE

Lorsque le réservoir d'eau est complètement vide, videz le récipient avant d'exécuter le deuxième cycle de rinçage.

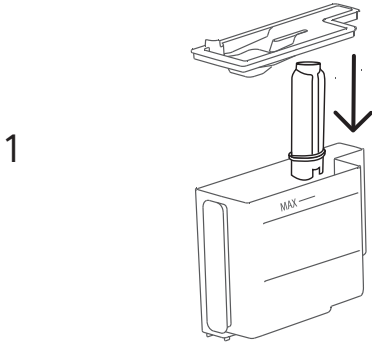

Retirez et rincez le réservoir d'eau.
Réinstallez le filtre à eau (si utilisé) et remplissez le réservoir jusqu'au niveau MAX.
Appuyez sur NEXT (Suivant).

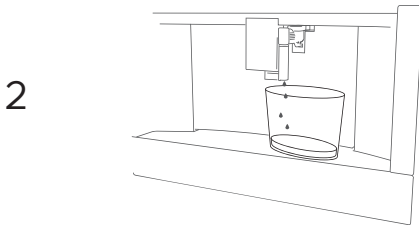

Remplacez le récipient de 85 oz liq. (2,5 L) sous les becs verseurs de café et d'eau chaude.
Appuyez sur OK pour démarrer.
La machine à café commencera de nouveau le rinçage.

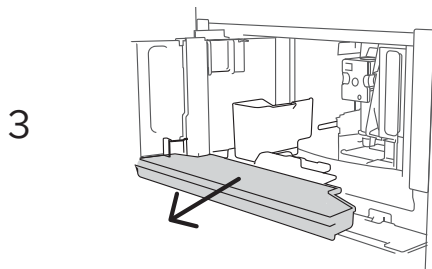

À la fin du rinçage, videz le bac de récupération du marc et le plateau d'égouttage, puis réinstallez-les.
Le détartrage est maintenant terminé et la machine à café est de nouveau prête à l'utilisation.

- Si le cycle de détartrage ne se termine pas correctement, par exemple en cas de panne de courant, nous vous recommandons de répéter le cycle.
- Si le réservoir d'eau n'a pas été rempli jusqu'au niveau MAX, vous pourriez avoir à effectuer un troisième rinçage pour assurer que la solution de détartrage soit complètement rincée des circuits internes de l'appareil. Avant de démarrer le cycle de rinçage, souvenez-vous de vider le plateau d'égouttage.
- Après le détartrage, il est normal que le bac de récupération du marc contienne de l'eau.
- Si vous habitez dans une région où l'eau est très dure, l'alerte de détartrage pourrait apparaître à des intervalles très rapprochés. Cela est normal.

FILTRE À EAU

Certains modèles sont fournis avec un filtre adoucisseur d'eau. Si le filtre n'est pas inclus avec votre modèle, nous vous recommandons de vous en procurer un auprès d'un fournisseur autorisé.

Le filtre peut durer environ deux mois lorsque l'appareil est utilisé régulièrement. Si la machine à café demeure inutilisée avec le filtre installé, sa durée de vie maximale est de trois semaines.

Installation du filtre

Retirez le filtre de l'emballage.

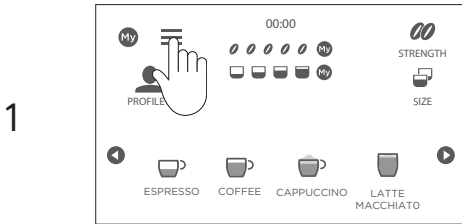

Appuyez sur ☰.

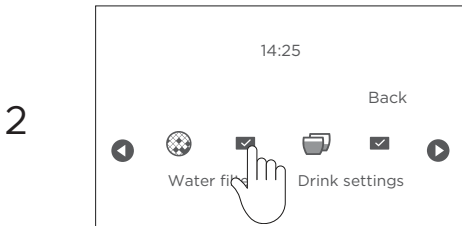

Appuyez sur ◀ ou ▶ jusqu'à ce que WATER FILTER (Filtre à eau) s'affiche.

Appuyez sur ✓ pour confirmer.

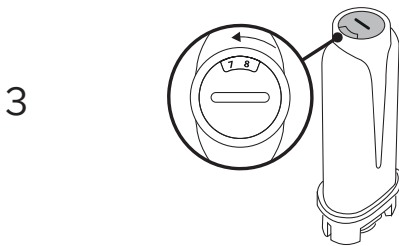

Suivez les instructions à l'écran.

Tournez le disque indicateur de date jusqu'à ce que les deux prochains mois de l'année soient affichés. Appuyez sur NEXT (Suivant).



Pour activer le filtre, faites couler de l'eau du robinet dans l'orifice du filtre, jusqu'à ce que l'eau sorte par les ouvertures latérales pendant plus d'une minute.

Appuyez sur NEXT (Suivant).

FILTRE À EAU

5

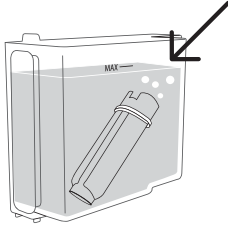

Retirez le réservoir d'eau et remplissez-le d'eau fraîche. Placez le filtre dans le réservoir et immergez-le complètement pendant environ dix secondes.

Laissez toutes les bulles d'air s'échapper, puis appuyez sur NEXT (Suivant).

6

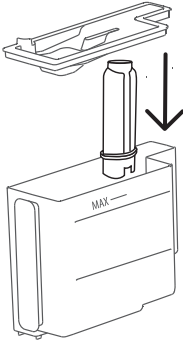

Insérez le filtre dans le logement de filtre et poussez-le aussi loin que possible.

Réinstallez le couvercle du réservoir, puis réinsérez le réservoir dans l'appareil.

Appuyez sur NEXT (Suivant).

7

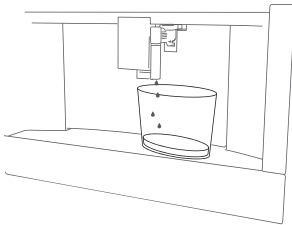

Placez un récipient de 85 oz liq. (2,5 L) sous les becs verseurs de café et d'eau chaude.

Appuyez sur OK pour démarrer.

La machine à café commencera le rinçage. Une fois le rinçage terminé, la machine à café est prête à l'utilisation.

Remplacement du filtre

REPLACE WATER FILTER (Remplacez le filtre à eau) s'affiche lorsqu'un nouveau filtre est requis. Retirez l'ancien filtre, puis suivez les instructions ci-dessus pour en installer un nouveau.

Nous vous recommandons de remplacer le filtre tous les deux mois ou lorsque l'appareil demeure inutilisé pendant trois semaines, même si REPLACE WATER FILTER (Remplacez le filtre à eau) ne s'affiche pas. Pour ce faire, accédez au réglage WATER FILTER (Filtre à eau) et sélectionnez REPLACE WATER FILTER (Remplacez le filtre à eau), puis suivez les instructions à l'écran.







Retrait du filtre

Pour retirer le filtre, accédez au réglage WATER FILTER (Filtre à eau) et sélectionnez REMOVE WATER FILTER (Retirez le filtre à eau). Suivez les instructions à l'écran pour le retirer.

ALERTES

MESSAGE AFFICHÉ	CAUSE POSSIBLE	SOLUTION
Fill tank with fresh water (Remplissez le réservoir avec de l'eau fraîche)	Quantité d'eau insuffisante dans le réservoir.	Remplissez le réservoir d'eau et assurez-vous qu'il soit inséré correctement, en le poussant aussi loin que possible jusqu'au dé clic de mise en place.
Insert water tank (Insérez le réservoir d'eau)	Le réservoir n'est pas correctement installé.	Insérez le réservoir correctement et poussez-le aussi loin que possible.
Empty grounds container (Videz le bac de récupération du marc)	Le bac de récupération du marc est plein.	Videz le bac de récupération du marc et le plateau d'égouttage, nettoyez-les et réinstallez-les dans l'appareil. Remarque : lors du retrait du plateau d'égouttage, le bac de récupération du marc doit être vidé, même s'il ne contient qu'une petite quantité de marc. Sinon, lors de la préparation de vos prochaines boissons, le bac de récupération du marc pourrait se remplir plus que prévu et obstruer l'appareil.
Insert grounds container (Insérez le bac de récupération du marc)	Après le nettoyage, le bac de récupération du marc n'a pas été réinséré.	Retirez le plateau d'égouttage et insérez le bac de récupération du marc.
Add pre-ground coffee, coffee max. 1 Measure (Ajoutez le café prémoulu, 1 mesure maximum)	La fonction de 'café prémoulu' a été sélectionnée sans aucun café prémoulu dans l'entonnoir.	Placez le café prémoulu dans l'entonnoir et redémarrez la distribution.
	L'entonnoir à café prémoulu est obstrué.	Videz l'entonnoir. Consultez la section 'Nettoyage de l'entonnoir à café prémoulu'.
Add coffee, coffee max. 1 Measure (Ajoutez le café, 1 mesure maximum)	Un café allongé avec du café prémoulu a été sélectionné.	Placez le café prémoulu dans l'entonnoir et appuyez sur OK pour continuer et effectuer la distribution.
Fill beans container (Remplissez le récipient à grains)	Il n'y a plus de grains de café.	Remplissez le récipient à grains.
Select a milder taste or reduce pre-ground coffee quantity (Sélectionnez une intensité plus douce ou réduisez la quantité de café prémoulu)	Une trop grande quantité de café est utilisée.	Sélectionnez une intensité plus douce en appuyant sur STRENGTH (Intensité) ou réduisez la quantité de café prémoulu (maximum une mesure).

ALERTES

MESSAGE AFFICHÉ	CAUSE POSSIBLE	SOLUTION
Ground too fine. Adjust mill 1 click while in operation (Mouture trop fine. Réglez le moulin de 1 clic pendant le fonctionnement)	La mouture est trop fine et le café est distribué trop lentement ou pas du tout.	Recommencez la distribution du café et tournez le bouton de réglage de la mouture d'un clic dans le sens des aiguilles d'une montre vers 7 pendant que le moulin à café fonctionne. Si la distribution est toujours trop lente après la préparation d'au moins deux cafés, recommencez la procédure d'ajustement en tournant le bouton de réglage de la mouture d'un autre clic jusqu'à ce que la distribution soit adéquate (consultez la section 'Réglage du moulin à café'). Si le problème persiste, assurez-vous que le réservoir d'eau est complètement inséré.
	Si vous utilisez un filtre adoucisseur d'eau, une bulle d'air pourrait s'être formée à l'intérieur du circuit, obstruant ainsi la distribution.	Faites couler un peu d'eau par le bec verseur d'eau chaude jusqu'à ce que le débit devienne régulier.
GENERAL ALARM: REFER TO USER MANUAL (Alarme générale : reportez- vous au manuel d'utilisation)	L'intérieur de l'appareil est très sale.	Nettoyez soigneusement l'intérieur de l'appareil, de la manière décrite dans la section 'Entretien et nettoyage'. Si le message s'affiche toujours après le nettoyage, communiquez avec l'assistance à la clientèle.
	L'appareil doit être détartré et/ou le filtre doit être remplacé.	La procédure de détartrage décrite dans la section 'Détartrage' doit être effectuée et/ou le filtre doit être remplacé ou retiré de la manière décrite dans la section 'Filtre à eau'.
	Les tubes à l'intérieur du récipient à lait doivent être nettoyés.	Tournez le bouton de réglage de la mousse à CLEAN (Nettoyer).
	Le filtre doit être remplacé.	Remplacez le filtre ou retirez-le de la manière décrite dans la section 'Filtre à eau'.
	L'appareil doit être détartré.	La procédure de détartrage décrite dans la section 'Détartrage' doit être effectuée.
	La fonction de démarrage automatique est activée.	Pour désactiver la fonction, reportez- vous aux instructions sous 'Démarrage automatique'.
	L'économie d'énergie est activée.	Pour désactiver l'économie d'énergie, reportez-vous aux instructions sous 'Réglages'.

ALERTES

MESSAGE AFFICHÉ	CAUSE POSSIBLE	SOLUTION
Insert water spout (Insérez le bec verseur d'eau)	Le bec verseur d'eau chaude n'est pas inséré ou correctement inséré.	Insérez le bec verseur d'eau aussi loin que possible.
Insert milk container (Insérez le récipient à lait)	Le récipient à lait n'est pas inséré correctement.	Insérez le récipient à lait aussi loin que possible.
Insert infuser assembly (Insérez l'assemblage d'infuseur)	L'infuseur n'a pas été réinstallé après le nettoyage.	Insérez l'infuseur de la manière décrite dans la section 'Nettoyage de l'infuseur'.
Water circuit empty press ok to start filling process (Le circuit d'eau est vide, appuyez sur OK pour commencer le remplissage)	Le circuit d'eau est vide.	Appuyez sur OK pour distribuer l'eau à partir du bec verseur jusqu'à ce que le débit soit normal. La distribution s'arrête automatiquement. Si le problème persiste, assurez-vous que le réservoir d'eau est complètement inséré.
Press ok to start cleaning process or turn milk froth adjustment dial (Appuyez sur OK pour démarrer le processus de nettoyage ou tournez le bouton de réglage de la mousse de lait)	Le récipient à lait a été inséré avec le bouton de réglage de la mousse à la position CLEAN (Nettoyer).	Appuyez sur OK pour poursuivre avec la fonction CLEAN (Nettoyer) ou tournez le bouton de réglage de la mousse à l'une des positions d'utilisation du lait.
Turn dial to CLEAN position to start cleaning (Tournez le bouton à la position CLEAN (Nettoyer) pour démarrer le nettoyage)	Du lait a été distribué récemment et les tubes à l'intérieur du récipient à lait doivent être nettoyés.	Tournez le bouton de réglage de la mousse à CLEAN (Nettoyer).
Turn the milk froth adjustment dial to milk position (Tournez le bouton de réglage de la mousse de lait à la position d'utilisation du lait)	Le récipient à lait a été inséré avec le bouton de réglage de la mousse à la position CLEAN (Nettoyer).	Tournez le bouton à la position de mousse requise.
Descaling needed press ok to start (Détartrage requis, appuyez sur OK pour démarrer) (~45 min)	L'appareil doit être détartré.	Appuyez sur OK pour démarrer le détartrage ou sur BACK (Retour) pour le détartrer plus tard. La procédure de détartrage décrite dans la section 'Détartrage' doit être effectuée.
Replace water filter press OK to start (Remplacez le filtre à eau et appuyez sur OK pour démarrer)	Le filtre adoucisseur d'eau est saturé.	Appuyez sur OK pour remplacer ou retirer le filtre, ou sur BACK (Retour) pour effectuer la procédure ultérieurement. Suivez les instructions de la section 'Filtre à eau'.

DÉPANNAGE

PROBLÈME	CAUSE POSSIBLE	SOLUTION
Le café n'est pas chaud	Les tasses n'étaient pas préchauffées.	Chauffez les tasses en les rinçant à l'eau chaude (Remarque : vous pouvez utiliser la fonction d'eau chaude).
	L'infuseur a refroidi, car de deux à trois minutes se sont écoulées depuis la préparation du dernier café.	Avant de préparer le café, chauffez l'infuseur en rinçant à l'aide de la fonction de rinçage (consultez la section 'Rinçage de la machine à café').
	Une température basse est réglée pour le café.	Sélectionnez une température plus chaude dans le menu (consultez la section 'Réglages').
Le café n'est pas assez fort ou suffisamment onctueux	La mouture du café est trop grossière.	Tournez le bouton de réglage de la mouture d'un clic dans le sens contraire des aiguilles d'une montre vers 1 pendant que le moulin à café fonctionne. Continuez d'un clic à la fois jusqu'à ce que vous obteniez la distribution de café souhaitée. L'effet est seulement visible après la distribution de deux cafés (consultez la section 'Réglage du moulin à café'). Si le café n'est toujours pas à votre goût, essayez un café de marque différente.
Le café est distribué trop lentement ou une goutte à la fois	La mouture du café est trop fine.	Tournez le bouton de réglage de la mouture d'un clic dans le sens des aiguilles d'une montre vers 7 pendant que le moulin à café fonctionne. Continuez d'un clic à la fois jusqu'à ce que vous obteniez la distribution de café souhaitée. L'effet est seulement visible après la distribution de deux cafés (consultez la section 'Réglage du moulin à café').
Le café ne s'écoule pas de l'un ou des deux becs verseurs	Les becs verseurs de café sont obstrués.	Nettoyez les becs verseurs à l'aide d'un cure-dent.
L'appareil ne produit pas de café	L'appareil a détecté des impuretés dans ses circuits internes. CLEANING UNDERWAY (Nettoyage en cours) s'affiche.	Attendez que l'appareil soit de nouveau prêt à l'utilisation et resélectionnez la boisson requise. Communiquez avec l'assistance à la clientèle si le problème persiste.

DÉPANNAGE

PROBLÈME	CAUSE POSSIBLE	SOLUTION
L'appareil ne s'allume pas	Il n'est pas branché à la prise de courant.	Branchez-le à la prise de courant.
	L'interrupteur principal n'est pas à la position de mise en marche.	Appuyez sur l'interrupteur principal.
L'infuseur ne peut pas être retiré	L'appareil n'a pas été éteint correctement.	Éteignez l'appareil en appuyant sur la touche de mode d'attente (consultez la section 'Mise en arrêt de la machine à café').
À la fin du détartrage, l'appareil demande un troisième rinçage	Pendant les deux cycles de rinçage, le réservoir d'eau n'a pas été rempli au niveau MAX.	Suivez les instructions affichées par l'appareil, mais videz d'abord le plateau d'égouttage pour éviter tout débordement d'eau.
Le lait ne s'écoule pas du bec verseur de lait	Le couvercle du récipient à lait est sale.	Nettoyez le couvercle du récipient à lait de la manière décrite dans la section 'Nettoyage du récipient à lait'.
Le lait contient de grosses bulles et gicle du bec verseur de lait ou la mousse est insuffisante	Le lait n'est pas suffisamment froid ou le lait utilisé n'est pas léger ou écrémé.	Utilisez du lait léger ou écrémé à la température du réfrigérateur (environ 41 °F (5 °C)). Si le résultat n'est pas satisfaisant, essayez un lait de marque différente.
	Le bouton de réglage de la mousse est réglé incorrectement.	Réglez-le en suivant les instructions de la section 'Réglage du niveau de mousse'.
	Le couvercle du récipient à lait ou le bouton de réglage de la mousse est sale.	Nettoyez le couvercle du récipient à lait ou le bouton de réglage de la mousse de la manière décrite dans la section 'Nettoyage du récipient à lait'.
	Le raccord de buse à eau chaude/vapeur est sale.	Nettoyez le raccord de buse. Consultez 'Entretien et nettoyage'.
L'appareil émet des bruits ou de petits nuages de vapeur pendant qu'il n'est pas utilisé	L'appareil est prêt à l'utilisation ou a été récemment éteint et de la condensation s'écoule dans le vaporisateur chaud.	Cela est normal. Pour éviter cette situation, videz le plateau d'égouttage.

GARANTIE ET SERVICE

Avant d'effectuer un appel de service ou une demande d'assistance...

Vérifiez les points que vous pouvez contrôler vous-même. Consultez les instructions d'installation et le guide d'utilisation pour vous assurer que :

- ① Votre produit est installé correctement.
- ② Vous êtes familier avec son fonctionnement normal.

Si après la vérification de ces points, vous avez toujours besoin d'assistance ou de pièces, reportez-vous au manuel d'entretien et de garantie pour obtenir des informations sur la garantie et les coordonnées d'un centre de service autorisé ou de l'assistance à la clientèle, ou contactez-nous par l'entremise de notre site Web fisherpaykel.com.

Remplir et conserver pour référence ultérieure :

Modèle	_____
N° de série	_____
Date d'achat	_____
Acheteur	_____
Détaillant	_____
Ville	_____
État/Province	_____
Code postal	_____
Pays	_____

FISHERPAYKEL.COM

© Fisher & Paykel Appliances 2021. Tous droits réservés.

Les modèles illustrés dans ce guide peuvent ne pas être disponibles dans tous les pays et sont sujets à modifications sans préavis.

Les caractéristiques de produit présentées dans ce guide s'appliquent aux modèles et produits spécifiques qui y sont décrits à la date de publication. Dans le cadre de notre politique d'amélioration en permanence de nos produits, ces caractéristiques peuvent être modifiées à tout moment.

Pour les plus récentes informations sur la disponibilité des modèles et des caractéristiques dans votre pays, veuillez visiter notre site Web ou contacter votre détaillant Fisher & Paykel local.

592410B 10.21