CAJÓN CALENTADOR

CONSIDERACIONES DE INSTALACIÓN

Acceder a las especificaciones de su producto	14
Conexión eléctrica	16

FISHER & PAYKEL

US CA

MINIMAL

WB24SMG3, WB24SMB3

CONTEMPORARY

WB24SCX3



Para conocer todas las especificaciones en cuanto al producto, los gabinetes y el mantenimiento y servicio, consulte la Guía de planificación. Para acceder a la Guía de planificación, escanee el código QR o visite fisherpaykel.com/specify. Busque por tipo de electrodoméstico, nombre del producto o código de modelo.

MINIMAL

WB24SMG3, WB24SMB3

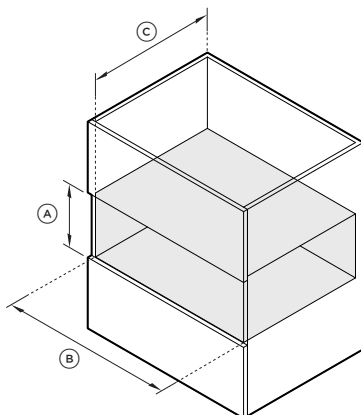
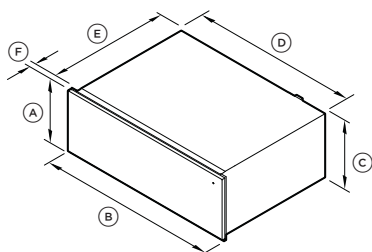

DIMENSIONES DEL PRODUCTO	pulgadas	mm
(A) Altura total	5 1/2	140
(B) Ancho total	23 7/16	596
(C) Altura de la carcasa	5 1/2	140
(D) Ancho de la carcasa	21 3/8	543
(E) Profundidad de la carcasa*	21 9/17*	547*
(F) Grosor del panel frontal	13/16	20
Altura del panel frontal	5 3/8	136
Ancho del panel frontal	23 7/16	596

*Incluye enchufe de alimentación

DIMENSIONES DE LA CAVIDAD	pulgadas	mm
(A) Altura interior mínima de la cavidad	5 9/16	273
(B) Ancho interior mínimo de la cavidad	22 1/16	724
(C) Profundidad interior mínima de la cavidad	21 5/8	580
Altura recomendada del gabinete	5 11/16	273
Ancho recomendado del gabinete	23 5/8	762



Para conocer todas las especificaciones en cuanto al producto, los gabinetes y el mantenimiento y servicio, consulte la Guía de planificación. Para acceder a la Guía de planificación, escanee el código QR o visite fisherpaykel.com/specify. Busque por tipo de electrodoméstico, nombre del producto o código de modelo.

CONTEMPORARY

WB24SCX3

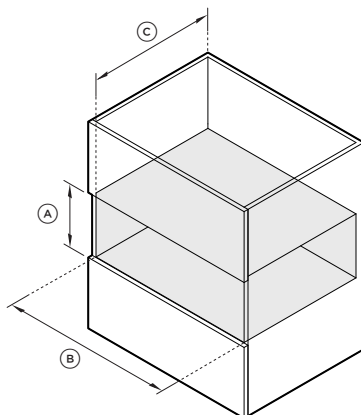
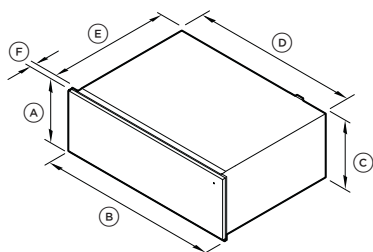

DIMENSIONES DEL PRODUCTO	pulgadas	mm
(A) Altura total	5 1/2	140
(B) Ancho total	23 7/16	596
(C) Altura de la carcasa	5 1/2	140
(D) Ancho de la carcasa	21 3/8	543
(E) Profundidad de la carcasa*	21 9/17*	547*
(F) Grosor del panel frontal	13/16	20
Altura del panel frontal	5 3/8	136
Ancho del panel frontal	23 7/16	596

*Incluye enchufe de alimentación

DIMENSIONES DE LA CAVIDAD	pulgadas	mm
(A) Altura interior mínima de la cavidad	5 9/16	273
(B) Ancho interior mínimo de la cavidad	22 1/16	724
(C) Profundidad interior mínima de la cavidad	21 5/8	580
Altura recomendada del gabinete	5 11/16	273
Ancho recomendado del gabinete	23 5/8	762

CONEXIÓN ELÉCTRICA

SPÉCIFICATIONS	MODÈLES WB24
SERVICIO (A)	15
ALIMENTACIÓN (Hz)	60
VOLTAJE (V)	120V

