

# **F I S H E R & P A Y K E L**

## **PUERTA FRANCESA INTEGRADA REFRIGERADOR-CONGELADOR**

---

Modelos RS80A, RS80AU, RS90A  
y RS90AU

**GUÍA DE INSTALACIÓN**  
**ES**



## CONTENIDOS

---

Seguridad y advertencias	4	Antes de la instalación	19
Piezas suministradas	5	Preparación de la cavidad	21
Herramientas	6	Conexión del suministro de agua y alimentación	22
Juegos de paneles de puerta	7	Preparación de la instalación	24
Juegos de tiradores de puerta	7	Alineación en el interior de los armarios	25
Dimensiones del producto	8	Instalación de los paneles de puerta: acero inoxidable	26
Dimensiones de los armarios	9	Instalación de los paneles de puerta: personalizados	30
Dimensiones de los paneles de puerta y puntera	10	Fijación a los armarios	36
Dimensiones de instalación del panel de puerta personalizado: RS80	11	Instalación del filtro de agua	37
Dimensiones de instalación del panel de puerta personalizado: RS90	13	Instalación de la puntera	38
Plantilla de instalación del panel de puerta personalizado	15	Instalación de cubiertas y molduras	39
Espacio libre de la puerta	16	Lista de comprobación final	40
Electricidad y fontanería	17		

**⚠ ADVERTENCIA**



**Peligro de descarga eléctrica**

Si no se sigue este aviso, pueden producirse descargas eléctricas o muerte.

- Antes de utilizar el aparato, lea y siga las advertencias de seguridad descritas en esta guía del usuario.

**⚠ ADVERTENCIA**



**Peligro de corte**

Si no se tiene cuidado podrían producirse lesiones.

- Atención: los bordes del panel pueden estar afilados.
- No coloque los dedos en los cajones al cerrarlos.

**⚠ ADVERTENCIA**



**Peligro de vuelco**

- Este aparato puede volcarse. Mantenga alejados a los niños y tenga cuidado. Si no se sigue este aviso, pueden producirse lesiones.
- Este aparato es muy pesado y debe fijarse para evitar la posibilidad de que se vuelque hacia delante.

**Para garantizar que el aparato es estable en todas las condiciones de carga:**

- El soporte y las piezas antivuelco suministrados deben ser instalados por un instalador profesional de acuerdo con los pasos de instalación de esta guía.

**LEA Y GUARDE ESTA GUÍA**

- Es muy importante que el instalador siga las instrucciones de esta guía de instalación para garantizar la instalación y el funcionamiento correctos del aparato. Asegúrese de leer la guía de instalación en su totalidad y comprender toda la información.
- La conexión de agua a su aparato de hielo y agua debe ser instalada por un fontanero cualificado o por un técnico de servicio cualificado de Fisher & Paykel, y debe cumplir con todas las leyes estatales y locales.
- La instalación y el uso DEBEN cumplir toda la normativa de fontanería estatal y local. Consulte con el departamento de obras públicas local para conocer la normativa de fontanería. Debe seguir sus pautas cuando instale el sistema de filtración de agua.

**ADVERTENCIA**

**Para evitar enfermedades graves o muerte, conecte únicamente el filtro de agua al agua potable.**

- Es necesario cambiar el cartucho del filtro de agua cuando se ilumine el icono indicador de sustitución. El intervalo de sustitución es cada 6 meses.
- Si se ha congelado el sistema de filtrado de agua, sustituya el cartucho del filtro. Si no se sustituye el filtro desechable en los intervalos recomendados, puede reducirse el rendimiento del filtro y producirse fallo del mismo, lo que puede provocar daños materiales por fugas de agua o inundaciones.
- En casos de una vida útil del filtro excesivamente reducida, le recomendamos que consulte a un fontanero local o a su compañía suministradora de agua para obtener asesoramiento sobre los requisitos de filtración adecuados para el agua suministrada a su hogar.
- La sustitución del filtro es responsabilidad del usuario y no estará cubierta por la garantía, excepto en el caso de piezas o materiales defectuosos en el cartucho del filtro.
- Si el agua no ha producido hielo durante algún tiempo o el hielo tiene un sabor u olor desagradable, deséchela y consulte las instrucciones de lavado que se detallan en la sección de instalación de esta guía de usuario/guía de instalación. Si el sabor u olor desagradables persisten, es posible que desee instalar un cartucho de filtro nuevo.
- Utilice los tubos nuevos suministrados con el aparato. NO reutilice los tubos viejos de las conexiones de agua y hielo antiguas.
- Su sistema de filtración de agua puede soportar hasta 827 kPa (120 psi) de presión de agua. Asegúrese de que la válvula reductora de presión suministrada esté instalada antes de instalar el sistema de filtrado de agua. NO realice la instalación si la presión del agua excede 827 kPa (120 psi).
- Para reducir el riesgo asociado con daños materiales debidos a fugas de agua o inundaciones:
- NO instale sistemas en áreas donde la temperatura ambiente pueda subir por encima de 38 °C (100 °F) o disminuya por debajo de 0,6 °C (33 °F).
- NO realice la instalación en líneas de suministro de agua caliente. La temperatura máxima del agua para el funcionamiento de este sistema de filtro es de 38 °C (100 °F).
- NO realice la instalación en lugares donde se puedan producir golpes de ariete. Si existen estas condiciones, debe instalar un supresor de golpes de ariete.

**ADVERTENCIA**

**Para reducir riesgos asociados con la asfixia:**

- NO permita que los niños menores de 3 años tengan acceso a piezas pequeñas durante la instalación del filtro de agua.

**KIT DE INSTALACIÓN (CAJA INTERNA)**

**Kit de montaje del soporte antivuelco**



Soporte antivuelco  
(1x)



Taco de mampostería  
(4x)



Tornillo Phillips #10x40  
(4x)

**Kit de fijación de paneles de puerta**



Soporte lateral  
(10x)



Correa lateral  
(10x)



Tornillo avellanado #8x16  
(36x)

**Kit de instalación de la moldura de puerta/cajón**

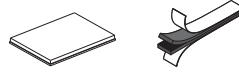

Lengüetas adhesivas dobles  
(6 por cada tira) (12x)



Cubierta lateral  
(4x)

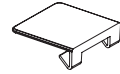

Cubierta superior(2x)

**Kit de sujeciones de instalación**



Tornillo Phillips M5x10  
(10x)



Tornillo de rosca doble #8Gx19  
(2x)



Tornillo de cabeza plana #8Gx16 (2)  
*No se utiliza para este modelo*



Tornillo avellanado #12x12 (2)  
*No se utiliza para este modelo*

**Componentes adicionales**

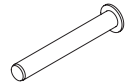

Pasador limitador de bisagra (1x)



Cable de alimentación/pinza para tubo de agua (2x)

**... KIT DE INSTALACIÓN DE MOLDURAS (CAJA EXTERNA) ...**

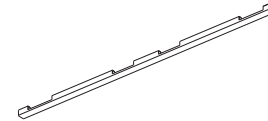

Moldura lateral de la puerta  
(2x)

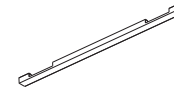

Moldura lateral de cajón  
(2x)

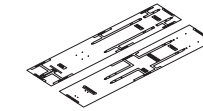

Plantilla de panel de puerta de doble cara  
(1)

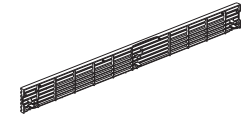

Rejilla para la puntera  
(1x)

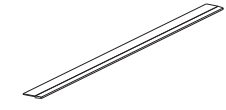

Moldura superior de cajón  
(1x)

## PIEZAS SUMINISTRADAS

### PANTALLA DE HIELO Y AGUA

Solo modelos de hielo y agua

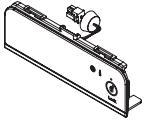

Módulo de pantalla externa (1x)

### PAQUETE DE COMPONENTES ADICIONALES (MI)



Una guía



Guía del usuario



Servicio y garantía



Pinza de sujeción (1x)

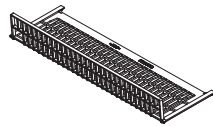

Filtro de puntera (1x)



Adaptador de grifo de agua (1x)



Filtro de agua (1x)



Herramienta de cartucho de filtro (1x)

## HERRAMIENTAS

### HERRAMIENTAS SUMINISTRADAS

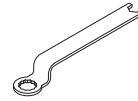

Llave FPA (1x)



Llave hexagonal (1x)

### HERRAMIENTAS NECESARIAS

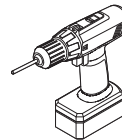

Taladro eléctrico (1x)

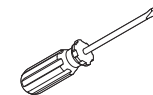

Destornillador de punta plana

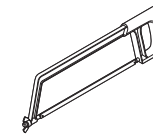

Sierra de arco

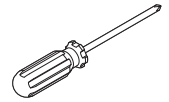

Destornillador Phillips

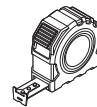

Cinta métrica

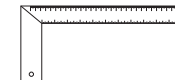

Regla



Lápiz



Cuchilla

## JUEGOS DE PANELES DE PUERTA

### ..... PANEL DE ACERO INOXIDABLE .....

Estos componentes se suministran y deben adquirirse por separado a través de un distribuidor autorizado de Fisher y Paykel. Visite [fisherpaykel.com](http://fisherpaykel.com) para obtener más información.

Juego de paneles de puerta sin suministro de agua (RD80/RD90)

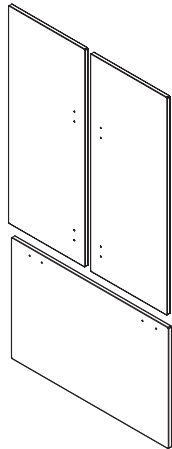

Incluye:  
Paneles de puerta francesa (2x) y panel de cajón (1x)



Tornillo con arandela Mush 8Gx16 (32x)

Juego de paneles de puerta con suministro de agua (RD80/RD90)

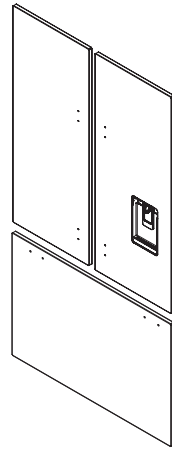

Incluye:  
Panel de puerta francesa con dispensador de agua (1x), panel de puerta francesa (1x) y panel de cajón (1x)



Tornillo con arandela Mush 8Gx16 (32x)

### ..... PANEL PERSONALIZADO .....

Debe ser suministrado por el cliente para que haga juego con sus armarios.

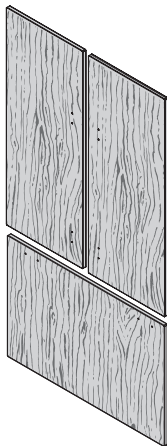

Tornillo avellanado #8x16 (34x)  
Incluido en el kit de instalación

## JUEGOS DE TIRADORES DE PUERTA

Estos componentes no se suministran y deben adquirirse por separado a través de un distribuidor autorizado de Fisher y Paykel. Visite [fisherpaykel.com](http://fisherpaykel.com) para obtener más información.

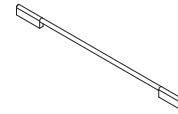

Tirador de puerta redondo contemporáneo (3x)

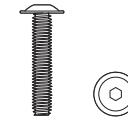

Tornillo de cabeza plana M5x25 (12x)

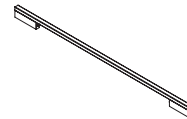

Tirador cuadrado de puerta contemporáneo (3x)

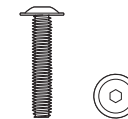

Tornillo de cabeza plana M5x25 (12x)

## DIMENSIONES DEL PRODUCTO

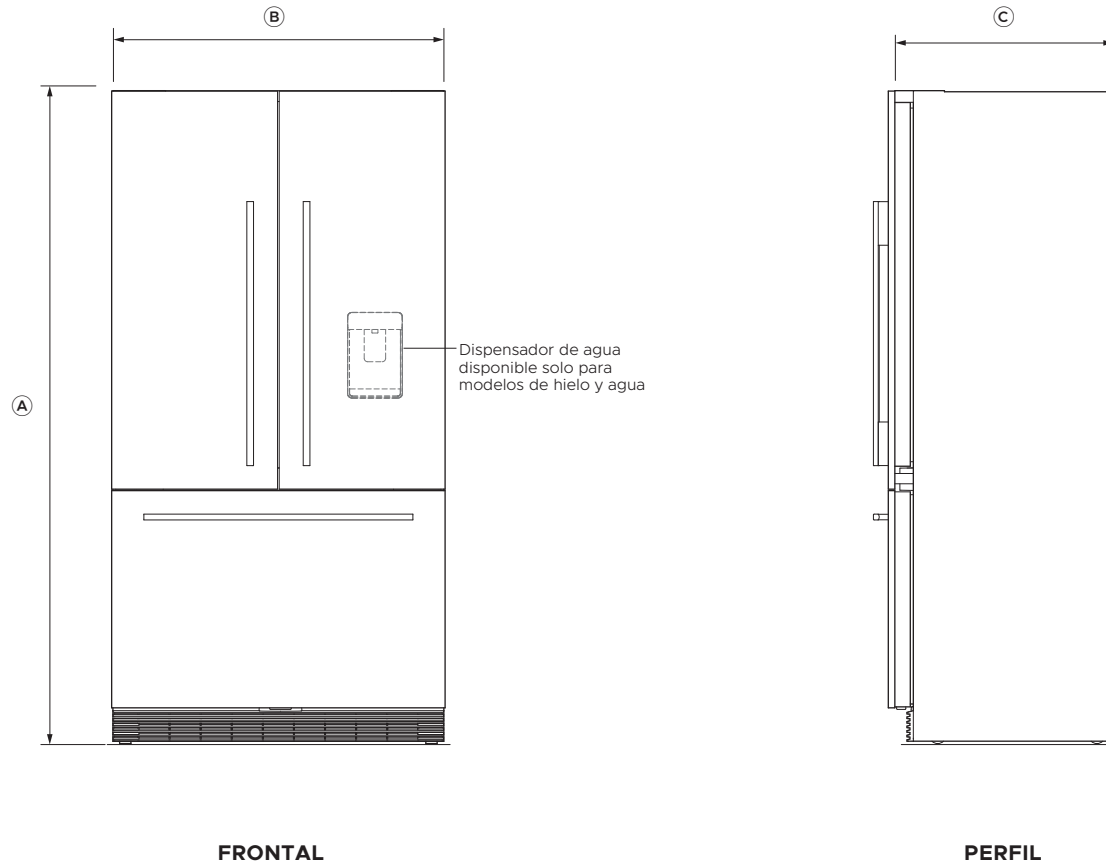

	<b>RS80</b>	<b>RS90</b>
<b>DIMENSIONES DEL PRODUCTO</b>	<b>MM</b>	<b>MM</b>
Ⓐ Altura total del aparato*	1798**	1798**
Ⓑ Anchura total del aparato	796	896
Ⓒ Profundidad total del aparato (sin incluir los paneles de las puertas)	604	604

\* Incluye rodillos montados (ajuste de altura máx. 20 mm).

\*\*La altura más baja del aparato (R80 y R90) cuando los pies están retraídos.

## DIMENSIONES DE LOS ARMARIOS

Para facilitar la instalación, asegúrese de que el ancho de la cavidad sea uniforme de arriba a abajo y que la altura sea uniforme de izquierda a derecha.

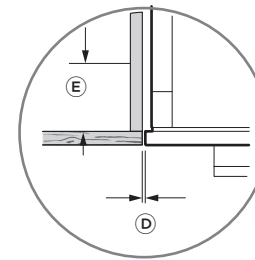
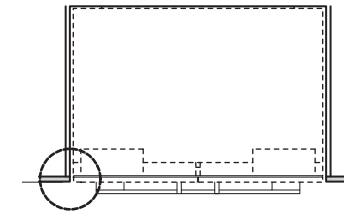
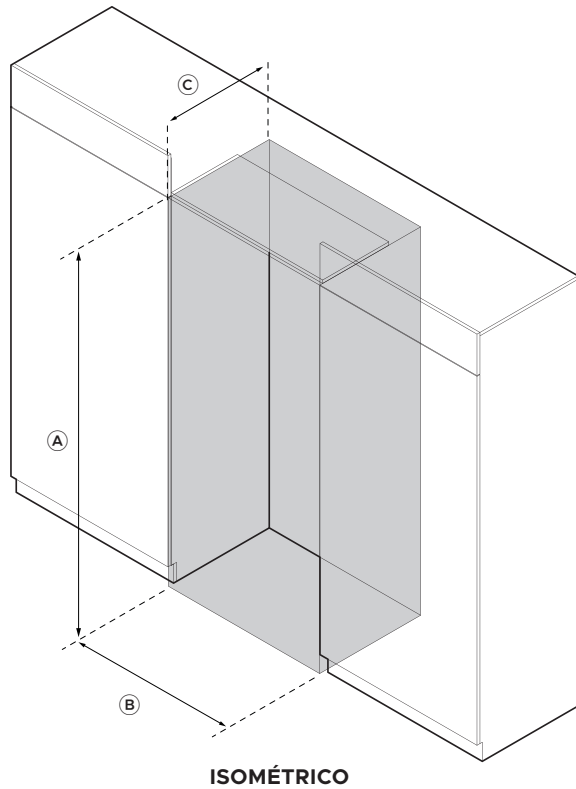

Alinea el aparato con los armarios

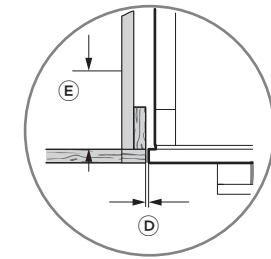

Alinea el aparato con el marco del armario

DIMENSIONES DE LAS CAVIDADES	RS80	RS90
	MM	MM
(A) Altura total de la cavidad	1800 / 1802*	1800 / 1802*
(B) Anchura total de la cavidad		
cuando los armarios contiguos pueden compartir 4 mm de hueco de puerta	800	900
cuando los armarios contiguos no pueden compartir 4 mm de hueco de puerta	804	904
(C) Profundidad total de la cavidad	650	650
(D) Hueco libre mínimo para el armario desde el borde del aparato	4	4
(E) Dimensiones finales mínimas	89	89

\* La altura de la cavidad debe ser de 1802 mm si la altura total de los paneles de las puertas es igual a la altura del producto (1798 mm) + hueco del armario (4 mm).

## DIMENSIONES DE LOS PANELES DE PUERTA Y PUNTERA

Los paneles de puerta personalizados solo pueden utilizarse en modelos que no sean de suministro de agua.

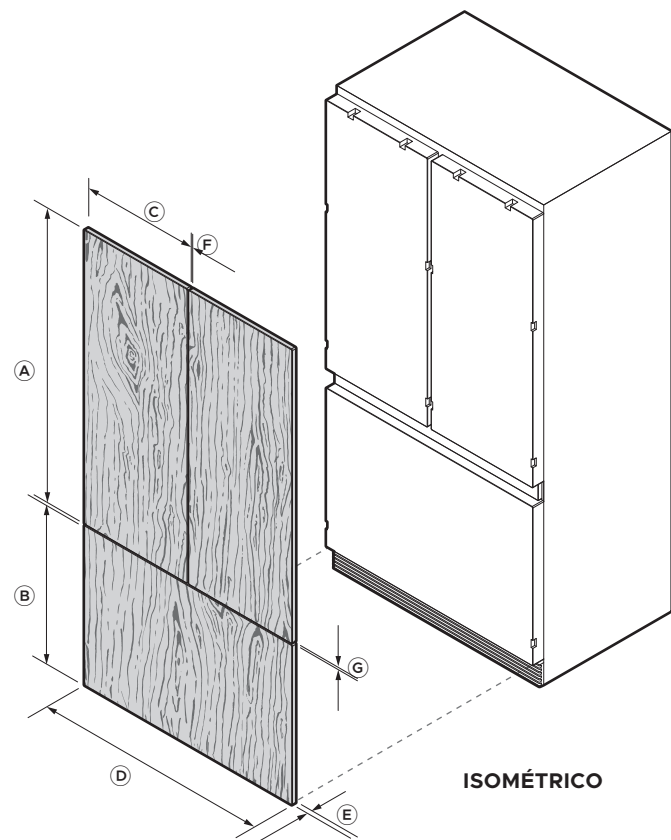

**ISOMÉTRICO**

	<b>RS80</b>	<b>RS90</b>
<b>DIMENSIONES DE LOS PANELES DE PUERTA</b>	<b>MM</b>	<b>MM</b>
Ⓐ Altura del panel superior de la puerta	1096	1096
Ⓑ Altura del panel inferior del cajón	598	598
Ⓒ Anchura del panel superior de la puerta	396	446
Ⓓ Anchura del panel inferior del cajón	796	896
Ⓔ Profundidad de los paneles de puerta y cajón (sin el tirador)	18	18
Ⓕ Huevo entre los paneles superiores de las puertas	4	4
Ⓖ Huevo entre los paneles superiores de las puertas y el panel inferior del cajón	4	4
Ⓗ Altura desde la parte inferior del aparato hasta la parte superior del panel de cajón	698	698

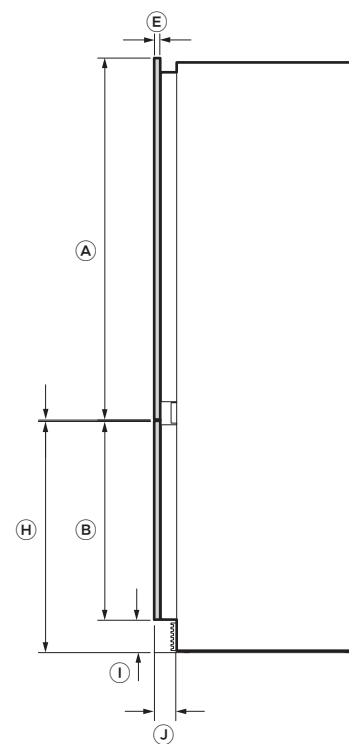

**PERFIL**

	<b>RS80</b>	<b>RS90</b>
<b>DIMENSIONES DEL PANEL DE PUNTERA</b>	<b>MM</b>	<b>MM</b>
Ⓛ Altura de la rejilla/puntera (desde la parte inferior del cajón hasta el suelo)	100	100
Ⓜ Profundidad de la rejilla/puntera (excepto la parte delantera del panel de la puerta)	30	30
<b>PESO DEL PANEL DE LA PUERTA</b>	<b>KG</b>	<b>KG</b>
Peso máximo de cada panel superior de la puerta (con tirador)	10 kg	10 kg
Peso máximo del panel inferior del cajón (con tirador)	11 kg	11 kg

## DIMENSIONES DE INSTALACIÓN DEL PANEL DE PUERTA PERSONALIZADO: RS80

Las dimensiones corresponden a la preparación e instalación de paneles de puerta personalizados.  
 Para los archivos DWG y DXF de la siguiente preparación del panel, descargue la carpeta en [thekitchentools.fisherpaykel.com](http://thekitchentools.fisherpaykel.com).

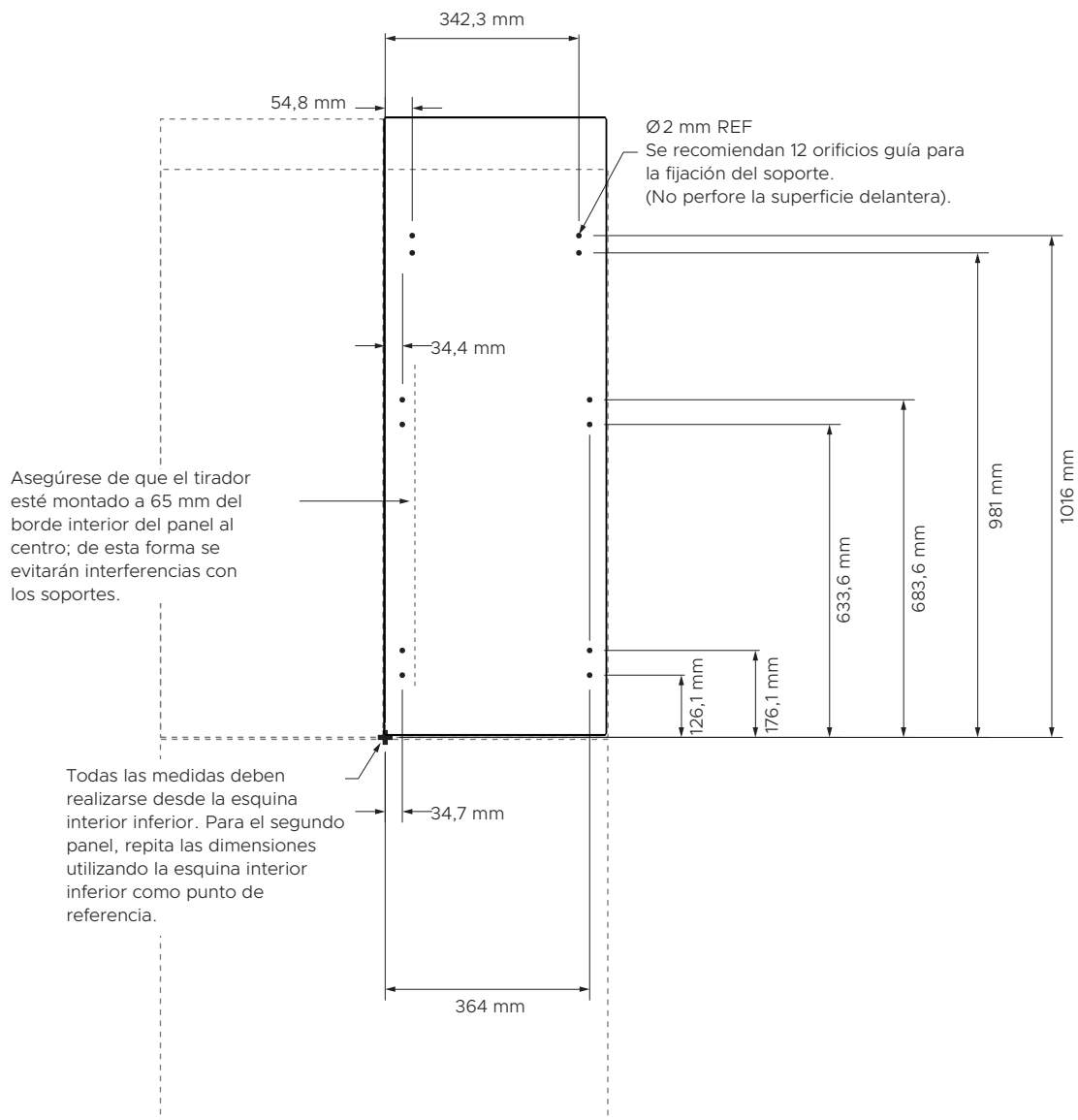

**PANEL SUPERIOR – VISTA POSTERIOR**

Ubicaciones de orificios recomendadas para instalar el tirador de diseño Fisher & Paykel.

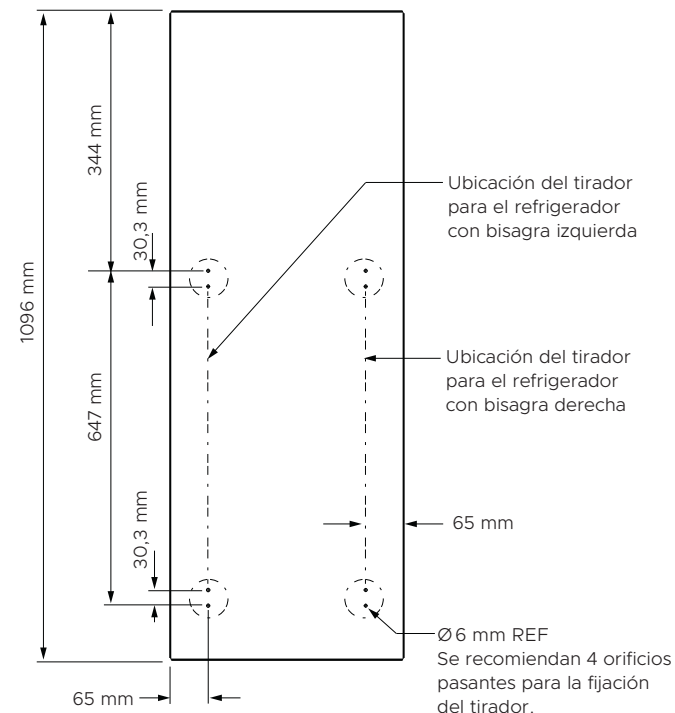

**PANEL SUPERIOR – VISTA POSTERIOR**

## DIMENSIONES DE INSTALACIÓN DEL PANEL DE PUERTA PERSONALIZADO: RS80

Las dimensiones corresponden a la preparación e instalación de paneles de puerta personalizados.  
Para los archivos DWG y DXF de la siguiente preparación del panel, descargue la carpeta en [thekitchentools.fisherpaykel.com](http://thekitchentools.fisherpaykel.com).

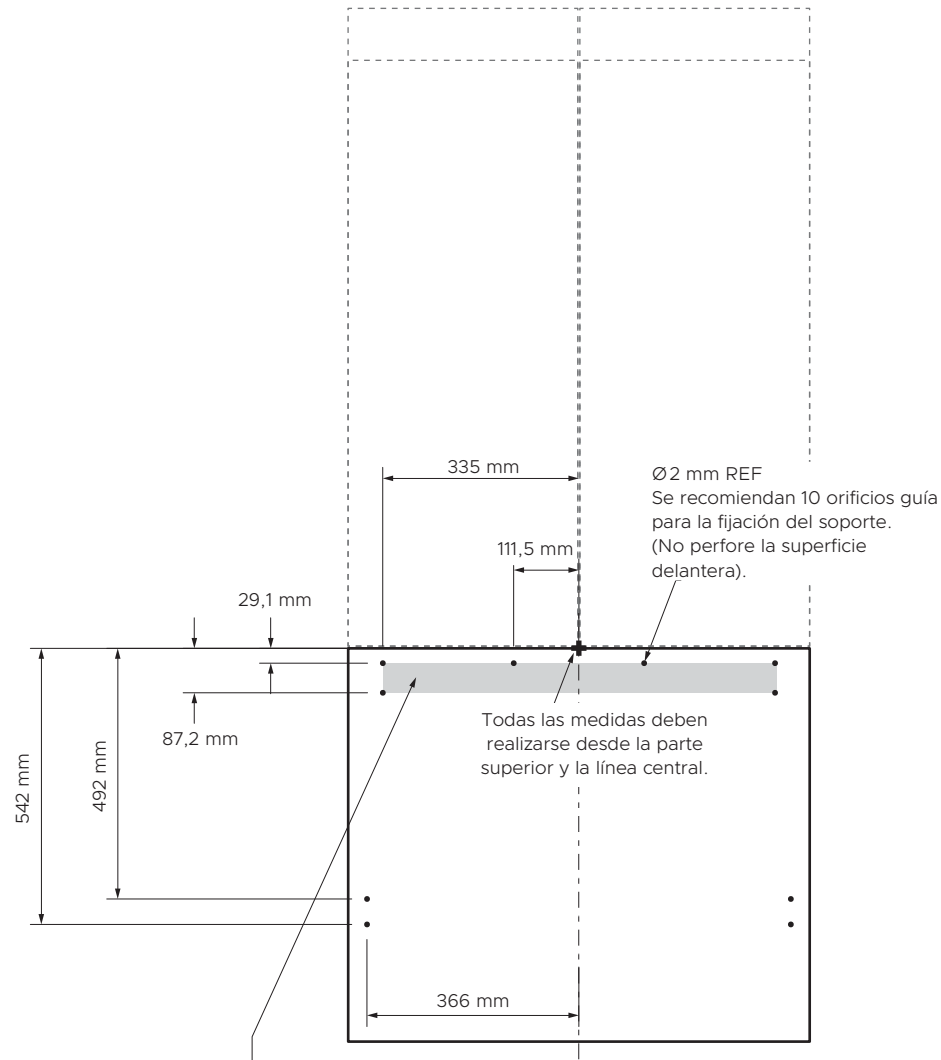

Las aberturas se encuentran en el soporte de fijación solo para los tiradores Fisher & Paykel. Para un tirador personalizado en la zona sombreada más arriba, asegúrese de que las cabezas de los tornillos del tirador estén avellanadas en la parte posterior del panel para evitar interferencias con el soporte colgante.

**PANEL DE CAJÓN – VISTA POSTERIOR**

Ubicaciones de orificios recomendadas para instalar el tirador de diseño Fisher & Paykel.

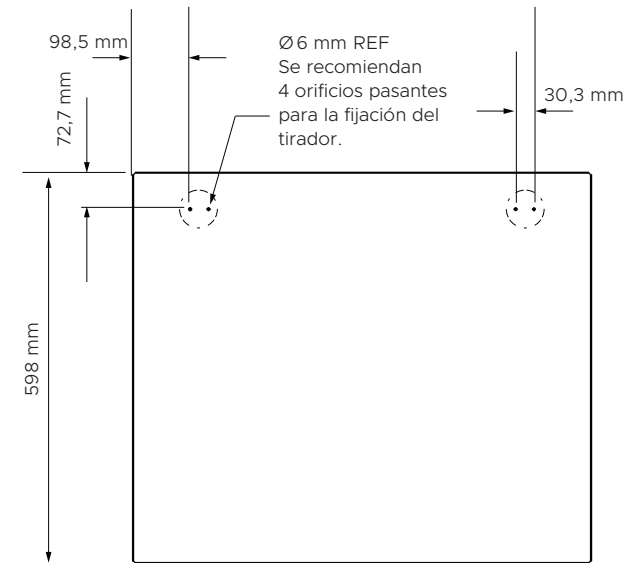

**PANEL DE CAJÓN – VISTA POSTERIOR**

## DIMENSIONES DE INSTALACIÓN DEL PANEL DE PUERTA PERSONALIZADO: RS90

Las dimensiones corresponden a la preparación e instalación de paneles de puerta personalizados.

Para los archivos DWG y DXF de la siguiente preparación del panel, descargue la carpeta en [thekitchentools.fisherpaykel.com](http://thekitchentools.fisherpaykel.com).

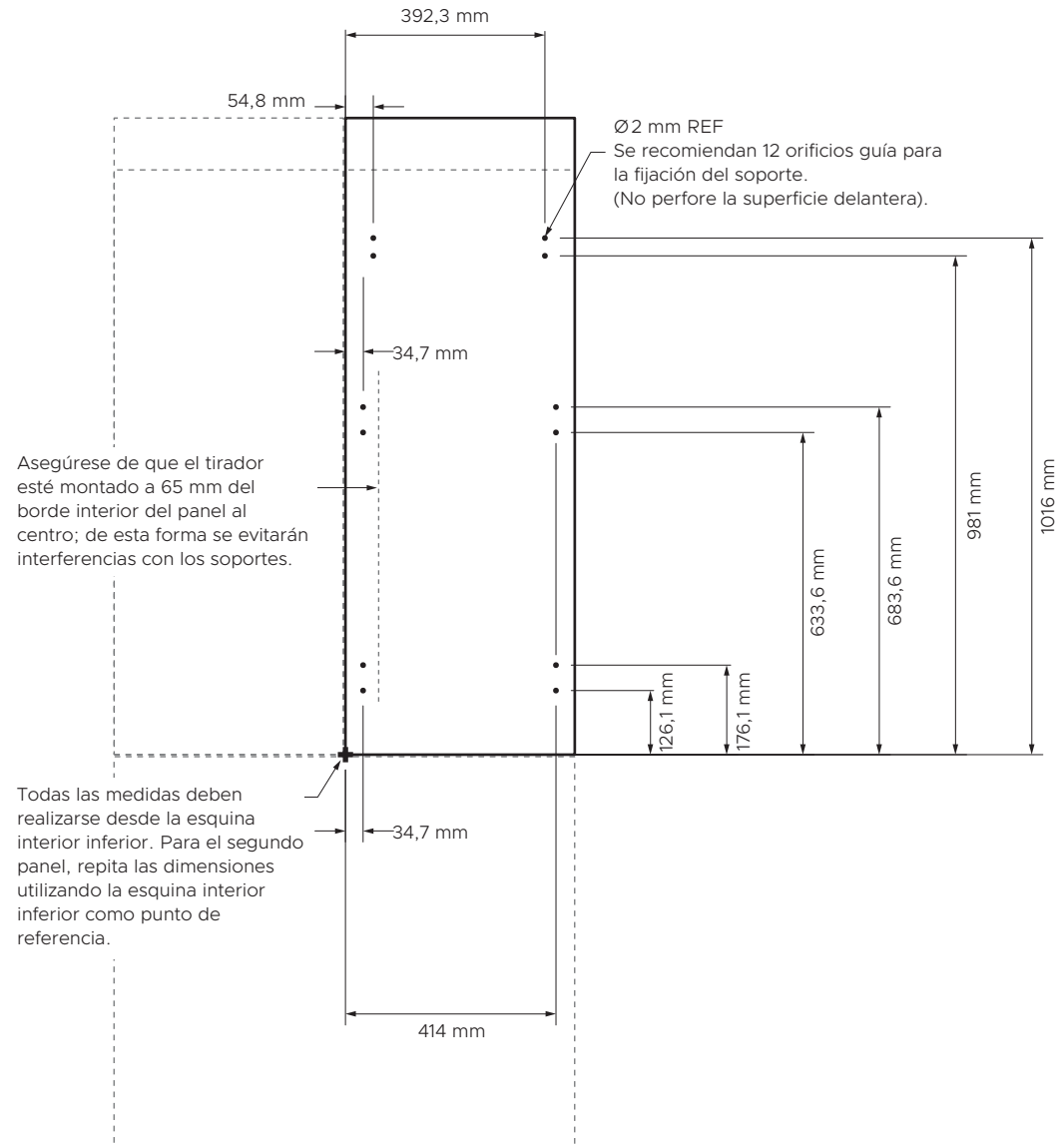

Ubicaciones de orificios recomendadas para instalar el tirador de diseño Fisher & Paykel.

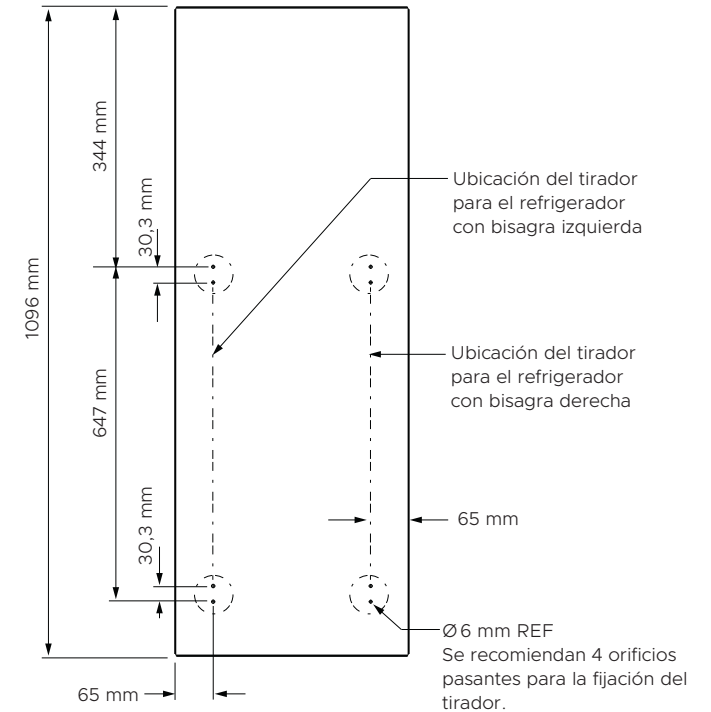

## DIMENSIONES DE INSTALACIÓN DEL PANEL DE PUERTA PERSONALIZADO: RS90

Las dimensiones corresponden a la preparación e instalación de paneles de puerta personalizados.  
Para los archivos DWG y DXF de la siguiente preparación del panel, descargue la carpeta en [thekitchentools.fisherpaykel.com](http://thekitchentools.fisherpaykel.com).

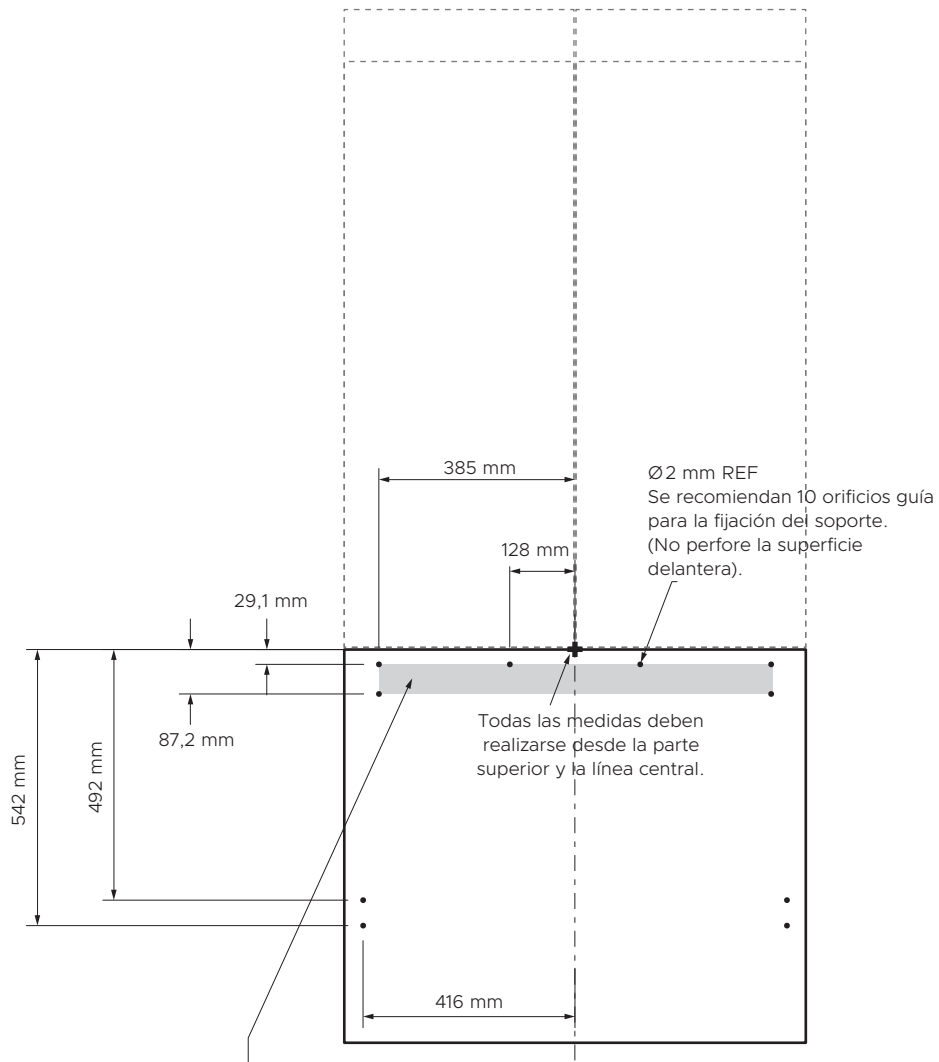

Las aberturas se encuentran en el soporte de fijación solo para los tiradores Fisher & Paykel. Para un tirador personalizado en la zona sombreada más arriba, asegúrese de que las cabezas de los tornillos del tirador estén avellanadas en la parte posterior del panel para evitar interferencias con el soporte colgante.

**PANEL DE CAJÓN – VISTA POSTERIOR**

Ubicaciones de orificios recomendadas para instalar el tirador de diseño Fisher & Paykel.

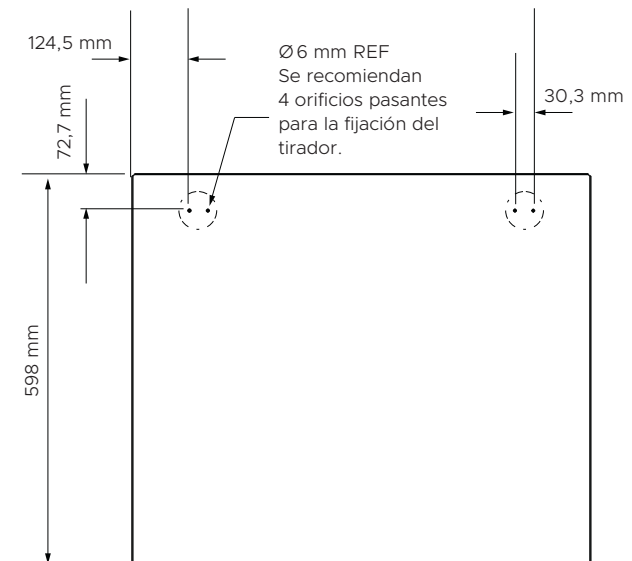

**PANEL DE CAJÓN – VISTA POSTERIOR**

## PLANTILLA DE INSTALACIÓN DEL PANEL DE PUERTA PERSONALIZADO

Esta plantilla es una hoja de doble cara que se utiliza como guía para perforar orificios de tornillo para instalar los paneles de puerta y cajón personalizados. La plantilla actual se incluye en esta guía de instalación.

Consulte 'Fije los paneles de puerta de acero inoxidable' para obtener más información.

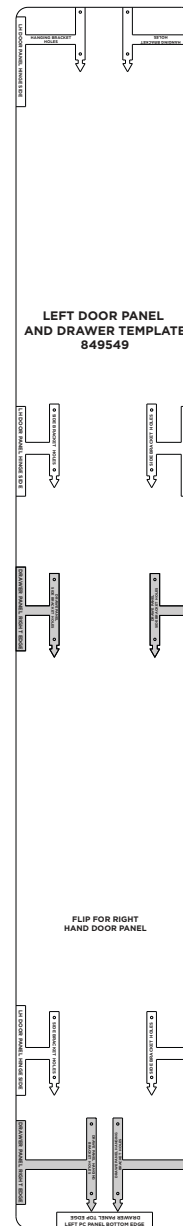

LADO DEL PANEL  
DE LA PUERTA  
IZQUIERDA

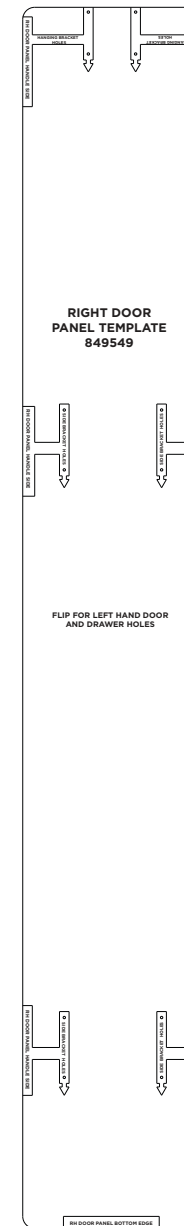

LADO DEL PANEL  
DE LA PUERTA  
DERECHA

## ESPACIO LIBRE DE LA PUERTA

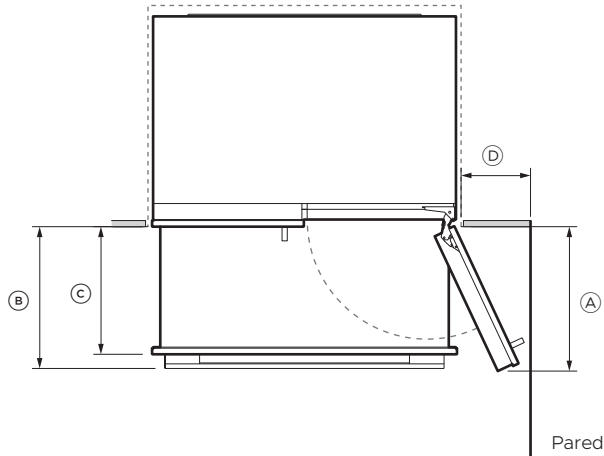

**APERTURA DE PUERTA DE 115°**

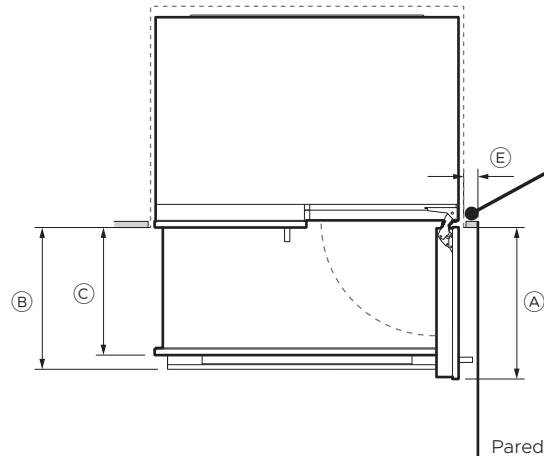

Inserte el pasador limitador de la bisagra

### ADVERTENCIA

- Antes de abrir las puertas, asegúrese de que el aparato sea estable.
- Siga estos pasos para evitar riesgos que puedan causar lesiones graves o muerte.

Para una apertura de puerta de 90° de la puerta, se suministra un pasador limitador de bisagra con el aparato. Este pasador encaja en los orificios de la bisagra superior.

- 1 Abra la puerta a 90°.
- 2 Inserte el pasador limitador de bisagra verticalmente en el orificio perforado.
  - Golpee suavemente el pasador si no se coloca suavemente.

DIMENSIONES DE LOS ESPACIOS LIBRES DE LA PUERTA	RS80	RS90
	MM	MM
(A) Profundidad de la puerta (apertura más ancha) medida desde la parte delantera de la puerta	395	445
(B) Profundidad del cajón (abierto) medida desde la parte frontal del cajón, incluido el tirador	400	400
(C) Profundidad del cajón (abierto) medida desde la parte frontal del cajón, sin incluir el tirador	360	360
(D) Espacio libre mínimo de la puerta* a la pared adyacente (115°—acceso interno completo)	280	300
(E) Espacio libre mínimo de la puerta* a la pared adyacente (90°—acceso interno completo)	100	100

\* Medido desde el borde frontal del armario; incluye un hueco de 2 mm del armario.

**ADVERTENCIA**

- Peligro de descarga eléctrica. Asuma que todas las piezas tengan corriente.
- Desconecte el suministro antes de realizar el mantenimiento y la instalación.

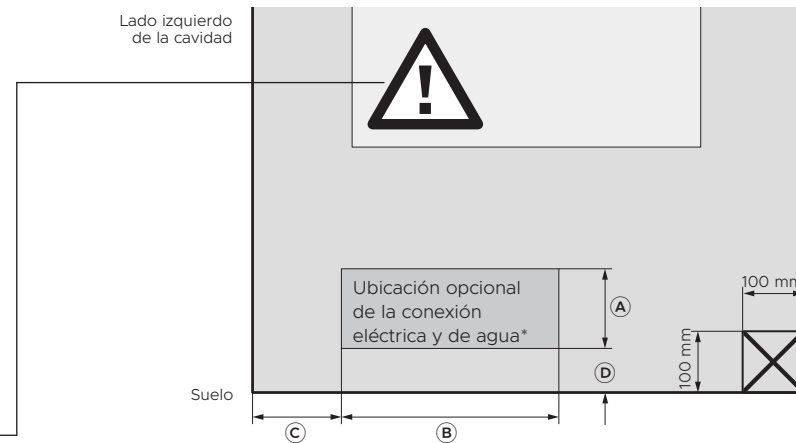
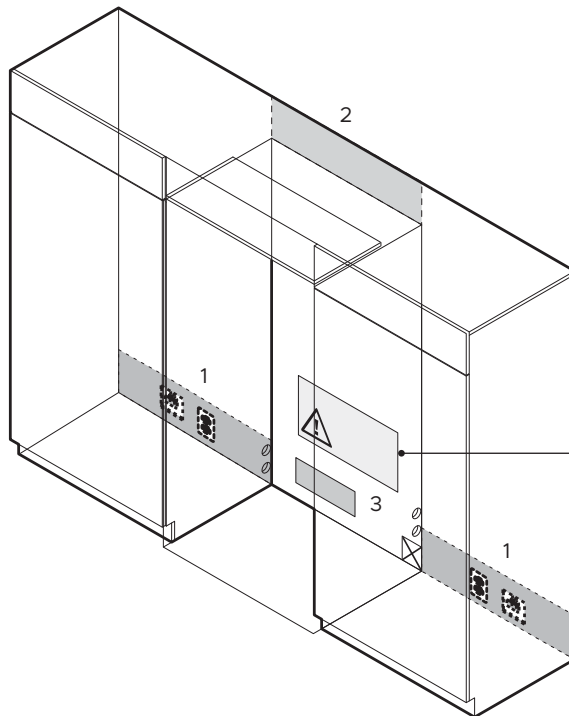

Las conexiones eléctricas y de agua deben estar dentro de este espacio si se encuentran detrás del aparato y no deben sobresalir de la pared posterior.

**CONEXIONES ELÉCTRICAS Y DE FONTANERÍA**

- ① Ubicación recomendada para las conexiones en el área o unidad adyacente
- ② Ubicación alternativa para conexiones por encima de la cavidad
- ③ Ubicación alternativa para conexiones en la parte trasera de la cavidad

La conexión eléctrica debe estar situada en un armario adyacente a ambos lados del aparato o por encima de la cavidad del aparato. Se recomienda utilizar un disyuntor de fácil acceso para el usuario una vez que el aparato se haya instalado.

	RS80	RS90
<b>DIMENSIONES ELÉCTRICAS Y DE FONTANERÍA</b>	MM	MM
Ⓐ Altura total del área de suministro	130	130
Ⓑ Anchura total del área de suministro	275	355
Ⓒ Distancia desde el lado izquierdo de la cavidad	145	145
Ⓓ Distancia desde el suelo	72	72

Nota: Las dimensiones se basan en la profundidad mínima de la cavidad.

✗ No realice la instalación eléctrica y de agua en esta zona, y manténgase alejado de las conexiones.

⚠ PRECAUCIÓN: El área central solo puede acoger la toma de agua y el enchufe eléctrico si se colocan dentro de una cavidad empotrada.

\* En esta ubicación, el grifo de agua debe empotrarse en la pared; el hueco debe permitir un radio de curva de 80 mm para el tubo de agua.

# ELECTRICIDAD Y FONTANERÍA

## Distancia máxima de la manguera y el cable de alimentación

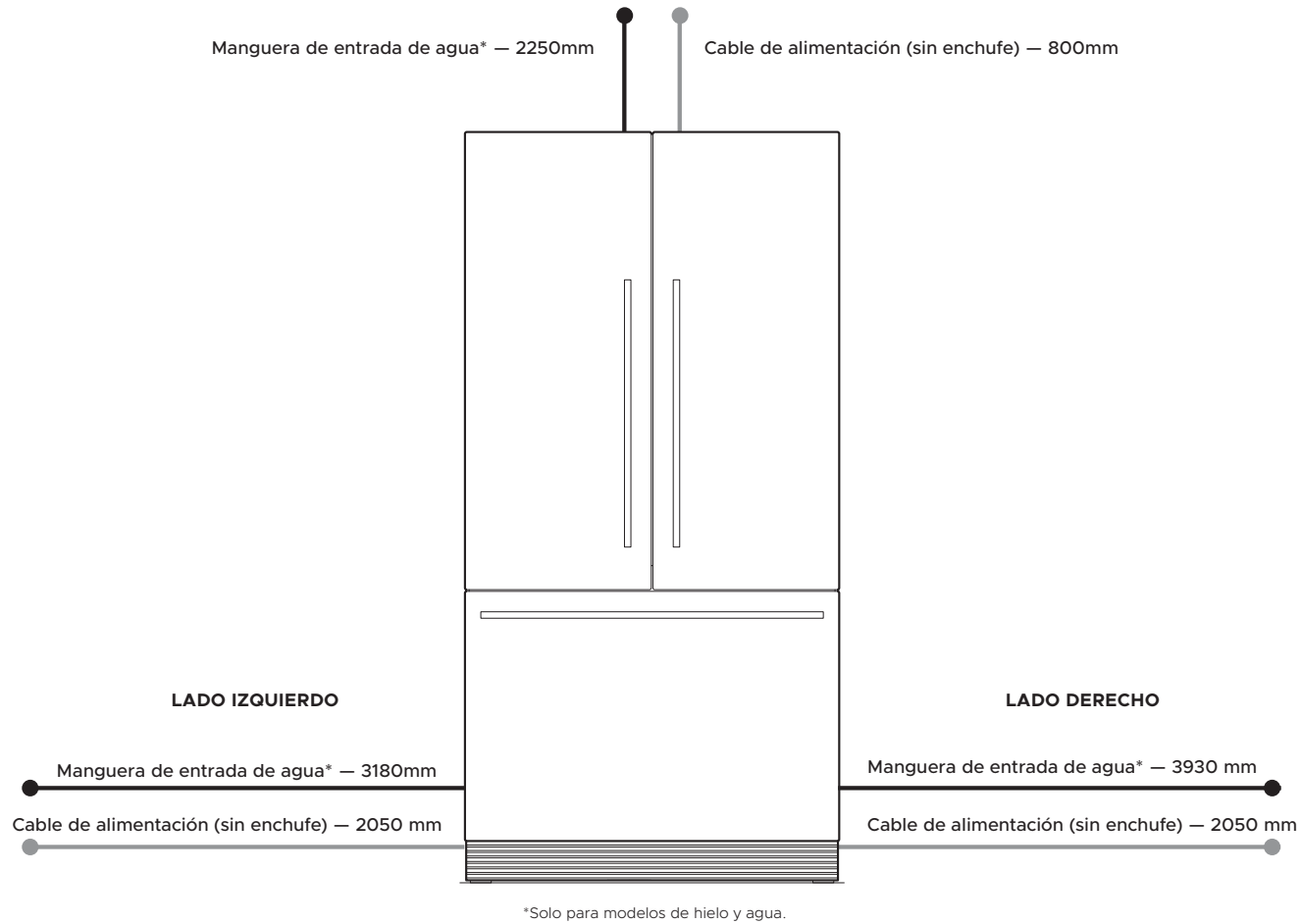

	RS80	RS90
<b>ESPECIFICACIONES ELÉCTRICAS</b>		
Suministro	230 V, 50 Hz	230 V, 50 Hz
Servicio	Circuito de 10 amperios	Circuito de 10 amperios

	RS80	RS90
<b>ESPECIFICACIONES DE FONTANERÍA</b>		
Suministro	Conexión de agua roscada BSP de 13 mm (1/2") o 19 mm (3/4"), tubos LLDPE de 6,35 mm	Conexión de agua roscada BSP de 13 mm (1/2") o 19 mm (3/4"), tubos LLDPE de 6,35 mm
Servicio	Mínimo 150 kPa (22 psi) máximo 827 kPa (120 psi) a 20 °C.	Mínimo 150 kPa (22 psi) máximo 827 kPa (120 psi) a 20 °C.

## ANTES DE LA INSTALACIÓN

- El aparato está equipado con rodillos delanteros y traseros diseñados para mover el aparato hacia delante y hacia atrás. No mueva el aparato lateralmente, ya que podría dañar los rodillos o la superficie / revestimiento del suelo.
- El aparato debe ser instalado por un instalador cualificado, o por un técnico de servicio capacitado de Fisher & Paykel para evitar una conexión eléctrica defectuosa y fugas de agua.
- Todas las conexiones de agua, energía eléctrica y puesta a tierra deben cumplir con la normativa y reglamentos locales y deben ser realizados por personal autorizado cuando sea necesario.
- Evite la instalación de aparatos bajo un interruptor de circuito de fuga a tierra (GFCI).
- Asegúrese de que el aparato está instalado correctamente. La garantía del aparato no cubre la instalación incorrecta que dé lugar a un fallo del aparato.

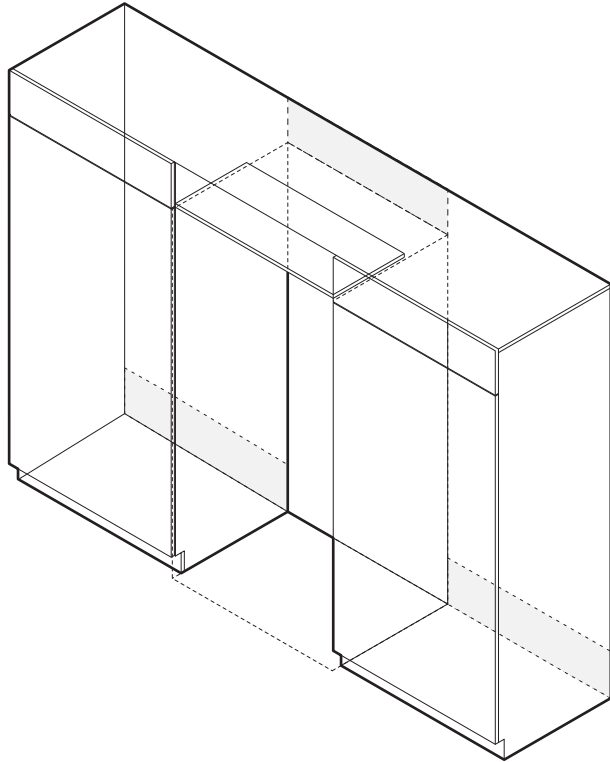

### Revise los armarios

- Compruebe las dimensiones: altura, anchura, profundidad, nivel del suelo, retornos del alojamiento acabados.
- Asegúrese de que las aberturas de ventilación de los armarios no presenten obstrucciones.
- Para una instalación integrada, se requiere una instalación de retorno acabada de material sólido a través de la parte superior y los lados del alojamiento nuevo o existente.
- Consulte 'Dimensiones de los armarios' antes de instalar el aparato.

### Compruebe la fuente de alimentación

- Asegúrese de que haya una toma de corriente independiente para el aparato.
- Evite compartir el punto de alimentación con otros aparatos para evitar que el aparato se apague accidentalmente.
- Para conocer los requisitos de alimentación, consulte la información indicada en la placa de serie. Esta placa se encuentra en la parte delantera derecha del cajón cuando está abierto.
- Asegúrese de que el aparato está conectado a tierra correctamente.
- Conecte el aparato a la fuente de alimentación eléctrica (230 V CA, 50 Hz) con el enchufe y el cable instalados.
- Se recomienda utilizar un disyuntor de fácil acceso para el usuario una vez que el aparato se haya instalado.
- Cumpla la normativa eléctrica nacional y todas las normas y reglamentos locales al instalar este aparato.

### Compruebe el suministro de agua (solo para modelos de hielo y agua)

- Asegúrese de que haya una conexión de suministro de agua para el aparato.
- El aparato debe ser instalado por un instalador cualificado; una instalación de fontanería incorrecta puede provocar fugas de agua.
- Fisher & Paykel no se hace responsable de los daños (incluidos los causados por el agua) como resultado de una instalación o fontanería defectuosas.

## ANTES DE LA INSTALACIÓN

### Compruebe el aparato

Tenga cuidado cuando desembale el aparato para evitar daños en la superficie del aparato. Asegúrese de que el aparato esté estable para evitar que se vuelque al desembalarlo. No abra las puertas para evitar que el aparato se vuelque. Asegúrese de que el aparato sea el modelo correcto según su pedido. Asegúrese de que los componentes y los kits de instalación estén completos.

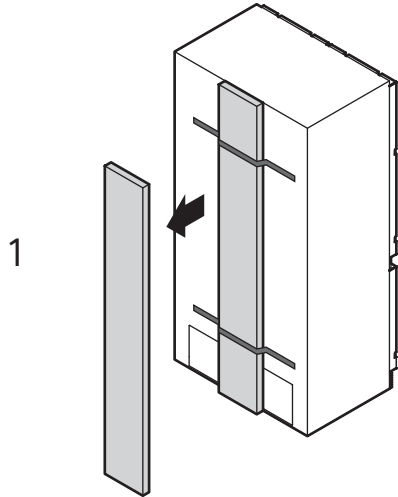

Retire el kit de molduras de la parte posterior del aparato. Consulte 'kit de instalación de molduras (caja externa)' para la pieza incluida en la caja.

Tenga cuidado al retirar el cartón, ya que la caja puede haberse soltado de la parte posterior del aparato durante el transporte.

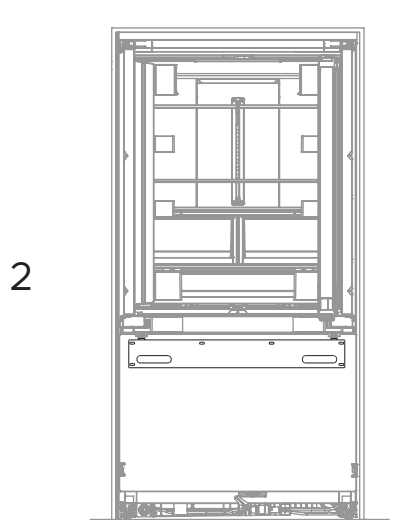

Paquete de componentes adicionales



Kit de instalación

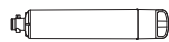

Conexiones de agua y kits de filtro de agua

Retire las conexiones de agua y los kits de filtro de agua, el kit de instalación y el paquete de componentes adicionales del interior del aparato.

### Mueva el aparato

El aparato es pesado y requiere un mínimo de dos personas para desembalarlo e instalarlo. Asegúrese de que las patas del aparato estén retraídas. Si el aparato está dañado, póngase en contacto con su distribuidor de Fisher & Paykel. Anote los números de modelo y de registro que se encuentran en la parte inferior derecha del aparato. Los necesitará para solicitar el servicio o la reparación de su aparato.

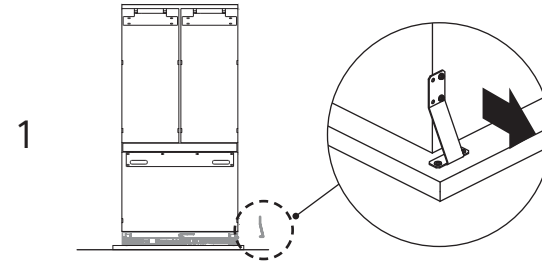

Retire los soportes del lateral del aparato. (Para los modelos de una puerta, retire los soportes del lateral sin bisagra del aparato).

- La ubicación de los soportes depende del modelo del aparato.

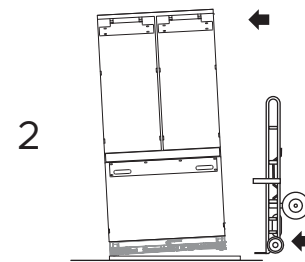

Incline el aparato ligeramente hacia el lado opuesto.

Inserte la carretilla de mano debajo del lateral del aparato, donde se retiraron los soportes.

- No introduzca la carretilla de mano en la parte delantera o trasera del aparato.

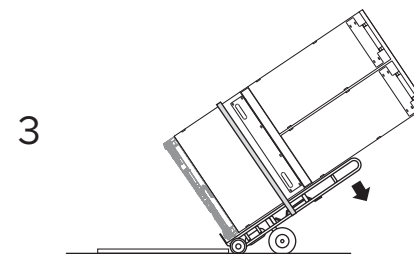

Sujete el aparato a la carretilla con correas.

Retire los soportes en el otro lateral del aparato.

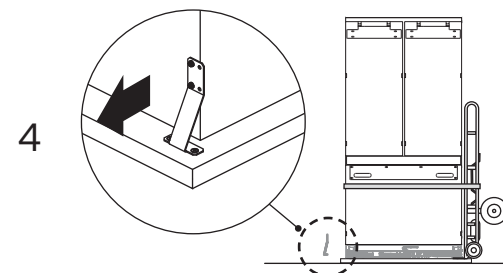

Incline el aparato hacia atrás en la carretilla.

Aparte el palé y empuje el carro hasta la ubicación de instalación.

## PREPARACIÓN DE LA CAVIDAD

### Kit de soporte antivuelco



Soporte antivuelco (1x)



Tapón de mampostería (4x)



Tornillo Phillips #10x40 (4x)

### Herramientas

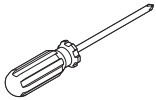

Destornillador Phillips

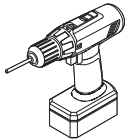

Destornillador eléctrico (opcional)



Lápiz

- El soporte antivuelco y los accesorios suministrados deben instalarse en la pared del armario acabado para soportar una carga de 100 kg.
- Asegúrese de que el soporte antivuelco está instalado correctamente para evitar que el aparato se vuelque hacia delante cuando la puerta está abierta.
- Asegúrese de que el soporte esté fijado a las vigas estructurales o los vástagos de pared más próximos al centro del alojamiento.

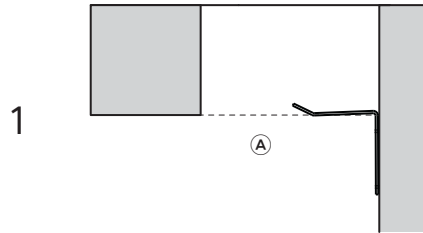

Proyecte horizontalmente desde el borde inferior del armario terminado hacia el centro de la pared posterior (A).

Se expondrá la superficie de contacto entre el soporte y el aparato.

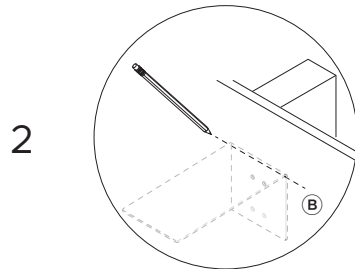

Marque una línea horizontal (B) en la pared posterior.

- Asegúrese de que haya un pasador detrás de la pared.

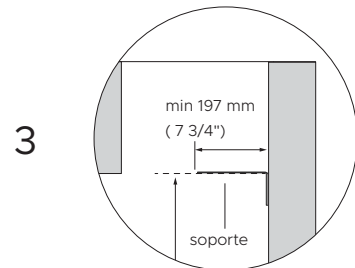

Coloque el soporte en la pared posterior. Alinee la superficie inferior del soporte a lo largo de la línea marcada.

Marque las ubicaciones de los orificios para tornillos y taladre los orificios con un taladro eléctrico.

### ADVERTENCIA

Lea lo siguiente antes de instalar los tacos o tornillos de mampostería:

- Asegúrese de que los tornillos no interfieren con los conductos eléctricos, de gas y de agua.
- Para la instalación, asegúrese de no utilizar material de mampostería ligero, como bloque de hormigón y el hormigón nuevo (sin tiempo de endurecimiento).
- No utilice materiales metálicos que puedan corroer, manchar o dañar el armario.

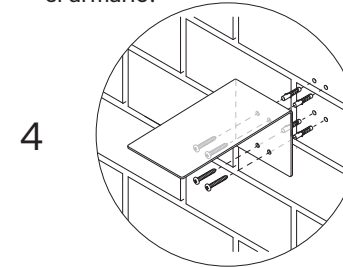

#### Instalación en pared sólida

Taladre orificios adecuados al tamaño de los tacos de mampostería.

Golpee con un martillo los tacos de mampostería en la pared hasta que estén al ras. Fije el soporte a la pared con tornillos Phillips #10x40 mm y atornille firmemente.

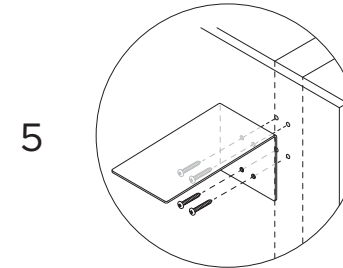

#### Instalación en pared de yeso

Fije el soporte antivuelco a la pared con tornillos Phillips #10x40 mm, y apriete firmemente con un destornillador.

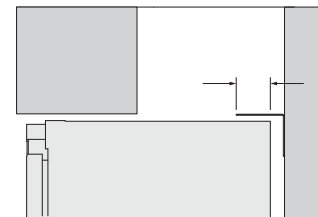

Cuando coloque el aparato en el armario, asegúrese de que el soporte antivuelco se solape con el borde posterior del aparato.

- El soporte debe solaparse al aparato un mínimo de 180 mm (7 1/16") para asegurar la sujeción.

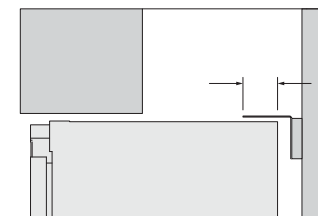

Si no se puede lograr una superposición mínima de 180 mm (7 1/16"), instale un separador sólido en el pasador de pared, detrás del soporte.

- Tenga cuidado de no pasar por encima del cable de alimentación al colocar el aparato.

## CONEXIÓN DEL SUMINISTRO DE AGUA Y ALIMENTACIÓN

### Kit de conexiones de agua

(Solo modelos de hielo y agua)



Adaptador de grifo de agua (1x)



Pinza de sujeción (1x)

### Conexión al suministro de agua (solo para modelos de hielo y agua)

Las conexiones de agua no se suministran y deben adquirirse por separado. El aparato incluye un tubo de agua de plástico preconectado.

Asegúrese de que hay suficiente tubo para la conexión de agua y para poner el aparato fuera de servicio para su mantenimiento, si es necesario.

Mueva el aparato delante del armario lo suficientemente cerca como para poder acceder a las conexiones de alimentación y agua.

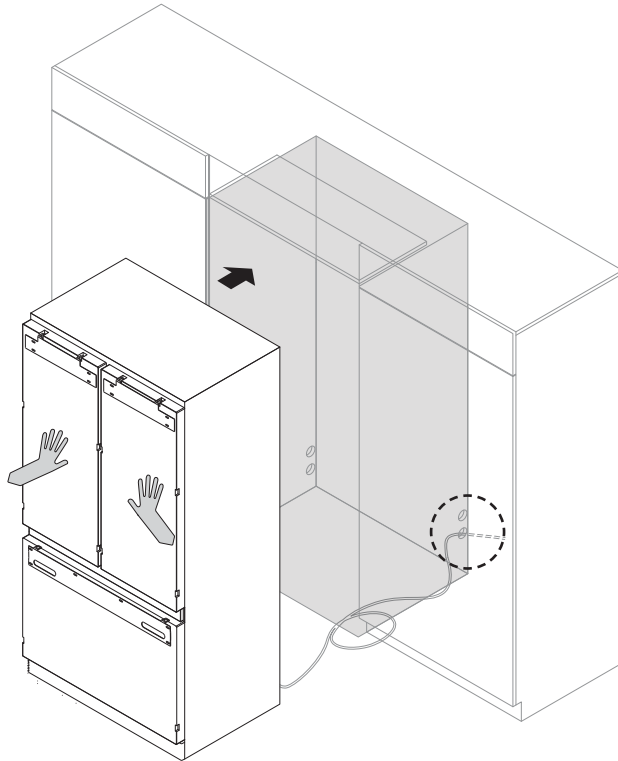

1

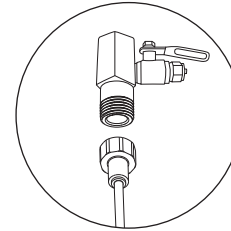

Conecte el adaptador de grifo de agua a un grifo de agua. Haga pasar agua a través de la manguera antes de conectarla al aparato para eliminar cualquier resto de suciedad en la manguera.

2

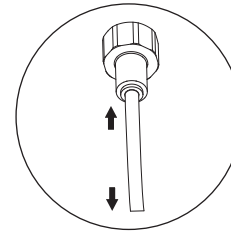

Acople el extremo libre del tubo de plástico en un adaptador de grifo de agua. Tire suavemente para verificar que esté firme.

3

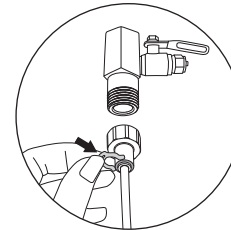

Asegure la conexión con una llave de bloqueo insertada entre el adaptador de grifo de agua y la pinza de sujeción.

## Caja interna

### Componentes adicionales



Pinza del cable de alimentación (2x)

## Conexión al suministro de alimentación

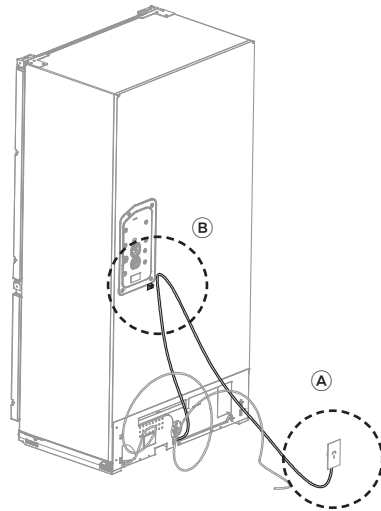

Conexión en la parte posterior de la cavidad

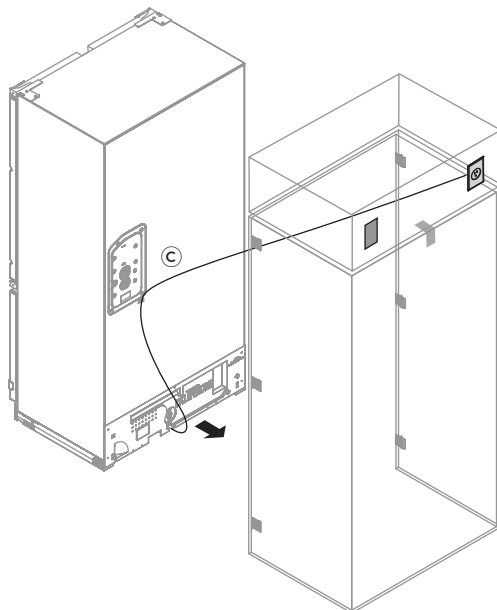

Conexión por encima de la cavidad

1

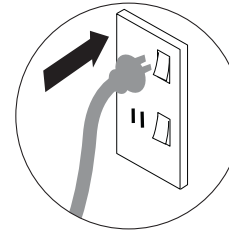

Localice el cable de alimentación y conéctelo a la toma de corriente **(A)**. Encienda el aparato.

- Se recomienda utilizar un disyuntor de fácil acceso una vez que el aparato se haya instalado.

2

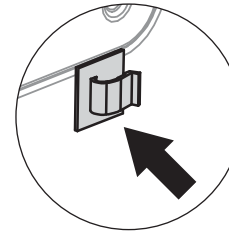

Coloque una pinza para el cable de alimentación **(B)** en la parte posterior del aparato.

3

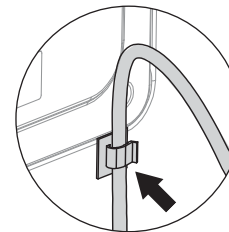

Sujete a la pinza la longitud sobrante del cable de alimentación.

Tenga cuidado al empujar el aparato hasta su posición para evitar que se aprisione o dañe el cable de alimentación o los tubos de agua.

Consulte 'Electricidad y fontanería' para obtener más información sobre las conexiones de agua y alimentación recomendadas y alternativas.

## PREPARACIÓN DE LA INSTALACIÓN

### Kit de sujeciones de instalación

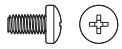

Tornillo Phillips M5x10  
(10x)

### Herramientas

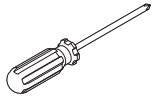

Destornillador Phillips

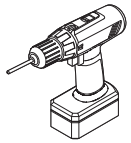

Destornillador eléctrico  
(opcional)

- Tenga cuidado al trabajar con el aparato fuera del armario acabado.
- Asegúrese de que el aparato quede sujeto para evitar que se vuelque hacia delante.
- Si se vuelca, puede provocar lesiones graves o la muerte.
- Abra las puertas francesas con cuidado antes de extraer las tapas de los extremos de las bisagras.

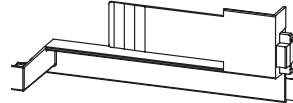
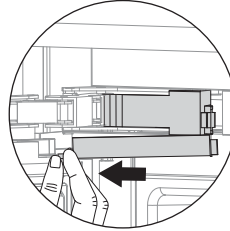
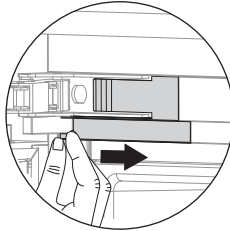
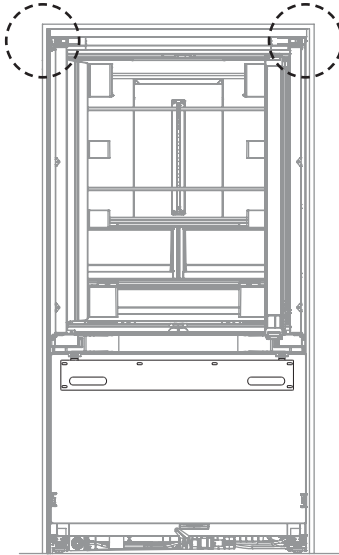

Retire las tapas del extremo de la bisagra izquierda.

Sujete la esquina de la tapa del extremo. Empuje firmemente hacia la derecha para soltar el gancho de fijación y tire hacia abajo.

Tire suavemente de la tapa hacia la bisagra izquierda para retirarla.

Guarde la tapa del extremo de la bisagra para volver a instalarla más tarde.

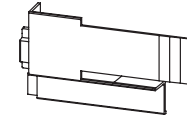
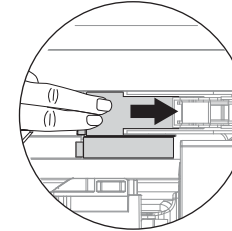

Retire las tapas del extremo de la bisagra derecha.

Presione el centro de la tapa y empuje hacia la bisagra derecha para retirarla.

Guarde la tapa del extremo de la bisagra para volver a instalarla más tarde.

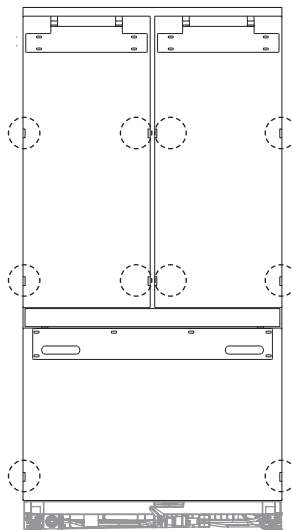

Enrosque sin apretar (1 – 2 vueltas) los tornillos Phillips M5x10 en las puertas.

## ALINEACIÓN EN EL INTERIOR DE LOS ARMARIOS

### Herramientas



Llave hexagonal

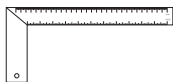

Regla

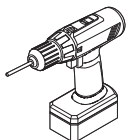

Destornillador eléctrico (opcional)

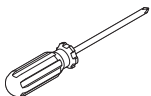

Destornillador Phillips

- El aparato dispone de ruedas delanteras y traseras para desplazarlo fácilmente hacia delante y hacia atrás.
- Evite mover el aparato lateralmente, ya que podría dañar las ruedas o la superficie / revestimiento del suelo.
- Cuando empuje el aparato al interior del armario, asegúrese de no pasar por encima de la manguera para evitar daños y posibles fugas de agua.
- Asegúrese de que el tubo de agua quede orientado lejos de cualquier objeto afilado, esquinas afiladas (tenga cuidado de no retorcer el tubo, ya que detendría el flujo de agua), y no en un lugar donde pueda retorcerse o aplastarse.

1

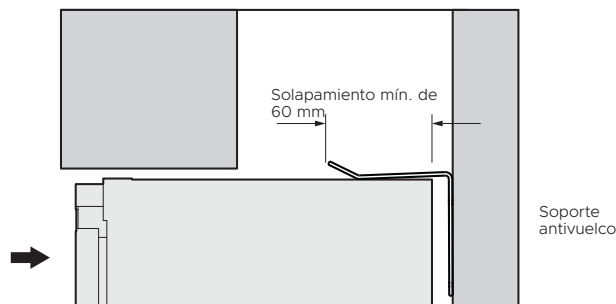

### Coloque el aparato con los armarios

Empuje el aparato al interior del armario hasta que el soporte antivuelco se solape con el borde superior trasero del aparato.

- Asegúrese de que el cable de alimentación esté fijado a la pinza de la parte posterior del aparato y que la manguera de agua sobrante quede enrollada plana detrás del aparato.
- Asegúrese de que el aparato esté centrado.
- Asegúrese de que haya un contacto firme entre el aparato y el soporte antivuelco con un solapamiento mínimo de 60 mm (C) para asegurar la sujeción.

Consulte 'Preparación de la cavidad' para obtener más información.

- Asegúrese de que las cuatro esquinas del aparato están firmemente apoyadas en el suelo para eliminar cualquier movimiento.
- **NO** instale el aparato en un suelo blando, irregular o no nivelado para evitar que se gire y que la puerta no cierre bien.
- Se recomienda utilizar una llave hexagonal de 4 mm. Una vuelta de las tuercas de ajuste de altura equivale a un ajuste de altura de 1 mm. El ajuste de altura máximo es de 20 mm.
- Si se utiliza un destornillador eléctrico, use un ajuste de apriete bajo para evitar que la tuerca se salga de la varilla y dañe el sistema de nivelación. Si la tuerca se sale, utilice la llave hexagonal para volver a alinearla con la varilla. Asegúrese de que las diferencias entre los huecos superior, inferior y lateral no sean superiores a 1,5 mm para lograr una alineación correcta.
- La alineación final se logrará una vez que se hayan instalado los paneles de las puertas y el aparato se haya empujado hacia atrás para quedar a ras de los armarios.

2

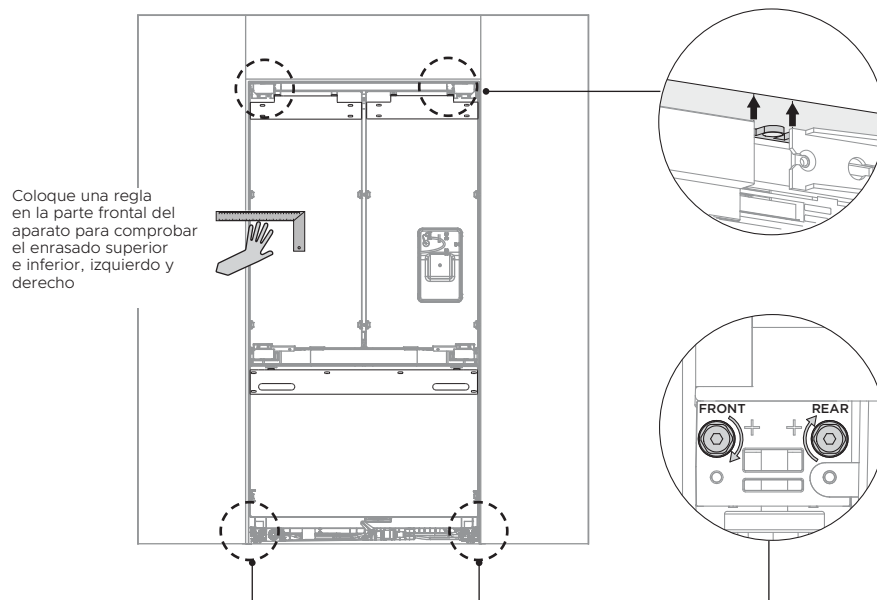

### Alinee el aparato dentro de los armarios

Centre el aparato dentro del alojamiento, usando las paredes adyacentes como guía.

Levante la parte delantera del aparato hasta que los soportes de fijación hagan contacto con el techo del armario.

Gire las tuercas de ajuste delanteras y traseras hacia la derecha para levantar la rueda o hacia la izquierda para bajarla.

- Para lograr una alineación correcta entre la parte delantera de las puertas y los paneles de armarios adyacentes, gire las tuercas de ajuste alternativamente entre las ruedas delantera y trasera. Compruebe los huecos superior e inferior, izquierdo y derecho con una regla colocada en la parte delantera del aparato.

- Asegúrese de que los huecos entre el aparato y los armarios adyacentes estén igual en ambos lados (C).
- Este paso ayudará a garantizar que el aparato está nivelado con los armarios adyacentes.

Empuje suavemente la parte frontal del aparato para comprobar la estabilidad.

## INSTALACIÓN DE LOS PANELES DE PUERTA: ACERO INOXIDABLE

Kit de fijación de paneles de puerta



Soporte lateral (10x)



Correa lateral (10x)

Kit de tiradores de puerta



Tornillo de cabeza plana M5x25 (12x)

Juegos de paneles de puerta



Tornillo Phillips Mush M5x14 (acero inoxidable) (34x)

Herramientas



Llave hexagonal



Llave FPA

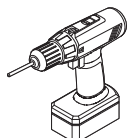

Destornillador eléctrico

- Siga estos pasos para evitar dificultades en el ajuste de los paneles de puerta y en el montaje de la tapa embellecedora.
- Asegúrese de proteger el acabado de los paneles de las puertas de acero inoxidable.
- Para paneles de puerta sin suministro de agua: Deje la película protectora en los paneles cuando los cuelgue y retírela solo cuando haya finalizado la instalación.
- Hay disponible un kit de tiradores de puerta que debe adquirirse por separado. Consulte 'Piezas suministradas' para obtener más información.

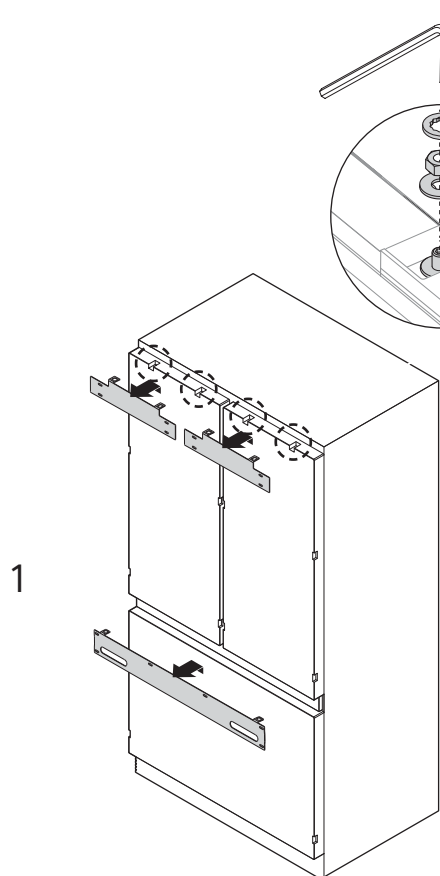

### Retire los soportes colgantes

Retire las arandelas M8 y las tuercas M8 de los vástagos M8 de la parte superior de la puerta.

- Guarde las arandelas y tuercas para volver a utilizarlas más tarde. Retire el soporte colgante de la parte superior de cada puerta y déjelo a un lado para su instalación posterior.

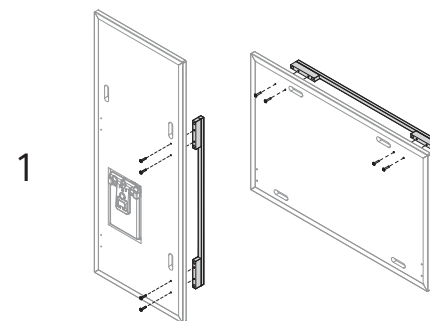
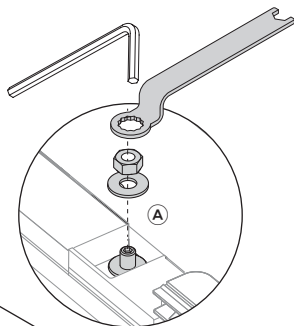

1

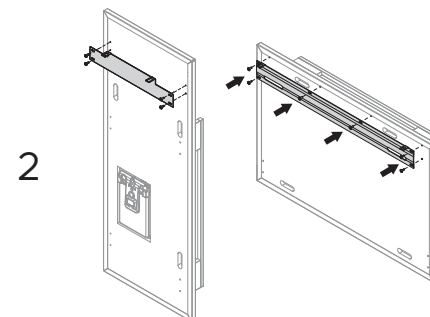

2

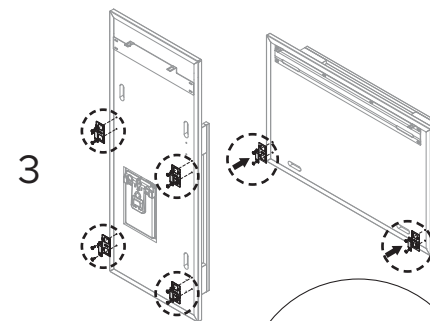

3

### Coloque la puerta y los tiradores de puerta

Retire la película de plástico y la cinta azul de los paneles de las puertas.

Retire los tapones de plástico de los orificios del tirador (4 por cada panel de puerta).

Alinee los orificios del tirador con los orificios del panel de la puerta y fíjelos con los tornillos de cabeza plana M5x25 (4 por cada panel de la puerta).

### Fije los soportes colgantes

Alinee el soporte con los orificios y fíjelo con los tornillos Phillips Mush M5x14 de acero inoxidable (14).

### Fije los soportes laterales

Alinee los soportes y las correas con los orificios del lateral del panel y fíjelos con los tornillos Phillips Mush M5x14 de acero inoxidable (20).

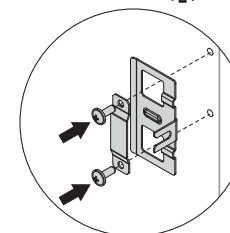

## INSTALACIÓN DE LOS PANELES DE PUERTA: ACERO INOXIDABLE

### Pantalla de hielo y agua

(Solo modelos de hielo y agua)

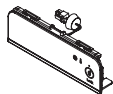

Módulo de pantalla externa (1x)

- No se siguen estos pasos, pueden producirse dificultades en el ajuste de los paneles de puerta y en el montaje de la tapa embellecedora.
- Retire la película protectora de las puertas del aparato antes de colgar los paneles de las puertas.

#### Conecte el módulo de pantalla externa (solo para el modelo de suministro de agua)

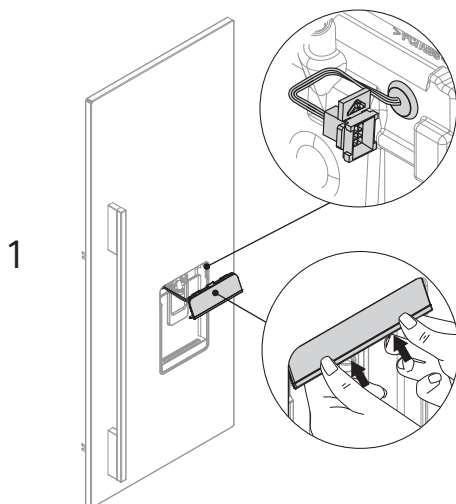

1

Localice el módulo de pantalla externa desde el interior del aparato.

Pase el mazo de cables de la pantalla a través de la cavidad del panel de la puerta.

- Asegúrese de que el ojal esté acoplado.

Gire las pestañas superiores de la pantalla en ángulo hacia el panel de la puerta.

- Asegúrese de que el mazo de cables no esté pinzado.

Presione firmemente contra las pestañas inferiores de la pantalla e insértelas en el panel de la puerta hasta que note que se acoplan firmemente.

- Asegúrese de que la pantalla quede alineada con el panel de la puerta.

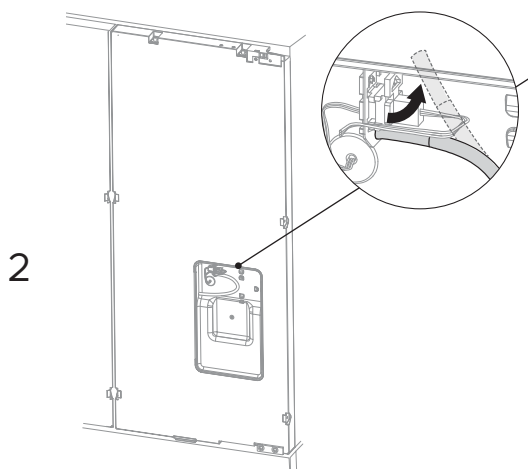

2

Retire el tubo de agua del soporte de la puerta del aparato.

Cuelgue el panel de la puerta en los vástagos M8.

Asegúrese de que el panel gira libremente para las conexiones de agua.

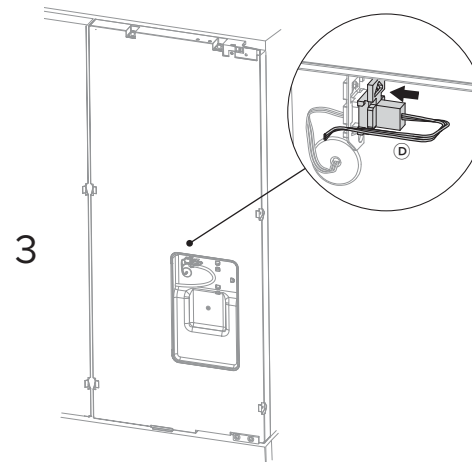

3

Conecte el mazo de cables de la pantalla a la puerta del aparato insertándolo firmemente hasta que note que se acopla firmemente.

En la pantalla externa, active el bloqueo del dispensador para evitar que entre agua durante la conexión de agua.

Para bloquearlo, pulse el botón  durante 4 segundos. El LED situado encima del botón se iluminará.



4

Active el bloqueo del dispensador para evitar que entre agua durante la conexión de agua.

Para bloquearlo, pulse el botón  durante 4 segundos. El LED situado encima del botón se iluminará.

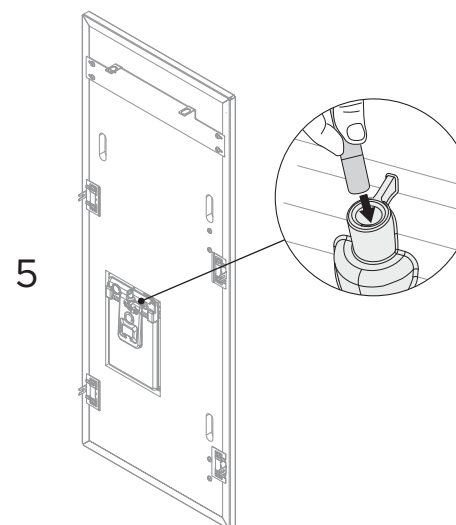

5

Empuje el tubo de agua firmemente en la espiga situada detrás del panel de la puerta hasta que la línea marcada no sea visible.

- Asegúrese de que el tubo de agua se haya pasado lejos de cualquier objeto o esquina afilada, y no en un lugar donde pueda doblarse o aplastarse cuando el panel de la puerta está sujeto (ya que podría interrumpirse el flujo de agua).

## INSTALACIÓN DE LOS PANELES DE PUERTA: ACERO INOXIDABLE

### Herramientas

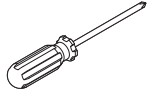

Destornillador Phillips

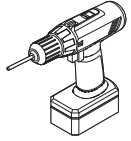

Destornillador eléctrico (opcional)



Llave hexagonal

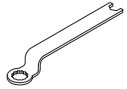

Llave FPA

### Fije los paneles de puerta de acero inoxidable

1

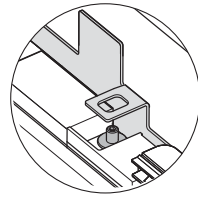
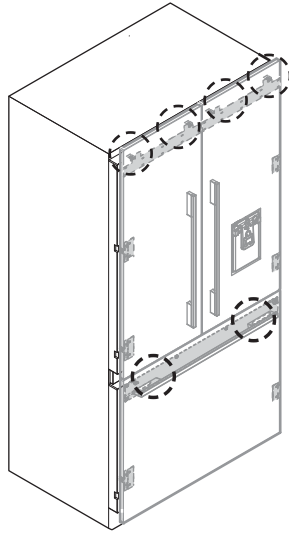

Abra la puerta y afloje los tornillos Phillips M5x10 (no los retire) a los lados de las puertas  
Cuelgue el panel de puerta bajando los orificios del soporte colgante sobre los vástagos M8.

2

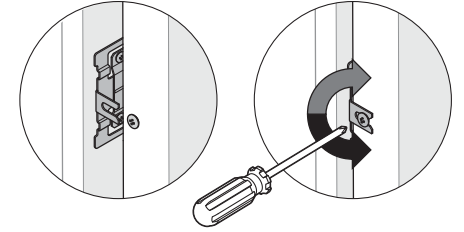
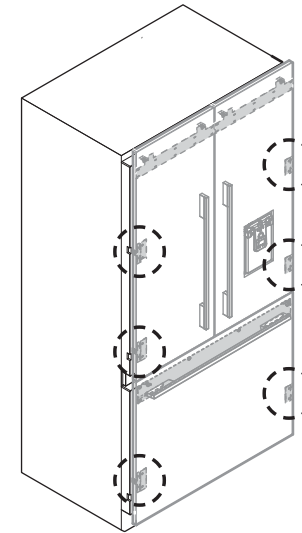

Coloque las horquillas de los soportes laterales sobre los tornillos de la puerta.  
Apriete los tornillos sin apretar para fijar temporalmente el panel de la puerta.

3

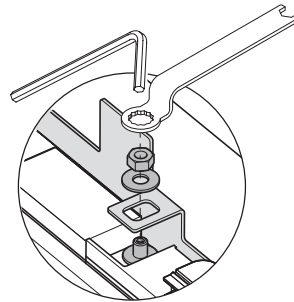

Atornille sin apretar la arandela M8 y la tuerca al vástago con la llave hexagonal y la llave.

- Esto permitirá abrir la puerta sin afectar al ajuste del panel de la puerta.

## INSTALACIÓN DE LOS PANELES DE PUERTA: ACERO INOXIDABLE

### Kit de fijación de paneles de puerta



Tornillo con arandela  
Mush 8x16  
(2)

### Herramientas



Llave hexagonal

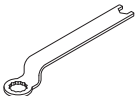

Llave FPA

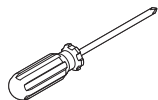

Destornillador Phillips

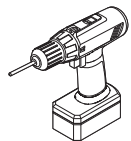

Destornillador eléctrico  
(opcional)

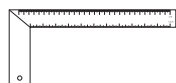

Regla

### Fije los paneles de puerta de acero inoxidable

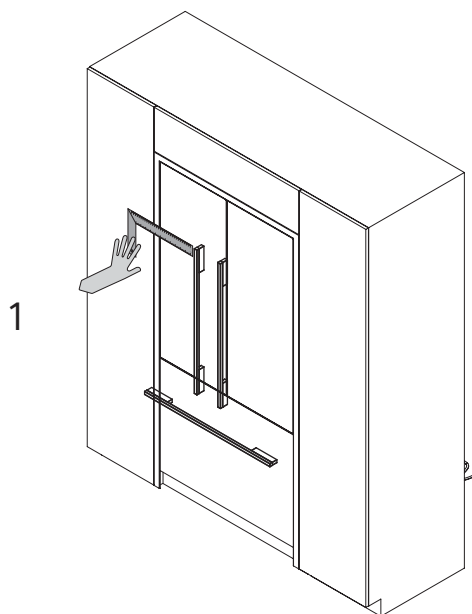

1

Empuje el aparato dentro de la cavidad hasta que los paneles de puerta estén al ras con la superficie de los armarios adyacentes.

Coloque una regla en la parte frontal del aparato para comprobar el enrasado superior e inferior, izquierdo y derecho.

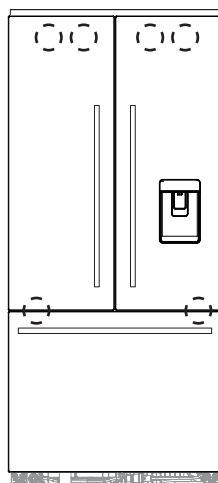

2

Para ajustar la altura del panel, gire el vástago hacia la derecha para subir o hacia la izquierda para bajar el panel de la puerta.

- Cada panel de puerta tiene un ajuste de eje completo para asegurar el enrasado con las paredes adyacentes.

Una vez satisfecho con la alineación, sujete los vástagos M8 con la arandela M8 y la tuerca M8 (B).

- La parte superior del vástago debe quedar debajo de la cara superior del panel de puerta.

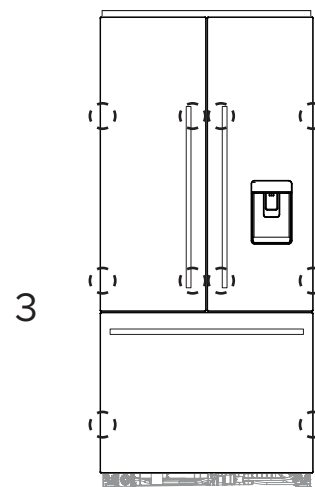
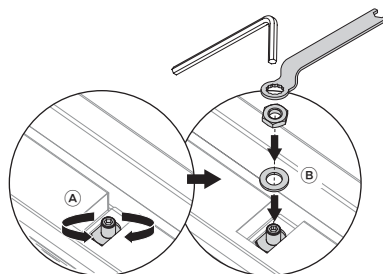

3

Fije las horquillas del soporte lateral apretando los tornillos laterales. Repita el procedimiento para todos los paneles de puerta.

- Para el ajuste de profundidad, afloje los tornillos laterales, ajuste los paneles y vuelva a apretarlos una vez esté satisfecho.
- Se puede lograr un ajuste adicional de los paneles de puerta quitando los paneles de puerta y aflojando los tornillos de fijación del soporte colgante y moviendo el soporte hacia los lados para adaptarlo.

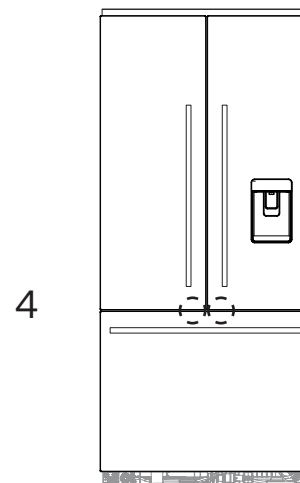
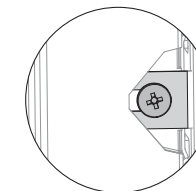

4

Afloje el tornillo Phillips M8x16 de modo que el soporte de bloqueo pueda deslizarse libremente a la parte delantera.

Saque el soporte de bloqueo hasta que toque la parte posterior del panel de la puerta. Apriete a fondo el tornillo.

Fije con un tornillo #8x16 a través de uno de los tres orificios ranurados.

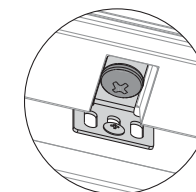

# INSTALACIÓN DE LOS PANELES DE PUERTA: PERSONALIZADOS

## Caja externa

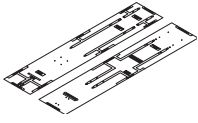

Plantilla del panel de puerta (1)

## Herramientas

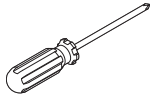

Destornillador Phillips

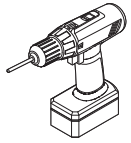

Destornillador eléctrico (opcional)

- La plantilla es una sola hoja con una cara que se utiliza para el panel de puerta izquierdo y el panel de cajón y la otra cara para el panel de puerta derecho.
- La plantilla debe colocarse en la parte posterior del panel de puerta.

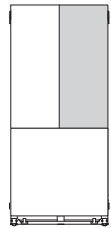
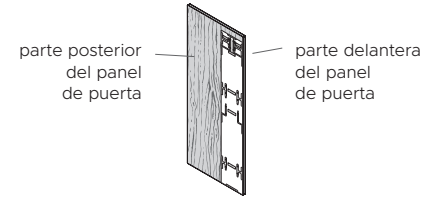

## Uso de la plantilla de instalación (para panel de puerta francesa derecho)

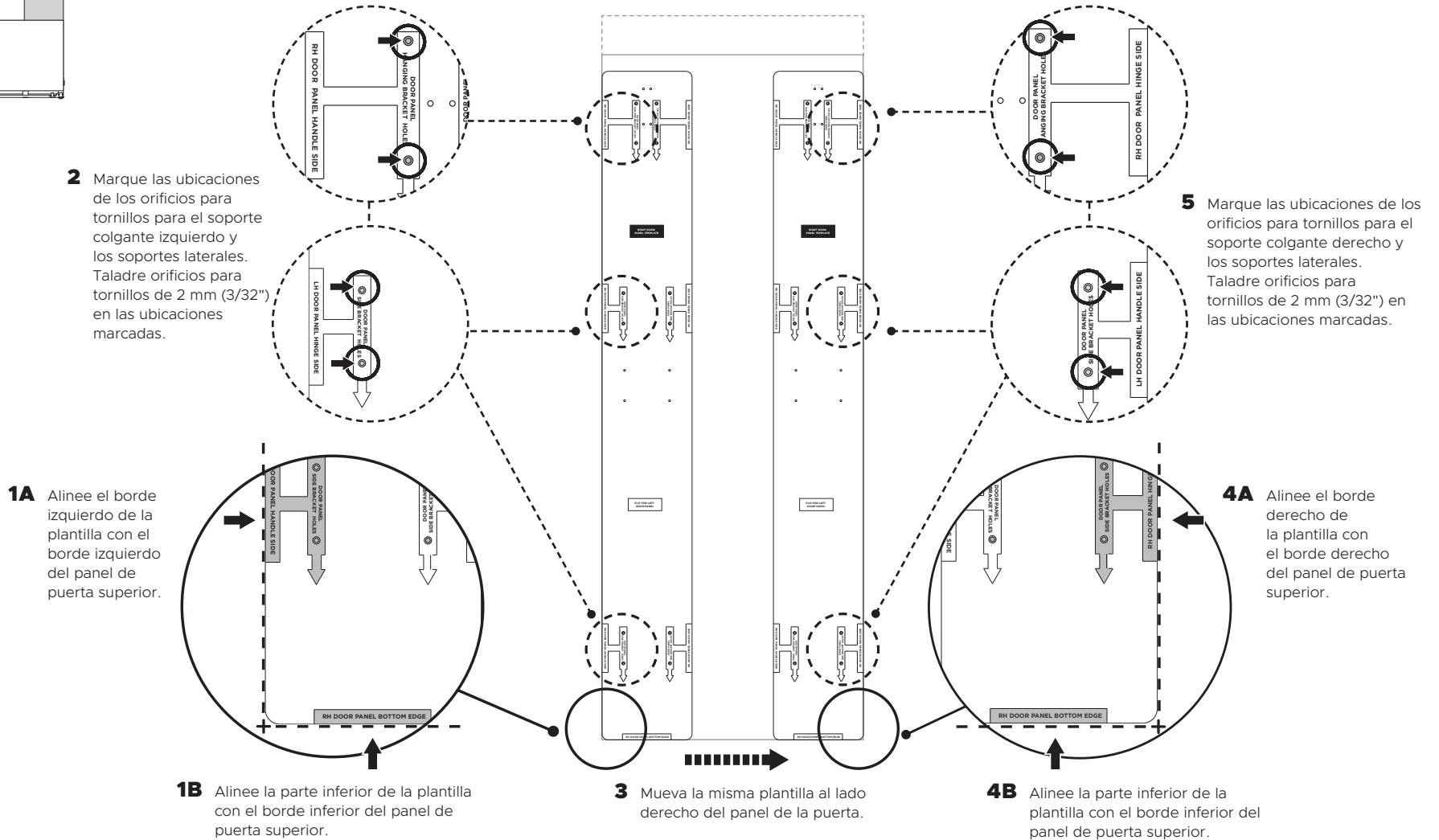

## INSTALACIÓN DE LOS PANELES DE PUERTA: PERSONALIZADOS

- Dé la vuelta a la plantilla para el panel de puerta superior derecho.
- La plantilla debe colocarse en la parte posterior del panel de puerta.

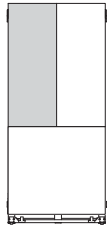
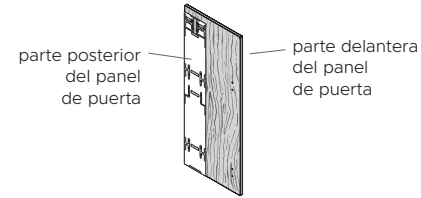

### Uso de la plantilla de instalación (para panel de puerta francesa izquierdo)

**2** Marque las ubicaciones de los orificios para tornillos para el soporte colgante izquierdo y los soportes laterales. Taladre orificios para tornillos de 2 mm (3/32") en las ubicaciones marcadas.

**5** Marque las ubicaciones de los orificios para tornillos para el soporte colgante derecho y los soportes laterales. Taladre orificios para tornillos de 2 mm (3/32") en las ubicaciones marcadas.

**1A** Alinee el borde izquierdo de la plantilla con el borde izquierdo del panel de puerta superior.

**4A** Alinee el borde derecho de la plantilla con el borde derecho del panel de puerta superior.

**1B** Alinee la parte inferior de la plantilla con el borde inferior del panel de puerta superior.

**3** Mueva la misma plantilla al lado derecho del panel de la puerta.

**4B** Alinee la parte inferior de la plantilla con el borde inferior del panel de puerta superior.

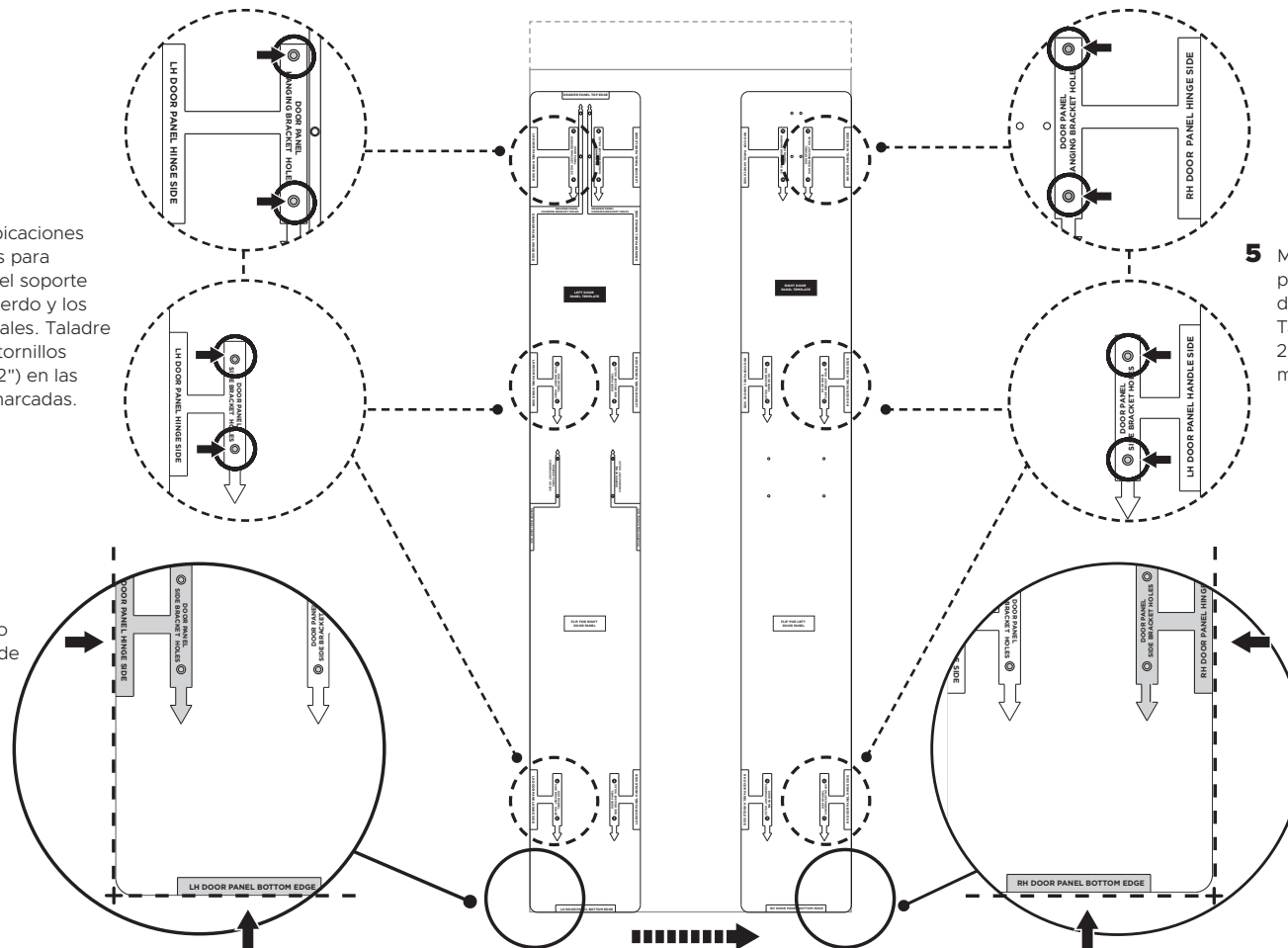

## INSTALACIÓN DE LOS PANELES DE PUERTA: PERSONALIZADOS

- Utilice la plantilla del panel de puerta izquierdo para utilizarla con el panel de cajón.
- Coloque la plantilla en la parte posterior del panel de cajón.

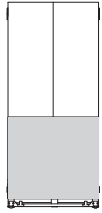
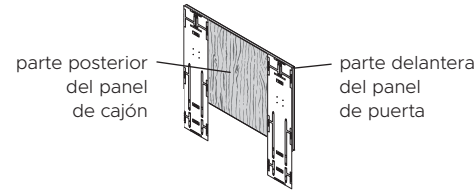

### Uso de la plantilla de instalación (para panel de cajón)

- 1A** Alinee la parte superior de la plantilla con el borde superior del panel de cajón.
- 1B** Alinee el borde izquierdo de la plantilla con el borde izquierdo del panel de cajón.

- 2** Marque las ubicaciones de los orificios para tornillos para el soporte colgante izquierdo y los soportes laterales. Taladre orificios para tornillos de 2 mm (3/32") en las ubicaciones marcadas.

- 6** Para marcar las ubicaciones de taladrado de los orificios para tornillos centrales, alinee los orificios para tornillos del soporte colgante del cajón con los orificios para tornillos taladrados derechos e izquierdos. Taladre los orificios para tornillos en las ubicaciones marcadas.

- 4A** Alinee la parte superior de la plantilla con el borde superior del panel de cajón.
- 4B** Alinee el borde derecho de la plantilla con el borde derecho del panel de cajón.

- 5** Marque las ubicaciones de los orificios para tornillos para el soporte colgante izquierdo y los soportes laterales. Taladre orificios para tornillos de 2 mm (3/32") en las ubicaciones marcadas.

- 3** Mueva la misma plantilla al lado derecho del panel de cajón.

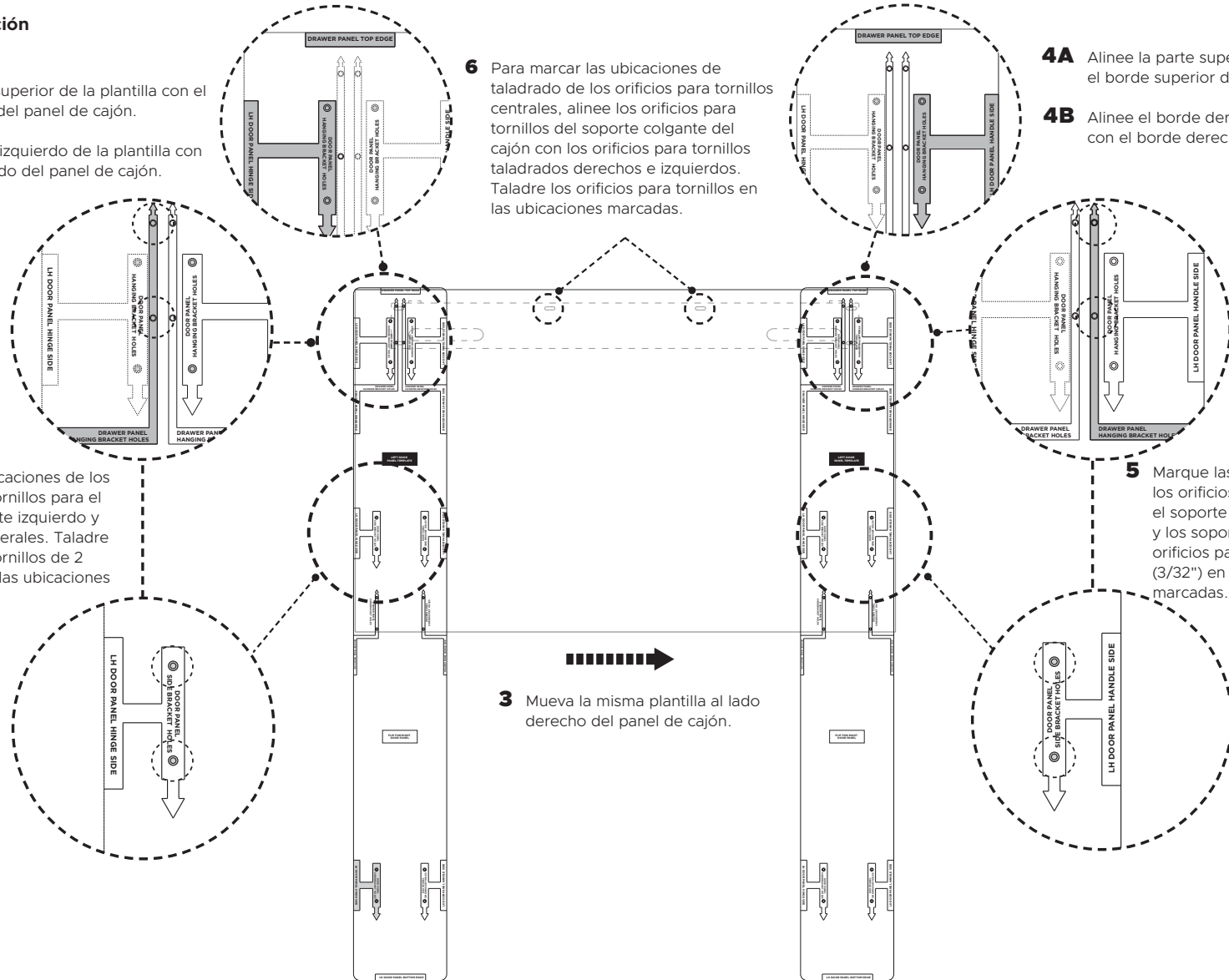

## INSTALACIÓN DE LOS PANELES DE PUERTA: PERSONALIZADOS

### Kit de fijación de paneles de puerta

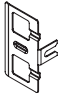

Soporte lateral (10)



Correa lateral (10)



Tornillo avellanado #8x16 (34x)

### Kit de tiradores de puerta



Tornillo de cabeza plana M5x25 (12x)

### Herramientas



Llave hexagonal

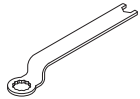

Llave FPA

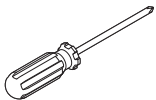

Destornillador Phillips

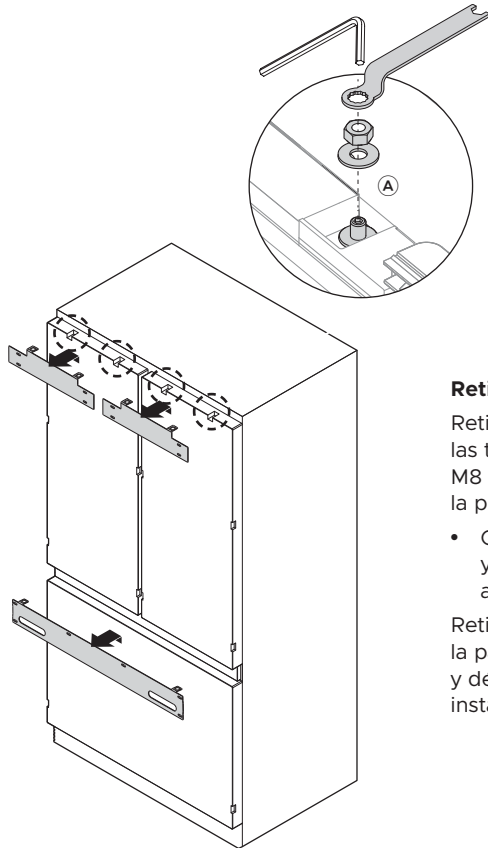

### Retire los soportes colgantes

Retire las arandelas M8 y las tuercas M8 de los vástagos M8 de la parte superior de la puerta.

- Guarde las arandelas y tuercas para volver a utilizarlas más tarde.

Retire el soporte colgante de la parte superior de cada puerta y déjelo a un lado para su instalación posterior.

1

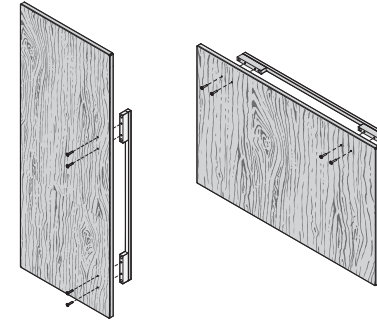

### Coloque la puerta y los tiradores de puerta

Alinee los orificios del tirador con los orificios del panel de puerta y fíjelos con los tornillos de cabeza plana M5x25 (4 por cada panel de puerta).

- Hay disponible un kit de tiradores de puerta que debe adquirirse por separado.

2

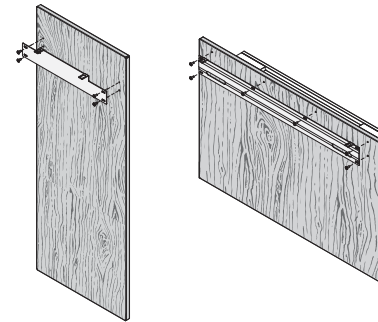

### Fije los soportes colgantes

Alinee el soporte con los orificios y fíjelo con los tornillos con arandela # 8x16 (14).

3

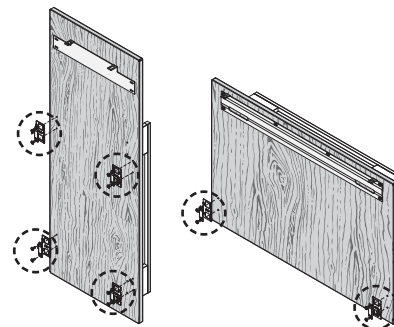

### Fije los soportes laterales y las correas

Alinee los soportes y las correas con los orificios del lateral del panel y fíjelos con los tornillos con arandela # 8x16 (20).

## INSTALACIÓN DE LOS PANELES DE PUERTA: PERSONALIZADOS

### Herramientas



Llave hexagonal

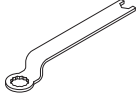

Llave FPA (1)

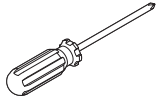

Destornillador Phillips

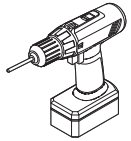

Destornillador eléctrico (opcional)

### Fije los paneles de puerta personalizados

1

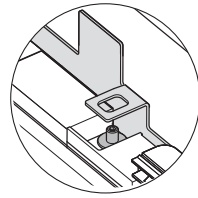
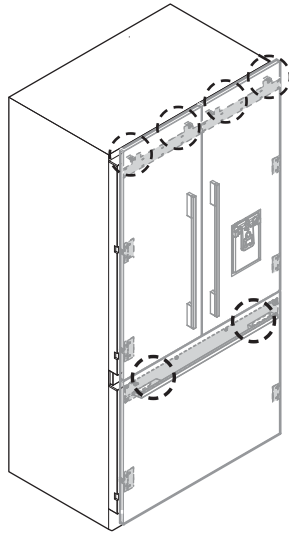

Abra la puerta y afloje los tornillos Phillips M5x10 (no los retire) a los lados de las puertas

Cuelgue el panel de puerta bajando los orificios del soporte colgante sobre los vástagos M8.

2

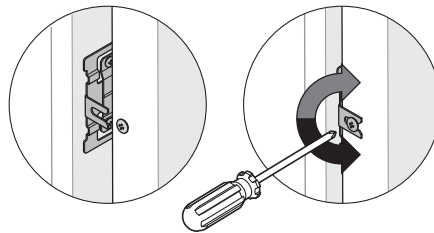
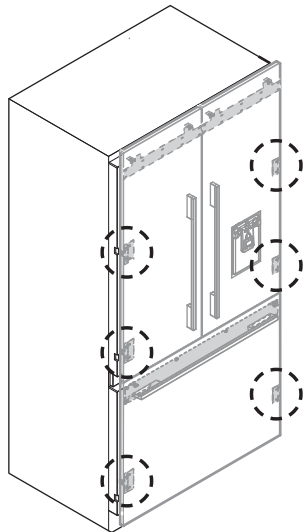

Coloque las horquillas de los soportes laterales sobre los tornillos de la puerta.

Apriete los tornillos sin apretar para fijar temporalmente el panel de la puerta.

3

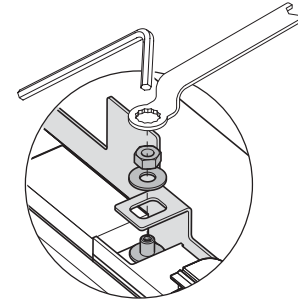

Atornille sin apretar la arandela M8 y la tuerca al vástago con la llave hexagonal y la llave.

- Esto permitirá abrir la puerta sin afectar al ajuste del panel de la puerta.

## INSTALACIÓN DE LOS PANELES DE PUERTA: PERSONALIZADOS

### Kit de fijación de paneles de puerta



Tornillo con arandela  
Mush 8x16  
(2)

### Herramientas



Llave hexagonal

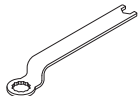

Llave FPA

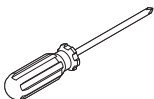

Destornillador Phillips

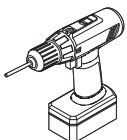

Destornillador eléctrico  
(opcional)

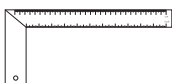

Regla

### Ajuste los paneles de puerta de acero inoxidable personalizados

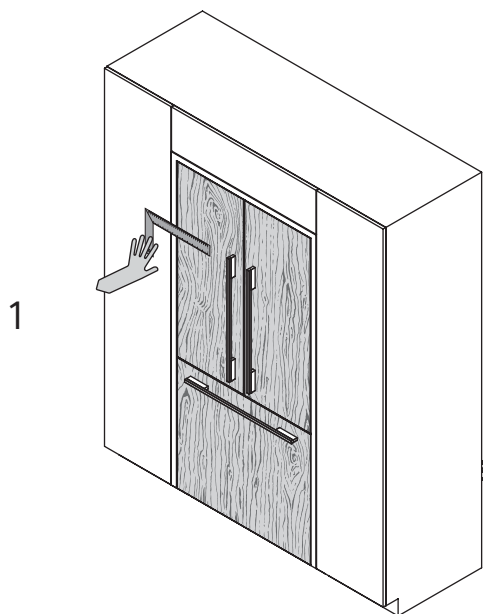

1

Empuje el aparato dentro de la cavidad hasta que los paneles de puerta estén al ras con la superficie de los armarios adyacentes.

Coloque una regla en la parte frontal del aparato para comprobar el enrasado superior e inferior, izquierdo y derecho.

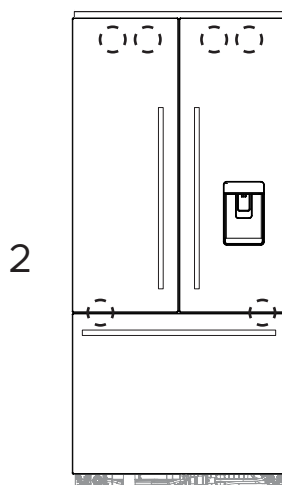

2

Para ajustar la altura del panel, gire el vástago hacia la derecha para subir o hacia la izquierda para bajar el panel de la puerta.

- Cada panel de puerta tiene un ajuste de eje completo para asegurar el enrasado con las paredes adyacentes.

Una vez satisfecho con la alineación, sujete los vástagos M8 con la arandela M8 y la tuerca M8 (B).

- La parte superior del vástago debe quedar debajo de la cara superior del panel de puerta.

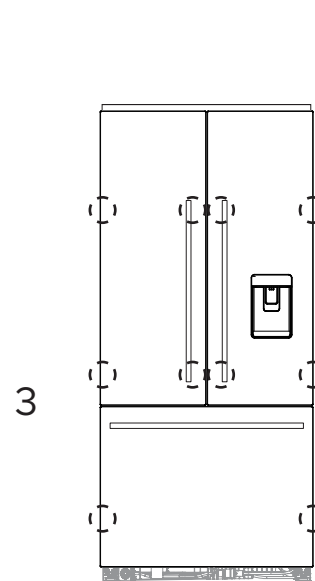
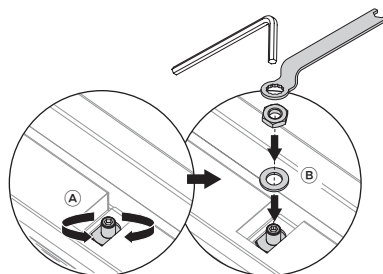

3

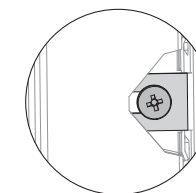

Fije las horquillas del soporte lateral apretando los tornillos laterales. Repita el procedimiento para todos los paneles de puerta.

- Para el ajuste de profundidad, afloje los tornillos laterales, ajuste los paneles y vuelva a apretarlos una vez esté satisfecho.
- Se puede lograr un ajuste adicional de los paneles de puerta quitando los paneles de puerta y aflojando los tornillos de fijación del soporte colgante y moviendo el soporte hacia los lados para adaptarlo.

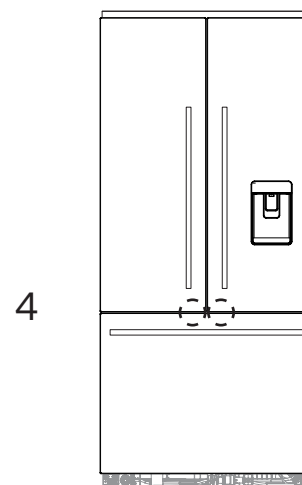

4

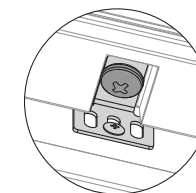

Afloje el tornillo Phillips M8x16 de modo que el soporte de bloqueo pueda deslizarse libremente a la parte delantera.

Saque el soporte de bloqueo hasta que toque la parte posterior del panel de la puerta. Apriete a fondo el tornillo.

Fije con un tornillo #8x16 a través de uno de los tres orificios ranurados.

## Caja interna

Kit de sujeciones de instalación



Tornillo de rosca doble #8Gx19 (2)

## Herramientas

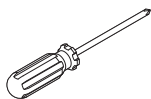

Destornillador Phillips

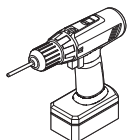

Destornillador eléctrico (opcional)

Baje las patas hasta que se acoplen al suelo para proporcionar más estabilidad al aparato y evitar que se mueva hacia adelante y hacia atrás.

1

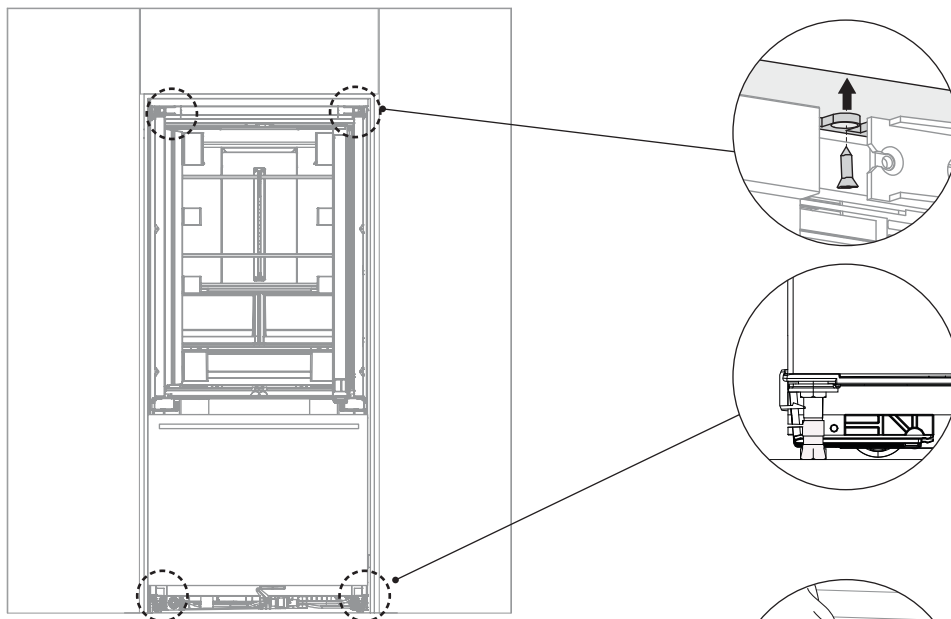

### Fije el soporte de la bisagra al techo del armario

Fije el soporte de la bisagra al techo del armario con el tornillo de rosca doble #8Gx19.

Repita en el lado opuesto.

Baje las patas delanteras hasta que se acoplen al suelo para proporcionar más estabilidad al aparato y evitar que se mueva hacia adelante y hacia atrás.

2

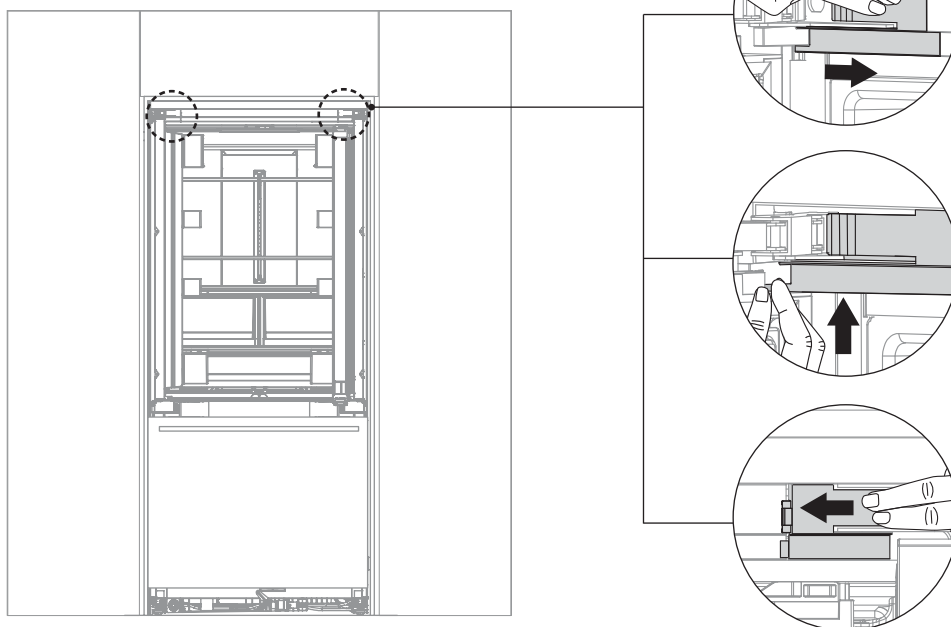

### Vuelva a poner las tapas del extremo de la bisagra

Alinee la tapa de la bisagra con el aparato, presione y deslice firmemente la tapa hacia la derecha.

Empuje la esquina de la tapa del extremo firmemente hacia arriba y hacia la izquierda para acoplar el gancho de fijación.

- Asegúrese de que la tapa esté al ras del aparato.

### Vuelva a poner la tapa del extremo de la bisagra derecha

Alinee la tapa de la bisagra con el aparato, presione y deslice firmemente la tapa hacia la izquierda.

Asegúrese de que la tapa esté al ras del aparato.

## INSTALACIÓN DEL FILTRO DE AGUA

### Paquete de componentes adicionales



Filtro de agua (1)



Herramienta de cartucho de filtro (1)

El cabezal del filtro de agua debe empujarse firmemente en el aparato y fijarse. Una instalación incorrecta puede provocar fugas de agua.

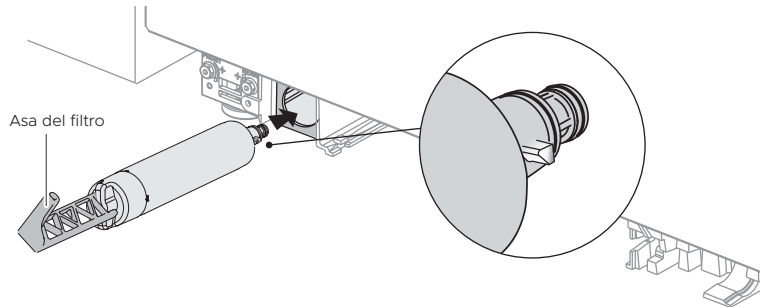

### Instale el filtro de agua

Retire la envoltura de plástico del filtro nuevo.

Saque un poco hacia fuera el congelador e inserte el filtro en la carcasa de la esquina inferior izquierda del aparato. Asegúrese de que el asa del filtro esté orientada verticalmente.

Empuje el cartucho firmemente dentro de la carcasa hasta el fondo en el cabezal del filtro.

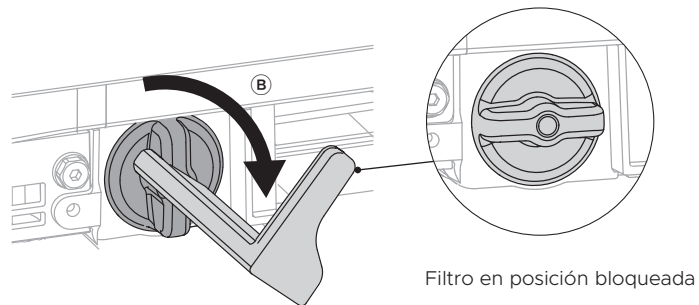

Alinee la herramienta de extracción del filtro sobre el asa del filtro y gírela 90° hacia la derecha para apretarla. Retire la herramienta de extracción del filtro y cierre el cajón del congelador.

- Antes de encender el sistema de fabricación automática de hielo, el filtro de agua debe limpiarse para eliminar todas las impurezas o aire atrapado en el depósito de agua y el sistema de filtrado.
- Para obtener más información, consulte la guía del usuario de las "Instrucciones de funcionamiento: sistema de fabricación automática de hielo".

## INSTALACIÓN DE LA PUNTERA

### Paquete MI

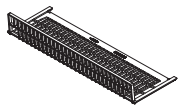

Filtro de puntera  
(1)

### Kit de molduras

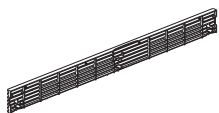

Rejilla para la puntera  
(1)

### Instale el filtro y la rejilla de la puntera

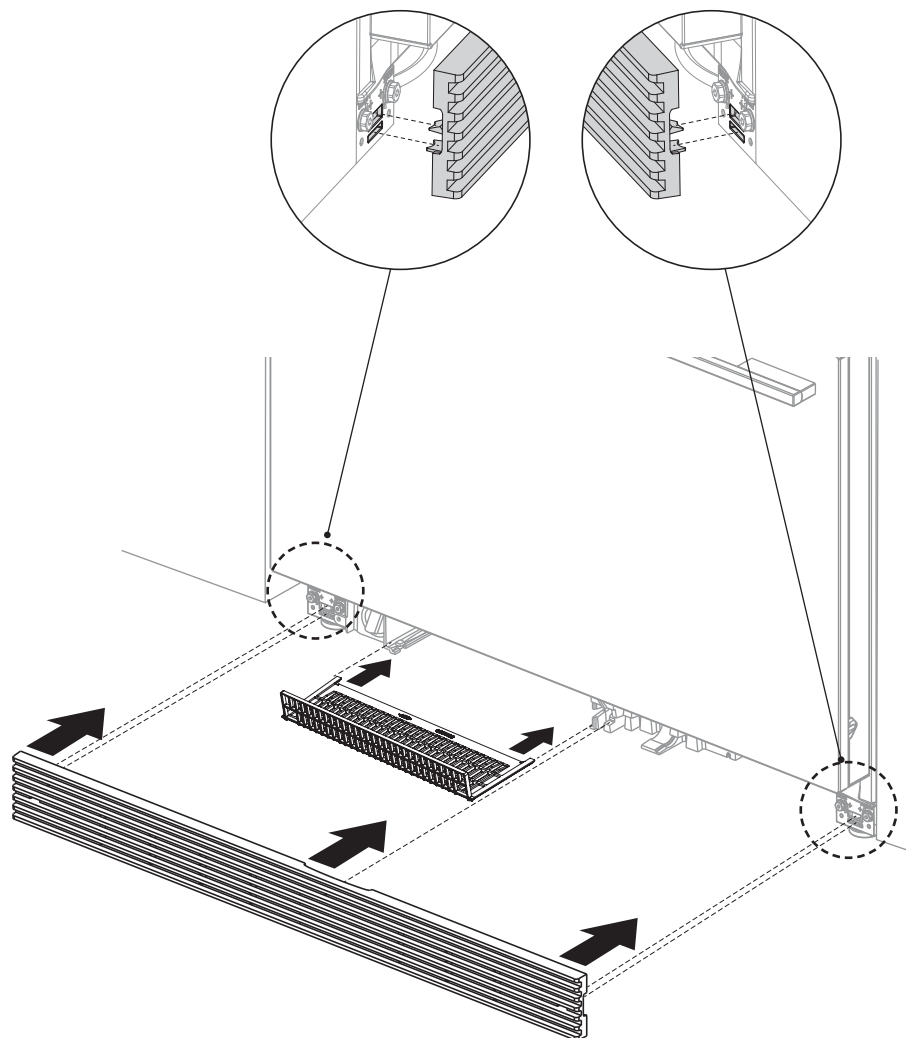

Coloque el filtro en los rieles y presiónelo hasta que quede bien sujeto.

Alinee las pinzas de la rejilla superior con las ranuras del zócalo superior.

- Asegúrese de que la rejilla superior esté en la orientación correcta.

Presione la rejilla firmemente sobre el aparato hasta que los clips encajen.

## INSTALACIÓN DE CUBIERTAS Y MOLDURAS

### Caja interna

Kit de instalación de la moldura de puerta/ cajón



Lengüetas adhesivas dobles (12)

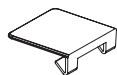

Cubierta superior (2)



Cubierta lateral (4)

### Caja externa

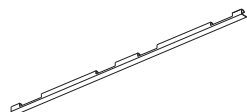

Moldura lateral de la puerta (2)

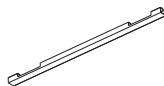

Moldura lateral del cajón (2)

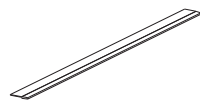

Moldura superior del cajón (1)

### Fije las cubiertas

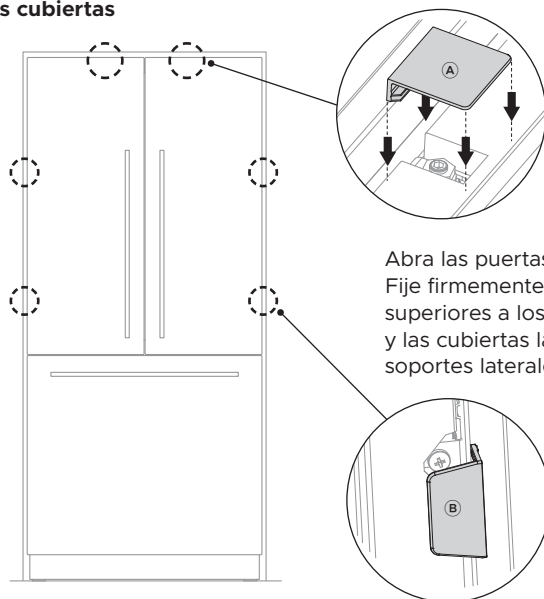

Abra las puertas francesas. Fije firmemente las cubiertas superiores a los vástagos superiores y las cubiertas laterales a los soportes laterales.

### Fije las molduras laterales de la puerta

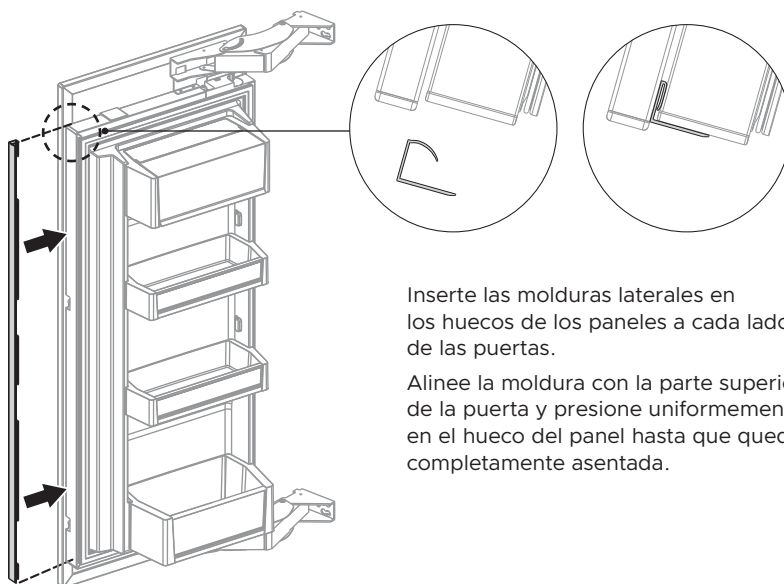

Inserte las molduras laterales en los huecos de los paneles a cada lado de las puertas.

Alinee la moldura con la parte superior de la puerta y presione uniformemente en el hueco del panel hasta que quede completamente asentada.

### Fije las molduras superior y lateral del cajón

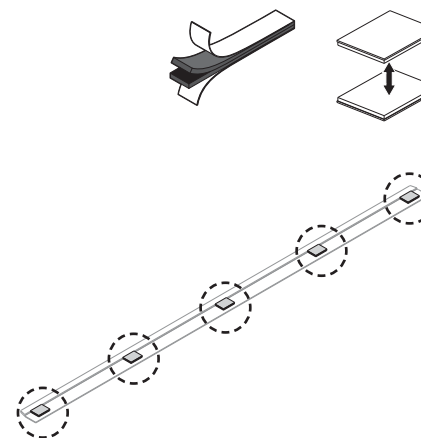

Despegue las dos lengüetas adhesivas dobles y presiónelas una sobre la otra para formar una pareja.

- Retire la cara adhesiva de un solo lado.

Presione con firmeza la parte inferior de la moldura superior del cajón en las ubicaciones indicadas.

Retire la cara adhesiva restante de las lengüetas adhesivas dobles.

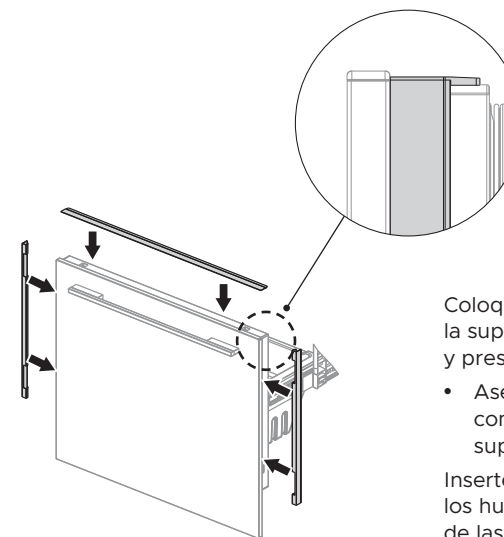

Coloque la moldura contra la superficie posterior del panel y presione firmemente hacia abajo.

- Asegúrese de que la moldura esté completamente asentada contra la superficie del cajón.

Inserte las molduras laterales en los huecos de los paneles a cada lado de las puertas.

- Asegúrese de que el armario esté centrado para evitar que las molduras laterales interfieran con el armario.

## LISTA DE COMPROBACIÓN FINAL

---

### EL INSTALADOR DEBE COMPLETAR LA LISTA DE COMPROBACIÓN FINAL

#### Todos los modelos

- Verificar que se ha retirado todo el embalaje interno y externo del aparato antes de utilizarlo.
- Comprobar que todas las piezas están instaladas.
- Verificar que el aparato esté centrado.
- Verificar que el aparato está bien sujeto a los armarios con el soporte antivuelco y las piezas suministradas.
- Verificar que las puertas/cajones se pueden abrir y cerrar libremente sin resistencia de los armarios alrededor.
- Verificar que el pasador limitador de bisagra está instalado para una apertura de la puerta de 90°.

#### Solo modelos de hielo y agua

- Verificar que se ha purgado el sistema de filtración de agua.
- Verificar que se ha forzado un ciclo del sistema de fabricación de hielo manual.

---

Rellenar y conservar la información siguiente:

Modelo \_\_\_\_\_

N.º de serie \_\_\_\_\_

Fecha de compra \_\_\_\_\_

Comprador \_\_\_\_\_

Dirección del distribuidor \_\_\_\_\_

Nombre del instalador \_\_\_\_\_

Firma del instalador \_\_\_\_\_

Empresa de instalación \_\_\_\_\_

Fecha de instalación \_\_\_\_\_







**FISHERPAYKEL.COM**

© Fisher & Paykel Appliances 2024. Todos los derechos reservados.

Es posible que los modelos que se muestran en esta guía no estén disponibles en todos los mercados y estén sujetos a cambios en cualquier momento.

Las especificaciones del producto de esta guía corresponden a los productos y modelos específicos descritos en la fecha de publicación. Según nuestra política de mejora continua del producto, estas especificaciones pueden estar sujetas a cambios en cualquier momento.

Para obtener información actualizada sobre la disponibilidad de modelos y especificaciones en su país, visite nuestro sitio web o póngase en contacto con su distribuidor local de Fisher & Paykel.

**866588C 01.24**