TIROIR CHAUFFANT CONSIDÉRATIONS D'INSTALLATION

Accéder aux caractéristiques techniques de votre produit

12

Connexion électrique

18

FISHER & PAYKEL

NZ AU UK IE SG EU

MINIMAL

WB6OSMG3, WB6OSMTG3, WB6OSMB3, WB6OSMTB3

CONTEMPORAIN

WB6OSCX3, WB6OSCTX3

ENCASTRABLE

WB6OSDEI3, WB6OSDTEI3



Pour obtenir les caractéristiques complètes des produits, des meubles et des services, consultez le Guide de planification. Pour accéder au Guide de planification, scannez le code QR ou rendez-vous sur fisherpaykel.com/specify. Recherchez par type d'appareil, nom de produit ou code de modèle.

MINIMAL (STANDARD)

WB60SMG3, WB60SMTG3, WB60SMB3

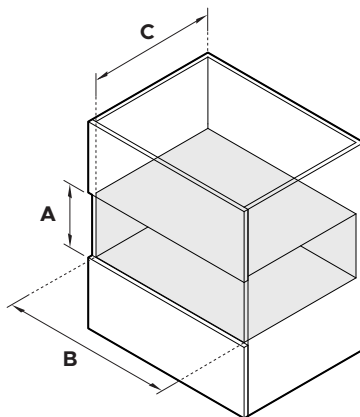
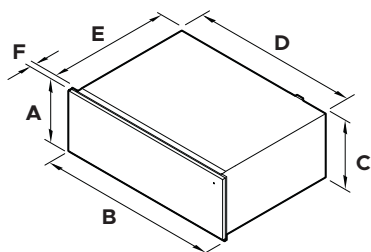

DIMENSIONS DU PRODUIT	mm
A Hauteur hors tout	140
B Largeur hors tout	596
C Hauteur du châssis	140
D Largeur du châssis	543
E Profondeur du châssis	547
F Épaisseur du panneau de commande	20

DIMENSIONS DE LA CAVITÉ	mm
A Hauteur intérieure minimale de la cavité	142
B Largeur intérieure minimale de la cavité	560
C Profondeur intérieure minimale de la cavité*	550
Hauteur de meuble recommandée	144
Largeur de meuble recommandée	600

*Mesurée à partir de l'avant du châssis.



Pour obtenir les caractéristiques complètes des produits, des meubles et des services, consultez le Guide de planification. Pour accéder au Guide de planification, scannez le code QR ou rendez-vous sur fisherpaykel.com/specify. Recherchez par type d'appareil, nom de produit ou code de modèle.

MINIMAL (HAUT)

WB60SMTB3

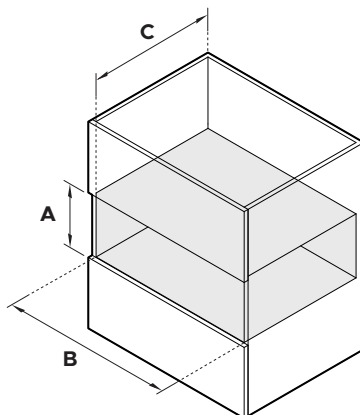
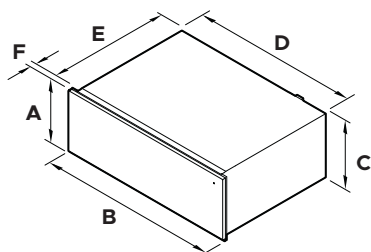

DIMENSIONS DU PRODUIT	mm
A Hauteur hors tout	290
B Largeur hors tout	596
C Hauteur du châssis	290
D Largeur du châssis	543
E Profondeur du châssis	547
F Épaisseur du panneau de commande	20

DIMENSIONS DE LA CAVITÉ	mm
A Hauteur intérieure minimale de la cavité	292
B Largeur intérieure minimale de la cavité	560
C Profondeur intérieure minimale de la cavité*	550
Hauteur de meuble recommandée	294
Largeur de meuble recommandée	600

*Mesurée à partir de l'avant du châssis.



Pour obtenir les caractéristiques complètes des produits, des meubles et des services, consultez le Guide de planification. Pour accéder au Guide de planification, scannez le code QR ou rendez-vous sur fisherpaykel.com/specify. Recherchez par type d'appareil, nom de produit ou code de modèle.

CONTEMPORAIN (STANDARD)

WB60SCX3, WB60SCTX3

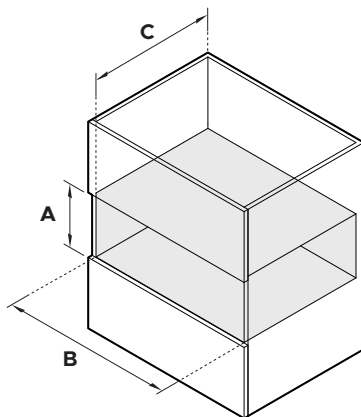
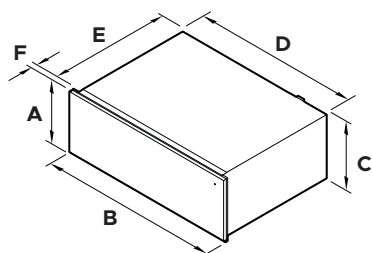

DIMENSIONS DU PRODUIT	mm
A Hauteur hors tout	140
B Largeur hors tout	596
C Hauteur du châssis	140
D Largeur du châssis	543
E Profondeur du châssis	547
F Épaisseur du panneau de commande	20

DIMENSIONS DE LA CAVITÉ	mm
A Hauteur intérieure minimale de la cavité	142
B Largeur intérieure minimale de la cavité	560
C Profondeur intérieure minimale de la cavité*	550
Hauteur de meuble recommandée	144
Largeur de meuble recommandée	600

*Mesurée à partir de l'avant du châssis.



Pour obtenir les caractéristiques complètes des produits, des meubles et des services, consultez le Guide de planification. Pour accéder au Guide de planification, scannez le code QR ou rendez-vous sur fisherpaykel.com/specify. Recherchez par type d'appareil, nom de produit ou code de modèle.

CONTEMPORAIN (HAUT)

WB60SCTX3

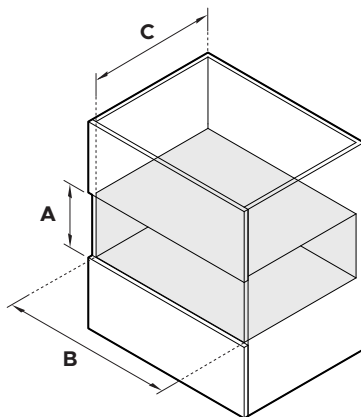
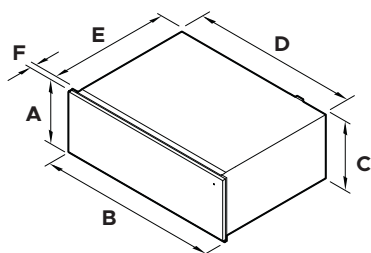

DIMENSIONS DU PRODUIT	mm
A Hauteur hors tout	290
B Largeur hors tout	596
C Hauteur du châssis	290
D Largeur du châssis	543
E Profondeur du châssis	547
F Épaisseur du panneau de commande	20

DIMENSIONS DE LA CAVITÉ	mm
A Hauteur intérieure minimale de la cavité	292
B Largeur intérieure minimale de la cavité	560
C Profondeur intérieure minimale de la cavité*	550
Hauteur de meuble recommandée	294
Largeur de meuble recommandée	600

*Mesurée à partir de l'avant du châssis.



Pour obtenir les caractéristiques complètes des produits, des meubles et des services, consultez le Guide de planification. Pour accéder au Guide de planification, scannez le code QR ou rendez-vous sur fisherpaykel.com/specify. Recherchez par type d'appareil, nom de produit ou code de modèle.

ENCASTRABLE (STANDARD)

WB60SDEI3

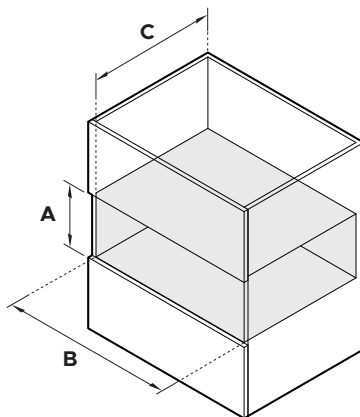
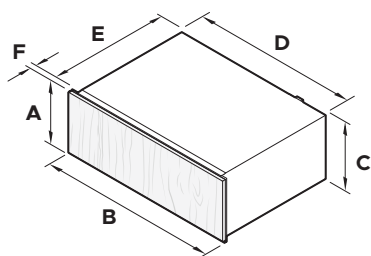

DIMENSIONS DU PRODUIT	mm
A Hauteur hors tout	140
B Largeur hors tout	559
C Hauteur du châssis	140
D Largeur du châssis	559
E Profondeur du châssis	566
F Épaisseur du panneau avant	min 16

DIMENSIONS DE LA CAVITÉ	mm
A Hauteur intérieure minimale de la cavité	142
B Largeur intérieure minimale de la cavité	560
C Profondeur intérieure minimale de la cavité*	550
Hauteur de meuble recommandée	144
Largeur de meuble recommandée	600

*Mesurée à partir de l'avant du châssis.



Pour obtenir les caractéristiques complètes des produits, des meubles et des services, consultez le Guide de planification. Pour accéder au Guide de planification, scannez le code QR ou rendez-vous sur fisherpaykel.com/specify. Recherchez par type d'appareil, nom de produit ou code de modèle.

ENCASTRABLE (HAUT)

WB60SDTEI3

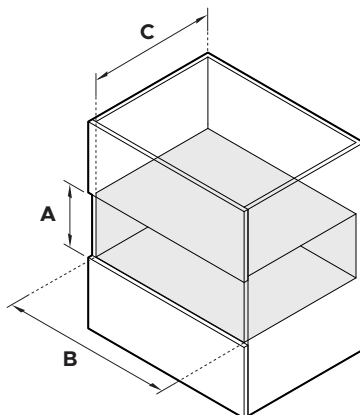
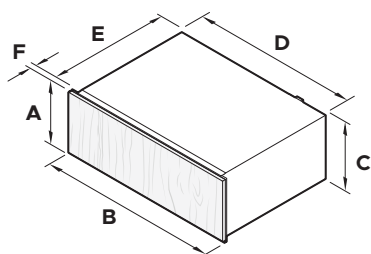

DIMENSIONS DU PRODUIT	mm
A Hauteur hors tout	290
B Largeur hors tout	559
C Hauteur du châssis	290
D Largeur du châssis	559
E Profondeur du châssis	566
F Épaisseur du panneau avant	min 16

DIMENSIONS DE LA CAVITÉ	mm
A Hauteur intérieure minimale de la cavité	292
B Largeur intérieure minimale de la cavité	560
C Profondeur intérieure minimale de la cavité*	550
Hauteur de meuble recommandée	294
Largeur de meuble recommandée	600

*Mesurée à partir de l'avant du châssis.

CONNEXION ÉLECTRIQUE

SPÉCIFICATIONS	MODÈLES WB60
SERVICE (A)	10
ALIMENTATION (Hz)	50
TENSION (V)	220-240 V

