MACCHINA DA CAFFÈ CONSIDERAZIONI SULL'INSTALLAZIONE

Accesso alle specifiche del prodotto

3

Collegamenti elettrici

5

FISHER & PAYKEL

NZ AU UK IE SG EU

MACCHINA DA CAFFÈ DA INCASSO

EB60MSG3, EB60MSB3, EB60CSX3, EB76PSX3



Per le specifiche complete dei prodotti, dei mobili e dei servizi, consultare la Guida di pianificazione. Per accedere alla Guida di pianificazione, scansionare il codice QR o visitare il sito fisherpaykel.com/specify. Cercare per tipo di apparecchio, nome del prodotto o codice del modello.

MODELLI DA 60 CM

EB60MSG3, EB60MSB3, EB60CSX3

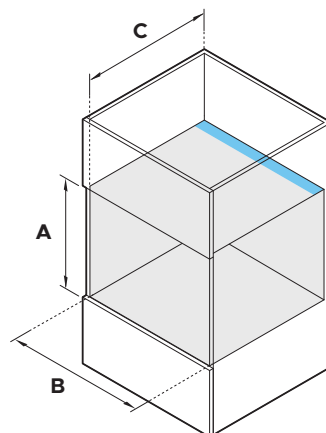
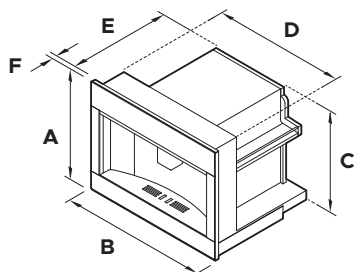

DIMENSIONI DEL PRODOTTO	mm
A Altezza complessiva	458
B Larghezza complessiva	596
C Altezza del telaio	445
D Larghezza del telaio	560
E Profondità del telaio	460
F Spessore del pannello di controllo	20

DIMENSIONI DELLA CAVITÀ	mm
A Altezza minima interna della cavità	450
B Larghezza minima interna della cavità	560
C Profondità minima interna della cavità*	545*

*È richiesta un'area totale di ventilazione minima di 280 cm²



Per le specifiche complete dei prodotti, dei mobili e dei servizi, consultare la Guida di pianificazione. Per accedere alla Guida di pianificazione, scansionare il codice QR o visitare il sito fisherpaykel.com/specify. Cercare per tipo di apparecchio, nome del prodotto o codice del modello.

MODELLI DA 76 CM

EB76PSX3

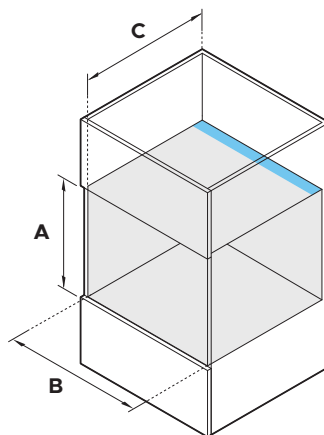
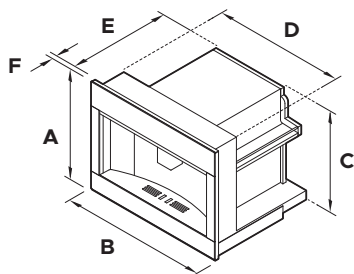

DIMENSIONI DEL PRODOTTO	mm
A Altezza complessiva	458
B Larghezza complessiva	758
C Altezza del telaio	445
D Larghezza del telaio	560
E Profondità del telaio	460
F Spessore del pannello di controllo	24

DIMENSIONI DELLA CAVITÀ	mm
A Altezza minima interna della cavità	450
B Larghezza minima interna della cavità	560
C Profondità minima interna della cavità*	550*

*È richiesta un'area totale di ventilazione minima di 280 cm²

COLLEGAMENTI ELETTRICI

SPECIFICHE	MODELLI WB60
SERVIZIO (A)	10
ALIMENTAZIONE (Hz)	50
VOLTAGGIO (V)	220 - 240V

