

FISHER & PAYKEL

WÄRMESCHUBLADE

MINIMAL

WB60SMG1-SET, WB60SMB1-SET & WB60SMTB1-SET

CONTEMPORARY

WB60SDB1-SET & WB60SDTB1-SET

INSTALLATIONSANLEITUNG

EU

INHALT

Sicherheits- und Warnhinweise	4
Wärmeschubladenmodelle	5
Gerät auspacken	6
Elektrische Spezifikationen	6
Mitgelieferte Teile	7
Erforderliche Werkzeuge	7
Produktabmessungen - 60-cm-Modelle	8
Produktabmessungen - 60 cm hohe Modelle	9
Abmessungen der Schränke - 60-cm-Modelle	10
Abmessungen der Schränke - 60 cm hohe Modelle	11
Installationsmöglichkeiten	12
Einsetzen der Schublade	14
Einstellen der Tiefe	15
Anpassen der Höhe	15
Prüfliste für Installateure	16

⚠️ WARNUNG!



Gefahr des Umkippens

Dieses Gerät kann umkippen. Halten Sie Kinder vom Gerät fern und seien Sie vorsichtig bei der Benutzung. Bei Nichtbefolgung besteht die Gefahr von Verletzungen.

- Die Schublade muss mit den mitgelieferten Schrauben gesichert werden.
- Stellen Sie sicher, dass sich direkt über der Schublade ein festes Regal befindet, wenn es nicht unter einem anderen Produkt installiert ist.

⚠️ WARNUNG!



Gefahr durch Schnittverletzungen

Bitte arbeiten Sie umsichtig, um Verletzungen zu vermeiden.

- Vorsicht, scharfe Kanten!
- Achten Sie beim Schließen der Schublade auf Ihre Finger.

⚠️ WARNUNG!



Gefahr von elektrischem Schlag

Bei Nichtbefolgung besteht die Gefahr von elektrischem Schlag, der zum Tode führen kann.

- Wenn das Produkt beschädigt ist, schalten Sie das Gerät aus und trennen Sie es vom Stromnetz, um einen möglichen Stromschlag zu vermeiden.

⚠️ WARNUNG!



Warnung vor hohem Gewicht

Die Nichtbeachtung dieser Hinweise kann zu Schäden oder Verletzungen führen.

- Stellen Sie sicher, dass das untere Regal des Schrankes das Gewicht der kombinierten Geräte vollständig tragen kann.

DIESES BEDIENUNGSHANDBUCH LESEN UND AUFBEWAHREN

WARNUNG!

Um die Gefahr eines Brandes, einer Verletzung von Personen oder einer Beschädigung bei der Verwendung des Geräts zu verringern, befolgen Sie die unten aufgeführten wichtigen Sicherheitshinweise. Lesen Sie alle Anweisungen, bevor Sie das Gerät verwenden.

SICHERHEIT UND WARNUNGEN

Installation

- Bitte stellen Sie diese Informationen den Personen zur Verfügung, die das Produkt installieren.
- Das Gerät muss von einem qualifizierten Installateur oder einem von Fisher & Paykel ausgebildeten Servicetechniker unterstützt werden, um Fehler beim Stromanschluss zu vermeiden.
- Stellen Sie sicher, dass die Installation alle Abstandsanforderungen und die geltenden Normen und Vorschriften erfüllt.
- Bei der Installation in Kombination mit einem Begleitprodukt kann das Begleitprodukt direkt auf das Gerät aufgesetzt werden. Ein eingebautes Regal am Boden des Schrankes muss das Gewicht beider Produkte tragen können.
- Stellen Sie sicher, dass die Schränke quadratisch und eben sind und die richtigen Abmessungen haben.
- Wenn Sie das Gerät direkt unter einem Ofen aufstellen, achten Sie darauf, dass Sie die untere Blende des Ofens nicht beschädigen. Fisher & Paykel übernimmt keine Verantwortung für Schäden, die sich aus einer falschen Installation ergeben.
- Überprüfen Sie das Gerät vor der Installation auf Anzeichen von Beschädigungen. Installieren oder verwenden Sie keine beschädigten Geräte.
- Seien Sie vorsichtig, wenn Sie die Geräte übereinander stapeln, um Schäden an den Geräten zu vermeiden.

Elektrik

- Alle Anschlüsse für die Stromversorgung und Erdung müssen von einem qualifizierten Elektriker durchgeführt werden und den örtlichen Vorschriften und Verordnungen entsprechen.
- Stellen Sie vor der Installation sicher, dass die auf dem Typenschild angegebenen Spannungen und Frequenzen mit der Haushaltsstromversorgung übereinstimmen.
- Stellen Sie bei der Kombination mit einem anderen Gerät sicher, dass jedes Gerät über eine eigene Steckdose verfügt. Vermeiden Sie die gemeinsame Nutzung der Steckdose, um ein versehentliches Ausschalten des Geräts zu verhindern.
- Achten Sie darauf, dass das Gerät korrekt geerdet ist.
- Schließen Sie die Schublade an einen ordnungsgemäß bemessenen und geschützten Netzschalter an, um elektrische Überlastung zu vermeiden.
- Verwenden Sie kein Verlängerungskabel oder eine tragbare Steckdose (z. B. Mehrfachsteckdose), um die Schublade an die Stromversorgung anzuschließen. Verlegen Sie das Netzkabel so, dass es nicht durch Personen beschädigt oder gedehnt werden kann und dass Personen nicht darauf treten oder darüber stolpern können.
- Stellen Sie sicher, dass sich eine geschaltete Steckdose in einem leicht zugänglichen Bereich innerhalb von 900 mm von der hinteren Mitte des Produkts befindet.

Wartung

- Reparieren oder ersetzen Sie keine Teile des Geräts, es sei denn, dies wird im Benutzerhandbuch ausdrücklich empfohlen. Alle anderen Wartungsarbeiten sollten von einem von Fisher & Paykel geschulten und unterstützten Servicetechniker oder einer qualifizierten Person durchgeführt werden.
- Trennen Sie immer die Stromversorgung, bevor Sie Installations-, Wartungs- oder Reparaturarbeiten durchführen.
- Wenn das Netzkabel beschädigt ist, muss es von einem qualifizierten Elektriker oder einem geschulten und unterstützten Servicetechniker von Fisher & Paykel ausgetauscht werden.

WÄRMESCHUBLADENMODELLE

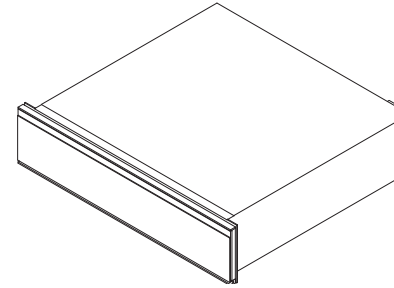

WB60SMG1-SET, WB60SMB1-SET
& WB60SDB1-SET

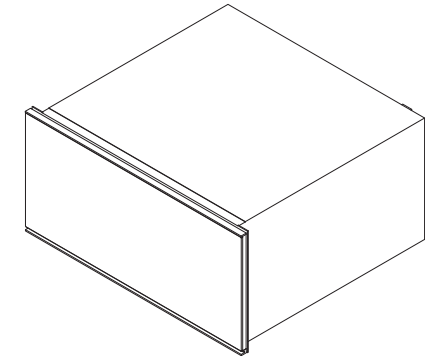

WB60SMTB1-SET
& WB60SDTB1-SET

GERÄT AUSPACKEN

Nehmen Sie die Wärmeschublade und die Zubehörbox aus der Verpackung. Recyceln Sie die Materialien, die wiederverwendet werden können. Entsorgen Sie das Verpackungsmaterial gemäß den örtlichen Vorschriften zur Abfallentsorgung.

Untersuchen Sie die Wärmeschublade auf Anzeichen von Beschädigungen. Installieren Sie die Wärmeschublade nicht, wenn sie beschädigt ist. Wenn das Produkt beschädigt ist, wenden Sie sich an Ihren örtlichen Fisher & Paykel-Händler.

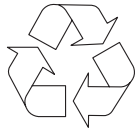
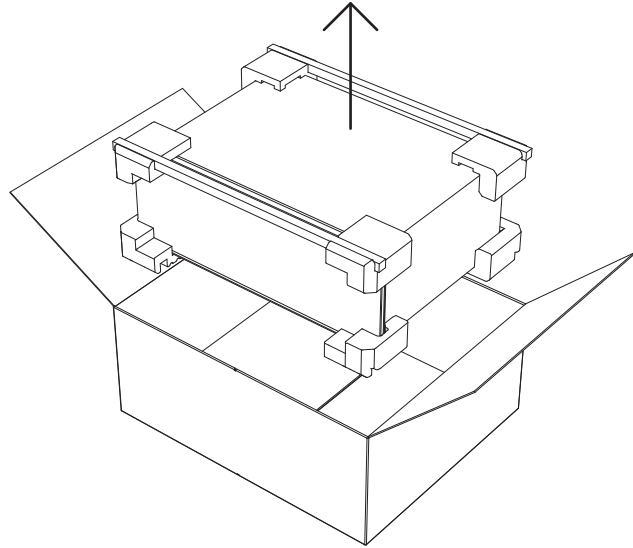

**RECYCELN SIE
VERANTWORTUNGSBEWUSST**

ELEKTRISCHE SPEZIFIKATIONEN

Alle elektrischen Arbeiten müssen von einem qualifizierten Elektriker oder einem von Fisher & Paykel geschulten und unterstützten Servicetechniker durchgeführt werden.

Stromversorgung	220-240 VAC, 60 Hz
Betrieb	10 Amp-Kreislauf
Maximale Leistung	930 W
Steckdose*	3-polige Netzsteckdose, geerdet
Netzkabel (Gesamtlänge)	1800 mm

* Die Steckdose muss geerdet sein und sich nicht weiter als 900 mm von der mittleren Rückseite des Geräts entfernt befinden.

MITGELIEFERTE TEILE



Service und
Gewährleistung (1)



Benutzerhandbuch (1)



Installationsanleitung (1)

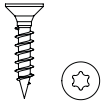

T20 Torx-Schraube 4x20
WB60SDT-Modelle (4)
WB60SDE-Modelle (2)

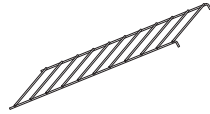

Backrost (1)
Nur für hohe
WB60SDTEB-Modelle

ERFORDERLICHE WERKZEUGE



5 mm Inbusschlüssel

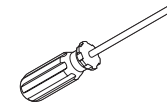

T20-Torx-
Schraubendreher

PRODUKTABMESSUNGEN - 60-CM-MODELLE

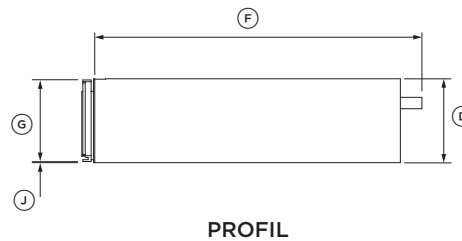
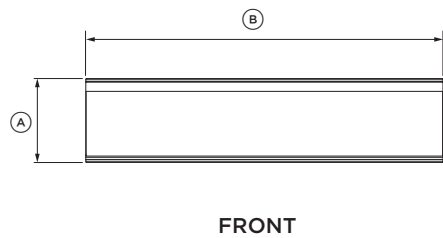
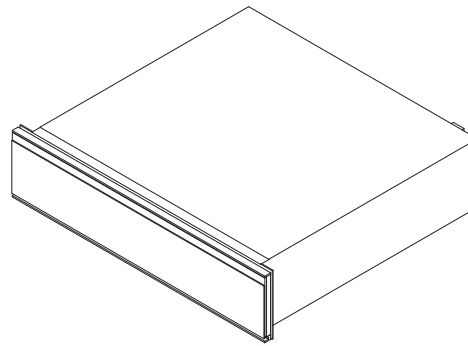
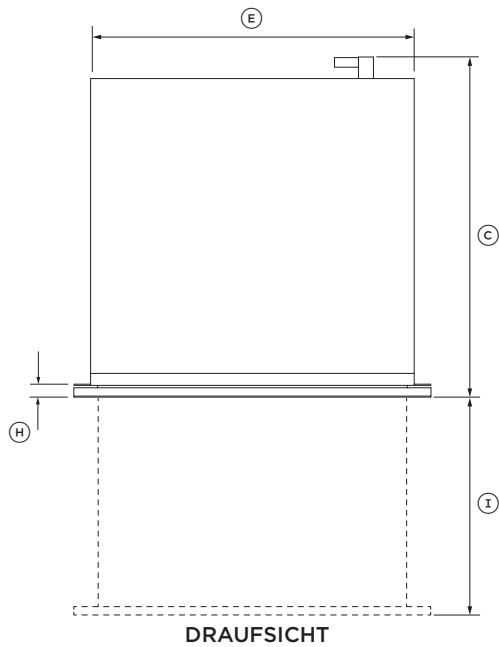

GERÄTEABMESSUNGEN	WB60SMG1-SET	WB60SMB1-SET	WB60SDB1-SET
	MM		
Ⓐ Gesamthöhe			140
Ⓑ Gesamtbreite			596
Ⓒ Gesamttiefe*†			567
Ⓓ Höhe des Rahmens			140
Ⓔ Breite des Rahmens			543
Ⓕ Tiefe des Rahmens**			547
Ⓖ Höhe der vorderen Schubladenblende			136
Ⓗ Tiefe der Schubladenblende und des Befestigungsflansches†			20
Ⓘ Tiefe der offenen Schublade			414
Ⓙ Höhe von der Unterseite des Rahmens bis zur Unterseite der vorderen Blende der Schublade			2

* Inklusive Schubladenblende und Netzstecker.

** Inklusive Netzstecker.

† Ohne Edelstahl-Blende (Contemporary-Modelle).

PRODUKTGEWICHT	WB60SMG1-SET	WB60SMB1-SET	WB60SDB1-SET
	KG		
Gesamtgewicht der Schublade*			22

*inkl. Verpackung

Die tatsächliche Produktabmessung kann um ± 2 mm abweichen.

PRODUKTABMESSUNGEN - 60 CM HOHE MODELLE

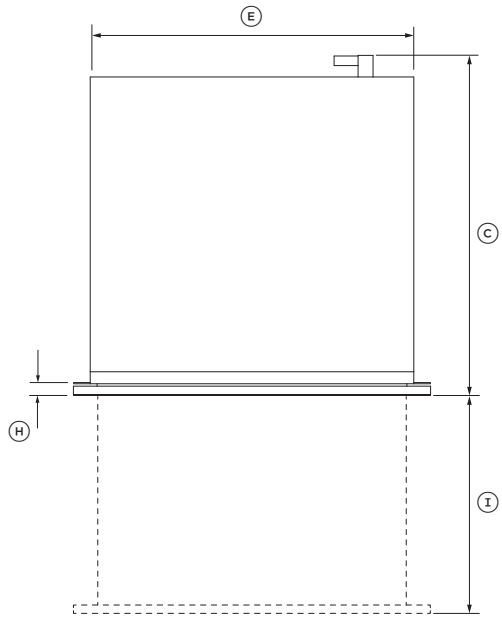

DRAUFSICHT

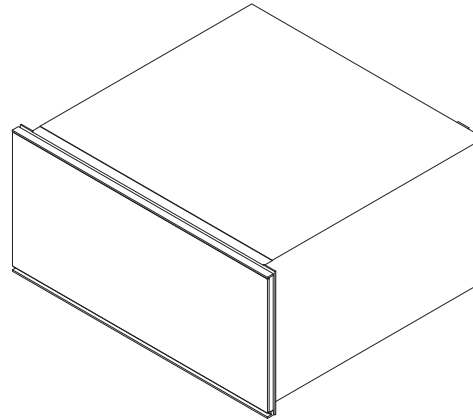

ISOMETRISCH

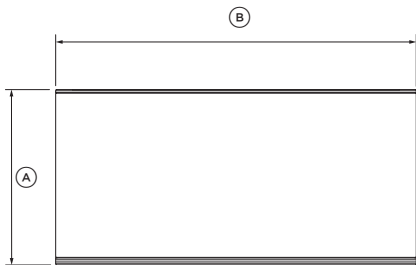

FRONT

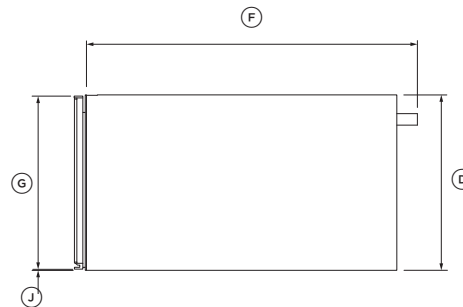

PROFIL

GERÄTEABMESSUNGEN	WB60SMTB1-SET	WB60SDTB1-SET
	MM	
Ⓐ Gesamthöhe	290	
Ⓑ Gesamtbreite	596	
Ⓒ Gesamttiefe*	567	
Ⓓ Höhe des Rahmens	290	
Ⓔ Breite des Rahmens	540	
Ⓕ Tiefe des Rahmens**	547	
Ⓖ Höhe der vorderen Schubladenblende	286	
Ⓗ Tiefe der Schubladenblende und des Befestigungsflansches	20	
Ⓙ Tiefe der offenen Schublade	414	
⓫ Höhe von der Unterseite des Rahmens bis zur Unterseite der vorderen Blende	2	

* Inklusive Frontblende und Netzstecker

** Inklusive Netzstecker. Ohne Befestigungsflansch.

PRODUKT-GEWICHT	WB60SMTB1-SET	WB60SDTB1-SET
	KG	
Gesamtgewicht der Schublade*	37	

*inkl. Verpackung

ABMESSUNGEN DER SCHRÄNKE - 60-CM-MODELLE

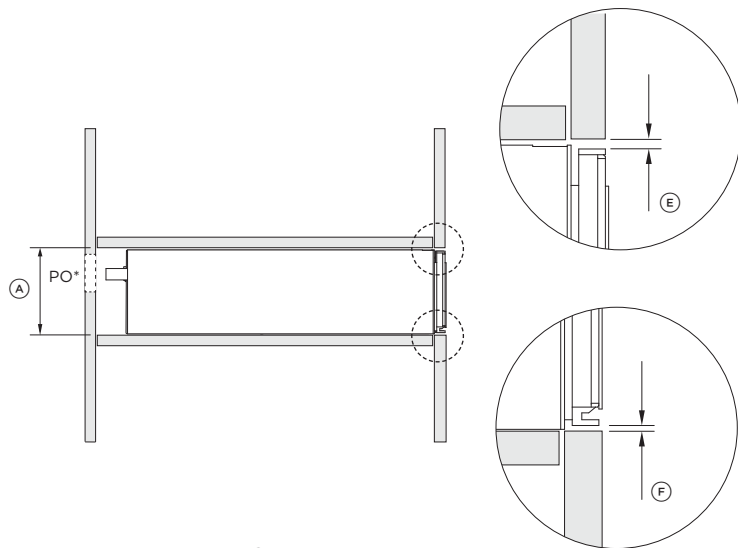

PROFIL

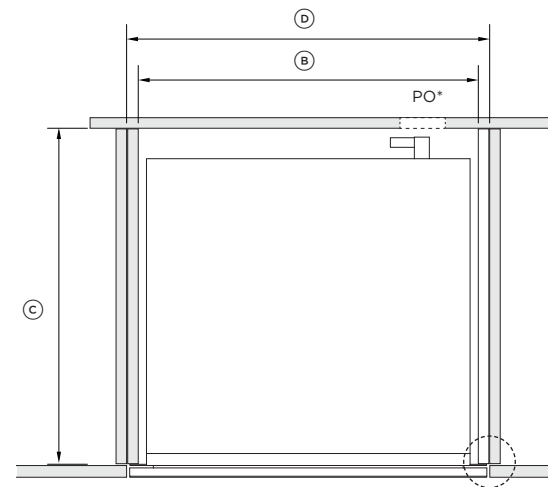

DRAUFSICHT

FLÄCHENBÜNDIGE INSTALLATION

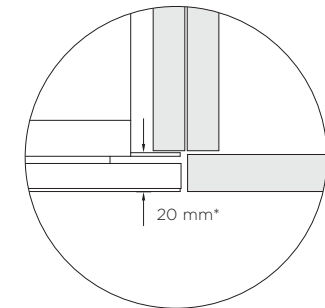

INSTALLATION PROUD

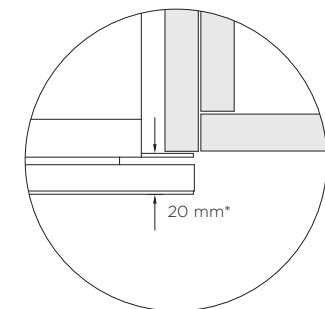

ABMESSUNGEN DER SCHRÄNKE

WB60SMG1-SET
WB60SMB1-SET
WB60SDB1-SET

	MM
Ⓐ Minimale Innenhöhe des Einbauraums	142
Ⓑ Innere Mindestbreite des Einbauraums	560
Ⓒ Minimale Innentiefe des Einbauraums	550
Ⓓ Gesamtbreite des Schrankes	600
Ⓔ Mindestabstand zwischen der Oberseite der Frontblende und der oberen Schrankplatte	3
Ⓕ Mindestabstand zwischen der Unterseite der Frontblende und der unteren Schrankplatte	2

* Die Steckdose (PO) muss geerdet sein und sich nicht weiter als 900 mm von der mittleren Rückseite des Geräts entfernt befinden.

ABMESSUNGEN DER SCHRÄNKE - 60 CM HOHE MODELLE

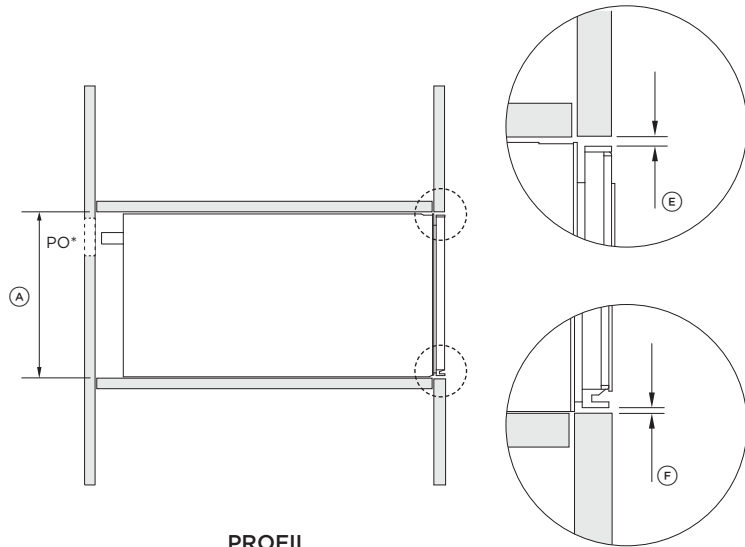

PROFIL

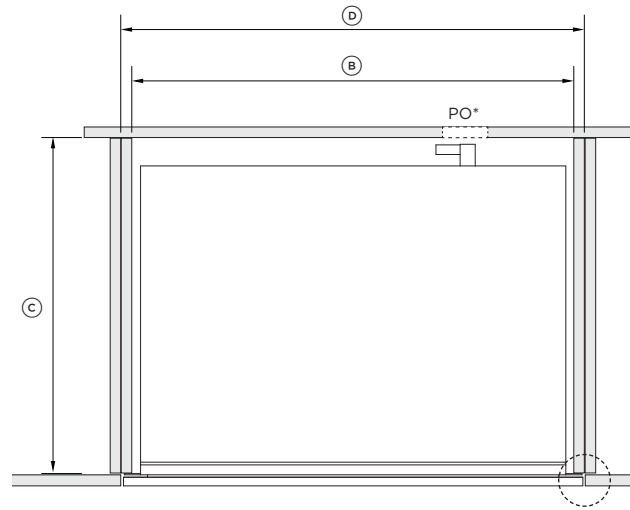

DRAUFSICHT

FLÄCHENBÜNDIGE INSTALLATION

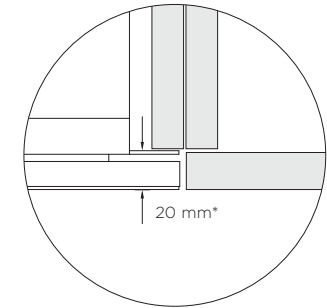

INSTALLATION PROUD

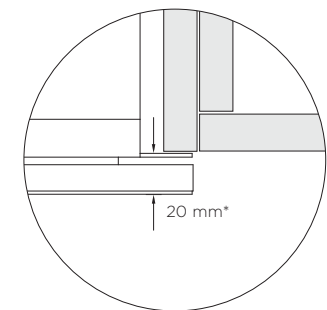

ABMESSUNGEN DER SCHRÄNKE	WB60SMTB1-SET	WB60SDTB1-SET
	MM	
Ⓐ Minimale Innenhöhe des Einbauraums	292	
Ⓑ Innere Mindestbreite des Einbauraums	560	
Ⓒ Minimale Innentiefe des Einbauraums	550	
Ⓓ Gesamtbreite des Schrankes	600	
Ⓔ Mindestabstand zwischen der Oberseite der Frontblende und der oberen Schrankplatte	3	
Ⓕ Mindestabstand zwischen der Unterseite der Frontblende und der unteren Schrankplatte	2	

* Die Steckdose (PO) muss geerdet sein und sich nicht weiter als 900 mm von der mittleren Rückseite des Geräts entfernt befinden.

INSTALLATIONSMÖGLICHKEITEN

STANDALONE-INSTALLATION

Diese Installation ist für Minimal- und Contemporary-Wärmeschubladen geeignet. Über der Wärmeschublade muss ein festes Regal installiert werden.

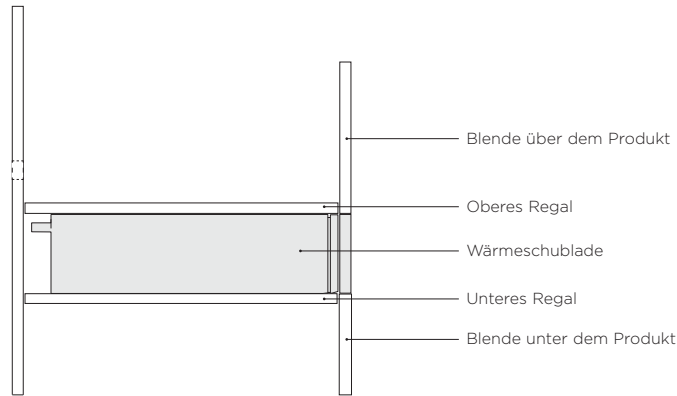

PROFIL

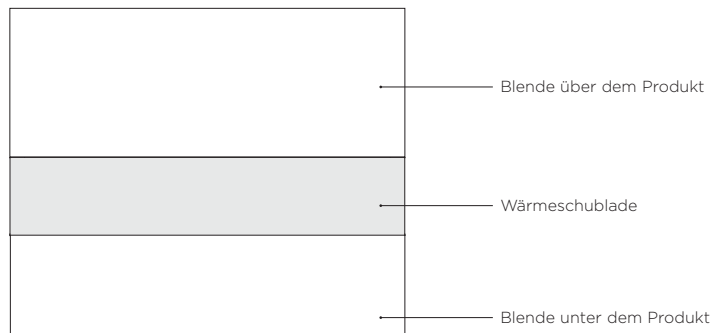

FRONT

KOMBINIERT MIT EINEM BACKOFEN

Diese Installation kombiniert eine 60-cm-Wärmeschublade mit einem 60-cm-Wandofen von Fisher & Paykel. Die Wärmeschublade kann das Gewicht des direkt darauf stehenden Ofens tragen.

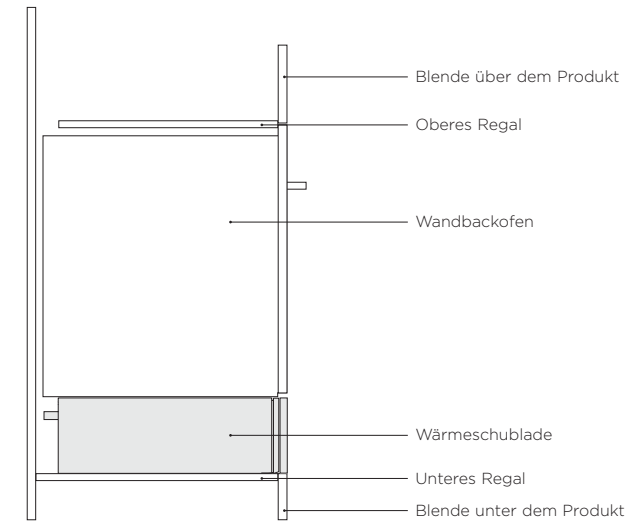

PROFIL

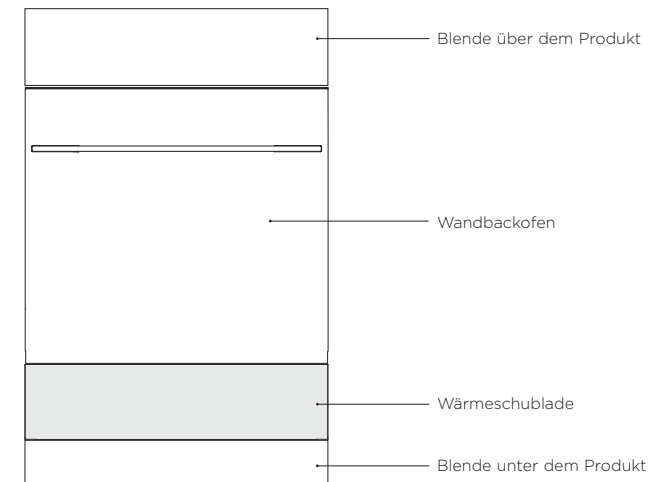

FRONT

INSTALLATIONSMÖGLICHKEITEN

KOMBINIERT MIT EINEM BEGLEITPRODUKT

Diese Installation kombiniert eine 60-cm-Wärmeschublade mit einem 60-cm-Begleitprodukt von Fisher & Paykel. Die Wärmeschublade kann das Gewicht des direkt darauf sitzenden Begleitprodukts voll tragen.

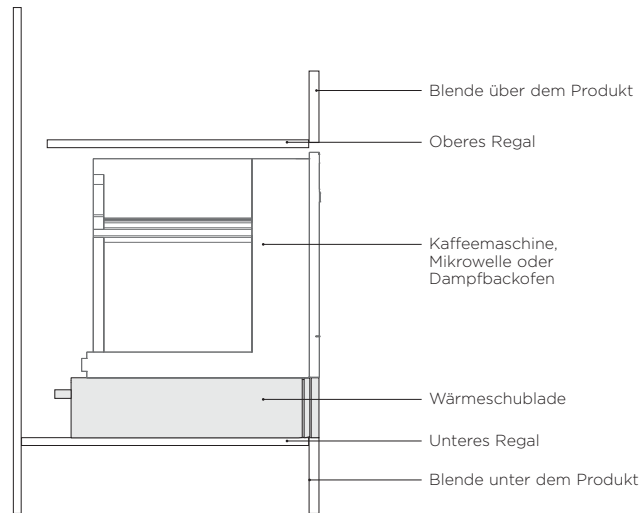

PROFIL

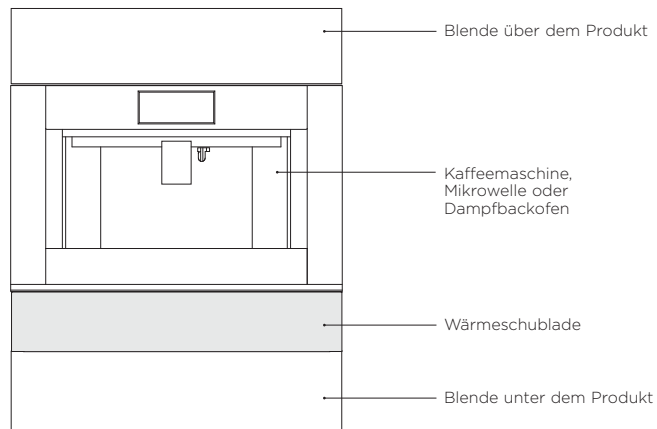

FRONT

KOMBINIERT MIT EINEM DOPPELBACKOFEN

Diese Installation kombiniert eine 60 cm hohe Wärmeschublade mit einem 60 cm großen Fisher & Paykel Doppelbackofen. Die Wärmeschublade kann das Gewicht des Doppelbackofens, der direkt auf ihr steht, vollständig tragen.

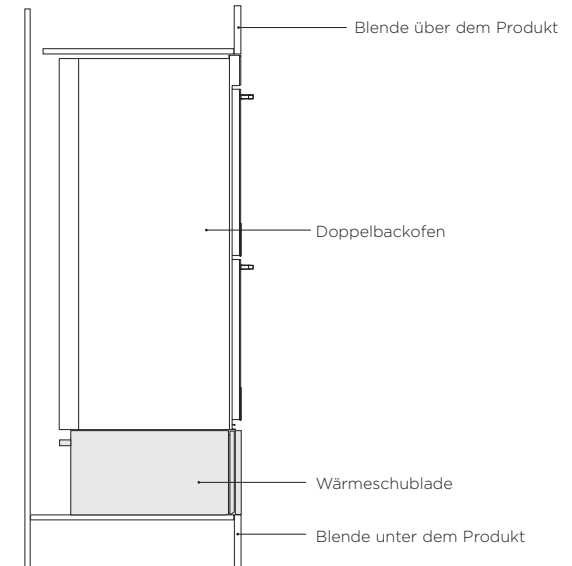

PROFIL

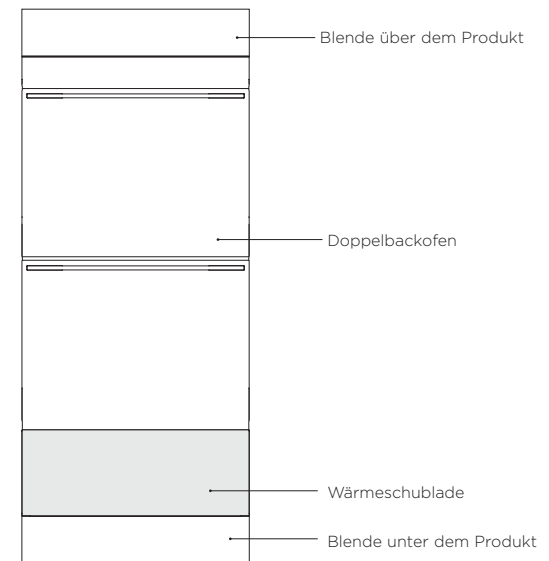

FRONT

INSTALLATIONSMÖGLICHKEITEN

DREIFACH-STAPELKOMBINATION

Diese Kombination ist für eine 60 cm hohe Wärmeschublade geeignet. Über dem Backofen ist ein Regal erforderlich, um das 60-cm-Begleitprodukt zu tragen. Stellen Sie sicher, dass das untere Regal das Gewicht aller Geräte vollständig tragen kann.

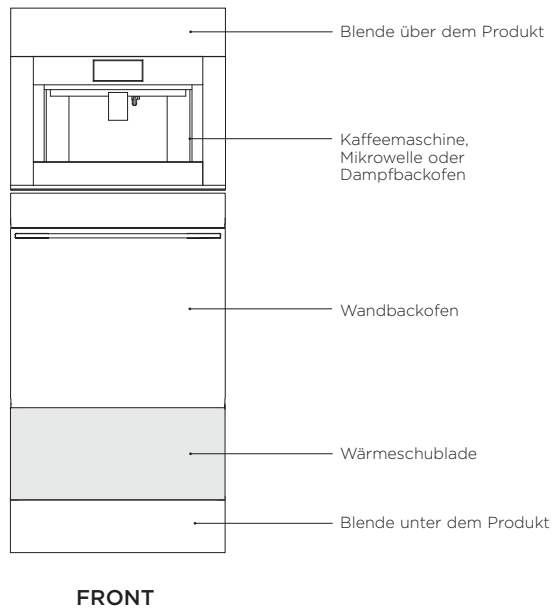
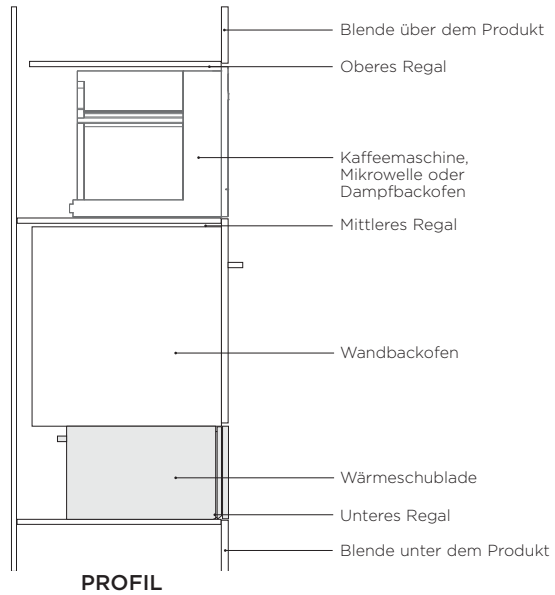

EINSETZEN DER SCHUBLADE

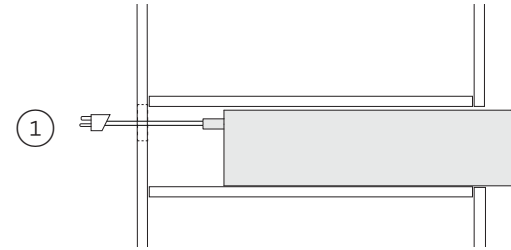

Schließen Sie den Netzstecker an die Steckdose an.
Platzieren Sie die Wärmeschublade vorsichtig im Inneren des Schrankes.



Schieben Sie die Wärmeschublade zurück in den Schrank und richten Sie die Flansch wie gewünscht am Schrank aus.

PROFIL

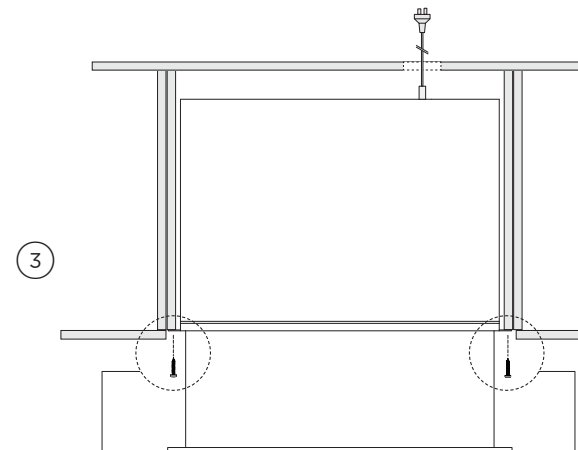

Öffnen Sie die Schublade und befestigen Sie die Befestigungsflansch der Schublade mit T20-Torx-Maschinenschrauben an den Seitenkanten des Schrankes.

DRAUFSICHT



EINSTELLEN DER TIEFE

Die Tiefe der Frontblende der Wärmeschublade kann angepasst werden, um sie an die umliegenden Möbel anzupassen.

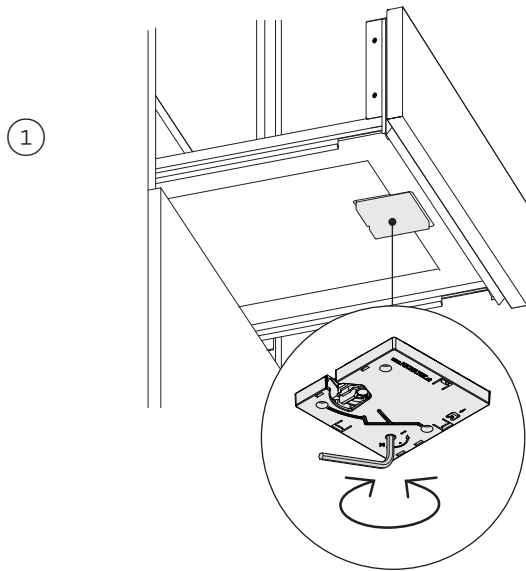

Öffnen Sie die Schublade vollständig.
Drehen Sie die Einstellschraube mit einem Sechskantschlüssel, um die vordere Blende vorwärts zu bewegen.
Drehen Sie im Uhrzeigersinn, um sich rückwärts zu bewegen, oder gegen den Uhrzeigersinn, um sich vorwärts zu bewegen.

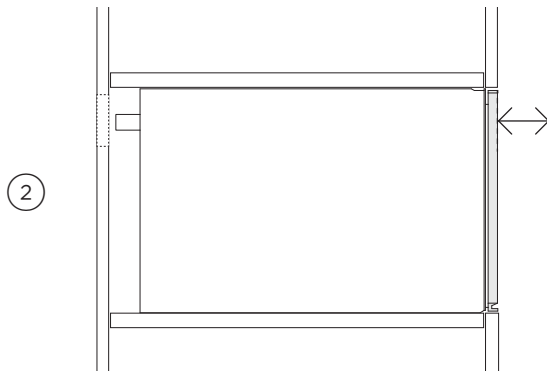

Die Tiefe der Frontplatte ist bis auf 4 mm einstellbar.

ANPASSEN DER HÖHE

Die Frontblende der Wärmeschublade kann vertikal verstellt werden, um sie an die umliegenden Schränke anzupassen.

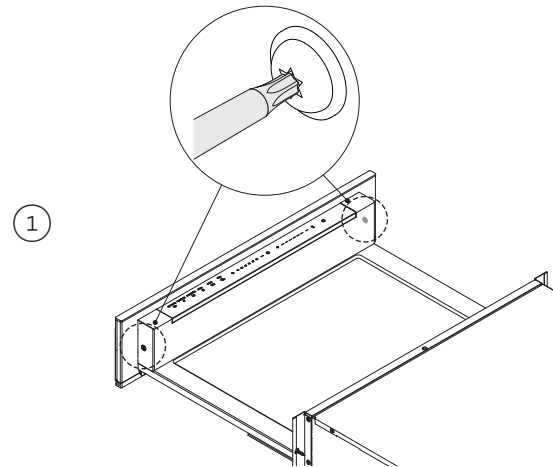

Öffnen Sie die Schublade vollständig und lösen Sie die T20-Torx-Maschinenschrauben leicht.

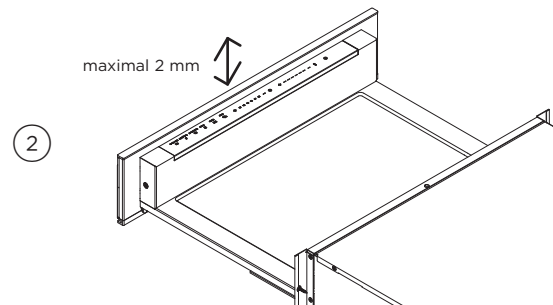

Stellen Sie die gewünschte Höhe ein und ziehen Sie die Schrauben anschließend wieder fest. Die Höhe ist innerhalb von 2 mm einstellbar.

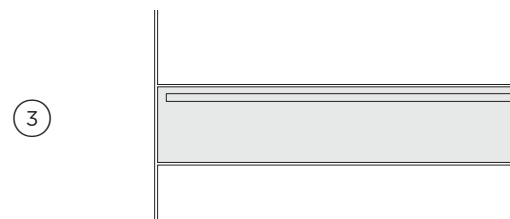

Schließen Sie die Schublade und überprüfen Sie die Ausrichtung. Passen Sie die Einstellungen bei Bedarf erneut an.

PRÜFLISTE FÜR INSTALLATEURE

WICHTIG!

Lesen Sie alle Installationsanweisungen in diesem Handbuch, um festzustellen, ob das Gerät korrekt installiert wurde. Stellen Sie vor der Verwendung sicher, dass die Installation korrekt abgeschlossen wurde.

Stellen Sie Folgendes sicher:

- Die Wärmeschublade ist waagrecht und sicher am Schrank befestigt
- jegliche Innenverpackung wurde aus der Schublade entfernt
- der Trennschalter ist für den Kunden zugänglich
- das untere Regal kann das Gesamtgewicht der kombinierten Geräte voll tragen

Testbetrieb:

- Öffnen Sie die Schublade.
- Drücken Sie die ⓘ Taste, um die Wärmeschublade einzuschalten.
- Schließen Sie die Schublade.
- Öffnen Sie nach 5-10 Minuten die Schublade und spüren Sie, wie sich die Innenflächen der Schublade leicht erwärmen.
- Drücken Sie die ⓘ Taste, um die Wärmeschublade auszuschalten und schließen Sie die Schublade.

Ausfüllen und zur Sicherheit aufbewahren:

Modell _____

Serien-Nr. _____

Kaufdatum _____

Käufer _____

Adresse des Händlers _____

Name des Installateurs _____

Unterschrift des Installateurs _____

Installationsbetrieb _____

Installationsdatum _____

FISHERPAYKEL.COM

© Fisher & Paykel Appliances 2025. Alle Rechte vorbehalten.

Die Modelle in diesem Handbuch sind möglicherweise nicht in allen Ländern erhältlich.
Änderungen vorbehalten.

Die in diesem Handbuch aufgeführten Produktangaben beziehen sich auf die jeweiligen
Produkte und Modelle zum Zeitpunkt des Veröffentlichungsdatums. Änderungen der
technischen Daten und der äußeren Gestaltung, die gemäß unserer Unternehmenspolitik
der Verbesserung des Geräts dienen, bleiben vorbehalten.

Um zu erfahren, welche Modelle und Ausführungen in Ihrem Land erhältlich sind,
besuchen Sie bitte unsere Website www.fisherpaykel.com oder kontaktieren Sie Ihren
Fisher & Paykel-Händler.